

Please refer to the Instruction Manual to mount and use this product.

**Please read through this manual thoroughly before use, and making sure that you follow all of the instructions carefully. Keep this instruction manual in a safe and accessible place so that you can refer to it when necessary.**

If you give this product to a third person, provide this manual to ensure safe installation and usage. If you have any questions after reading it through, please contact the service center listed in this instruction manual.

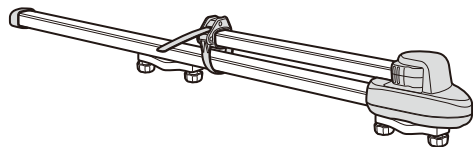

**Warning** Failing to observe these cautions may lead to accidents that may cause death or serious injury.

**Caution** Failing to observe these attentions may lead to injuries, or damages to the product, vehicle, and loaded items.

**Reference** These notes explain points that you should know about when using the product.

### Warning

**The space between front and rear carriers must be from 24 to 39 inch (60~100cm).**

If the attachment is installed when the front and rear spaces of the carrier are narrower the correct range, unnecessary force is placed on the attachment that may cause the attachment or kayak to fall, which may lead to a serious accident involving nearby vehicles or pedestrians.

24 to 39 inch  
(60~100cm)

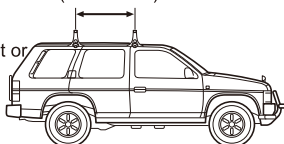

**To use it safely, always inspect the 4 knobs before driving, and if any of them are loose, re-tighten them.**

If knobs are loose, vibration and the increased air pressure when driving may cause this product to fall, which may lead to a serious accident involving nearby pedestrians or vehicles.

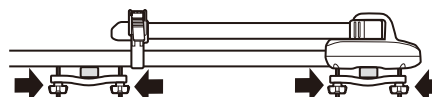

**This product is exclusively designed and produced to support loading kayaks and canoes only.**

Maximum loading weight of this product is 90lb (40kg).

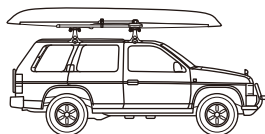

**Do not install this product to a carrier/crossbar that is not compatible and do not attempt to change or alter this product in any way.**

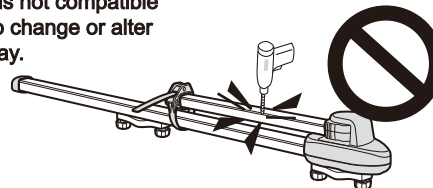

## 1 Parts included

This product contains the following parts. Verify that all parts are included. In the event any of these parts, components or items is missing, contact the service center as listed in this instruction manual.

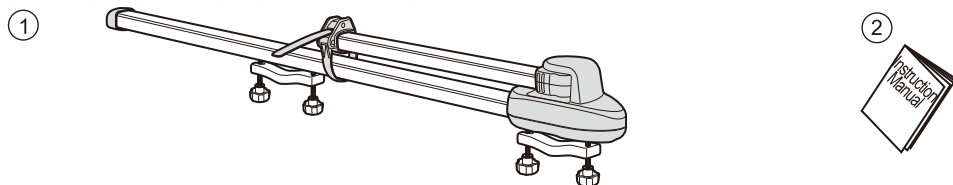

No.	Parts	Qty.
①	Kayak lifter	1
	Knob	4
	Bolt	4
	Washer	4
	Holder	2
②	Instruction Manual	1

## 2 Install the base carrier and attachment

Mount the INNO Basic Carrier / the factory carrier / crossbars securely to the vehicle.

This attachment can be installed to the INNO Base rack as well as factory and aftermarket carrier/crossbars.

Bar length is determined by the width of held part of kayak/canoe or attachment plus this product width, 4 inch (10cm).

For easier loading, it is recommend to use one size longer crossbar so that the Kayak lifter can be installed the out side of stays.

### ■ Suitable Crossbar Size

~3 1/2inch (~90mm)

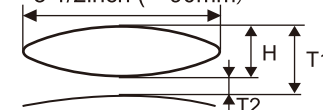

H: ~1 1/8 inch (~30mm)

T1: Distance to Roof : More than 2 3/4 inch (70 mm)

T2: " : More than 1 3/4 inch (45 mm)

### ■ Suitable Round Bar Size

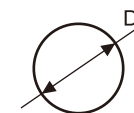

D:=1 1/8 inch  
(29 mm)

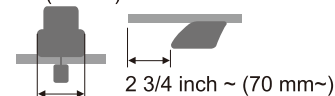

4 inch (100 mm)

24~39 inch (60~100cm)

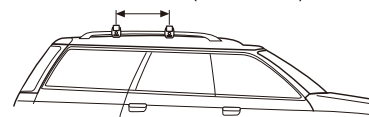

### Warning

•Check the instruction manual of either the carrier or the vehicle to ensure that the carrier / crossbar to which the attachment is installed has enough strength. If for any reason the carrier does not have enough strength, do not install it.

•The space between front and rear carriers must be from 24 to 39 inch (60~100cm).

### 3 Attaching to the crossbars

#### Reference

Attaching the Kayak Lifter as close as possible to the edge of the crossbars, makes it easier to load kayak/canoe. The Kayak Lifter can be attached both on the right side and left side of the vehicle.

- 1) Loosen 2 front knobs and 2 rear knobs, and remove one of each knob from the holder.
- 2) Place the swing unit on top of the front crossbar, then slide the rear holder and center to the rear crossbar.

#### Caution

Load and unload loading items in a flat and large space.

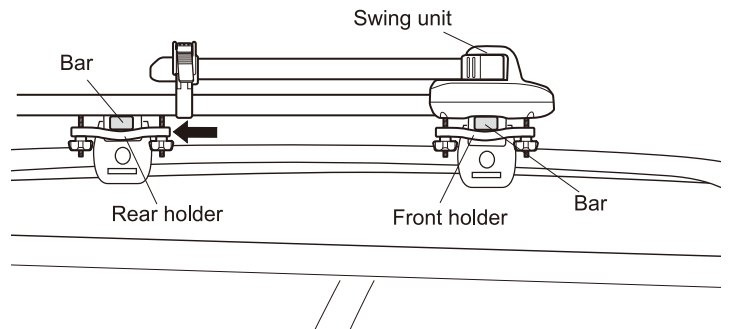
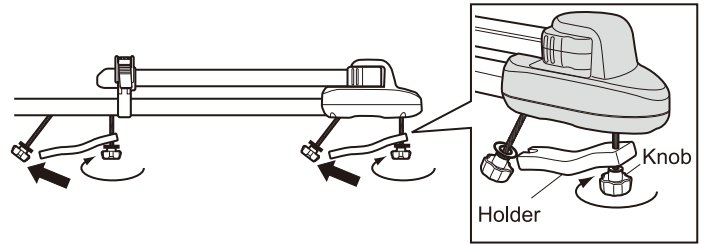
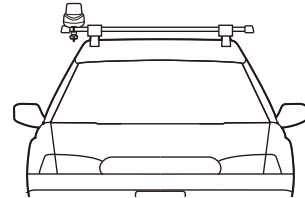
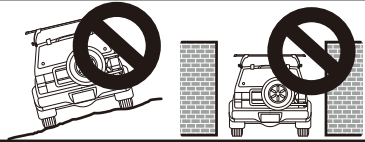

### 4 Secure the Kayak Lifter

- 3) Make sure holders are parallel to the support bars.
- 4) Tighten knobs to secure products to crossbars.

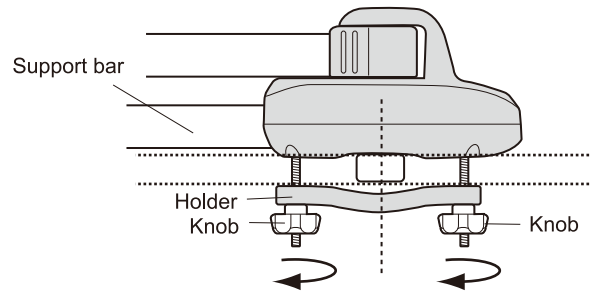

### 5 Before driving



Check that the carrier / crossbar to which this product is installed has the strength, and the attachment is mounted securely.

#### Warning

- Check the instruction manual of either the carrier or the vehicle to ensure that the carrier / crossbar to which the attachment is installed has enough strength. If for any reason the carrier does not have enough strength, do not install it.
- The space between the front and rear bars must be between 27-39inch (70-100cm).



The swing unit part must be placed on the front crossbar.

#### Caution

If the swing unit is not on the top of the front crossbar, the kayak lifter might not have enough strength to support kayak/canoe, when kayak/canoe is placed against the arm.

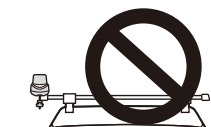
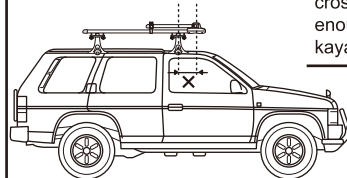

Make sure the main body or holders are not sticking out from the crossbars.

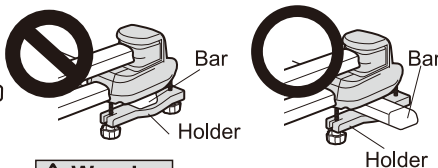

#### Warning

If the product is not attached properly, it could fall away while loading kayak/canoe or driving.



Do not attach the product upside down.

#### Caution

The product is not designed nor produced for attaching upside down.

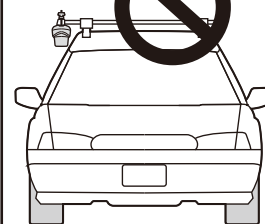

## Loading

### 6 Preparation for loading kayak/canoe

- ① Remove the strap from the edge of the arm.
- ② Open the arm.

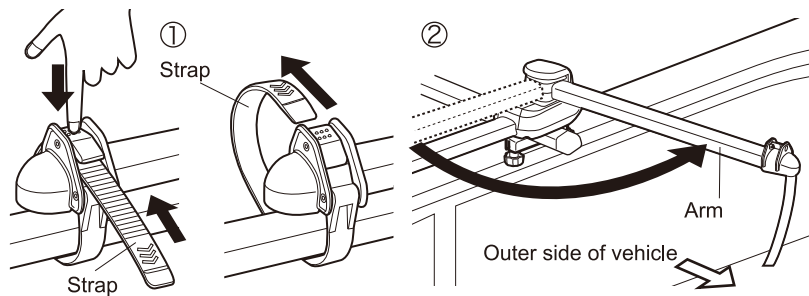

### 7 Lean kayak/canoe against the support bar

Place kayak/canoe against the support bar, as the side of kayak/canoe is against the arm.

#### ⚠ Caution

Loading conditions may vary and scratching may occur.

If accessories, projection, or exterior parts of the kayak/canoe interfere with loading then remove. An optional board pad (sold separately) will reduce the risk or scratch/mark the kayak/canoe material.

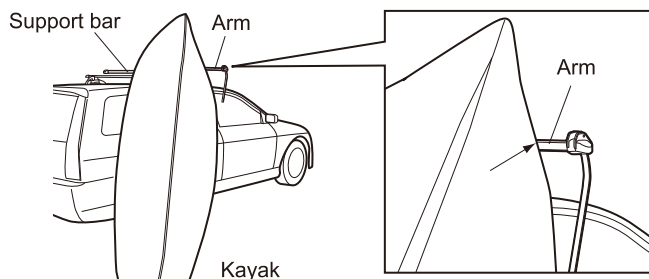
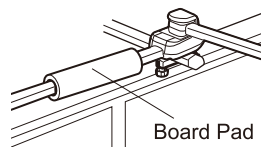

### 8 Loading kayak/canoe on crossbars

Lift up the rear edge of the kayak/canoe and slide onto the roof. When center of gravity of kayak/canoe shifts onto vehicle use guide to pivot and rotate kayak/canoe onto vehicle.

#### ⚠ Caution

When loading kayak/canoe to the roof, avoids hitting the vehicle.

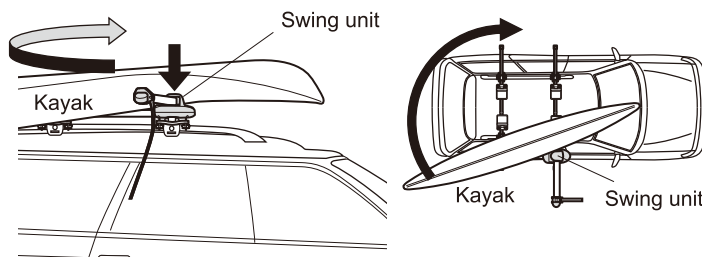
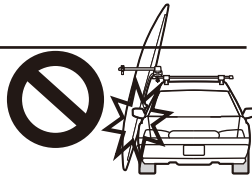

### 9 Secure kayak/canoe on the crossbars

Secure kayak/canoe on the crossbars by attachments or belts according to attachment manuals.

#### ⚠ Caution

Do not tie the belt around the arm and/or support bar of the Kayak Lifter, to secure kayak/canoe. The arm and bar are not stable enough to fix kayak/canoe.

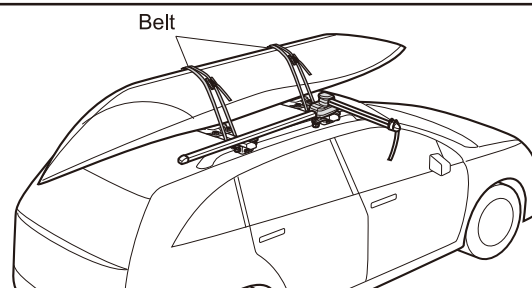

### 10 Preparing for driving

Close arm and tighten with strap

#### ⚠ Warning

For security, check the loading item for looseness. If it is loose, re-tighten knobs.

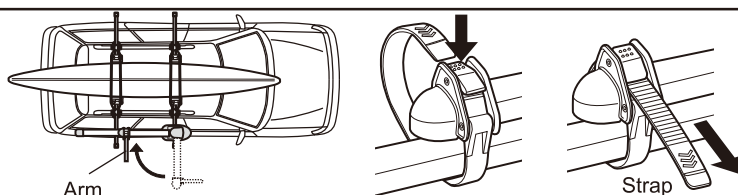

### 11 Taking down the loading item

Reverse the process of loading, to unload kayak/canoe.



Every time you drive, always check the carrier and loaded items for the attachment condition.

**Warning**

Check the instruction manual of either the carrier or the vehicle to ensure that the carrier/crossbar to which the attachment is installed has enough strength. If for any reason the carrier does not have enough strength, do not install it.



Before driving, make sure that the arm is closed and tied by the attached strap.

**Caution**

If the arm is not secured with the attached strap firmly, the loose arm could open and cause unexpected accidents.



**Caution**

Do not hang on the product, nor hang heavy items on the product.



**Caution**

Load and unload loading item in a flat and large space.

## 12 Maintenance and storage

Store the attachment in a dry place indoors, out of direct sunlight.

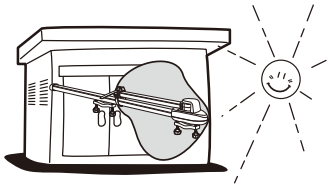

### Reference

- When not in use, remove the carrier from the vehicle and store it to protect it from rust or deterioration caused by rain or UV rays.
- Put small parts such as knobs together in a plastic bag and store them along with the attachment.

- Do not use oil, thinner, detergent, wax, etc.
- Please do not oil the screws or the bolts.

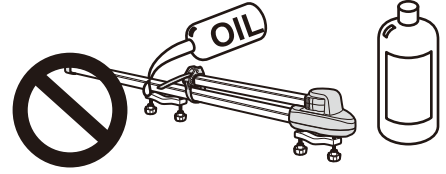

## Spare Part Information

The following genuine spare parts are available for this product. If you require spare parts, take the part to the dealer where you bought the attachment, or order the necessary part using the part name listed below.

### Reference

The specifications or external appearance of this product or any of the genuine spare parts may be changed for improvement without prior notification.

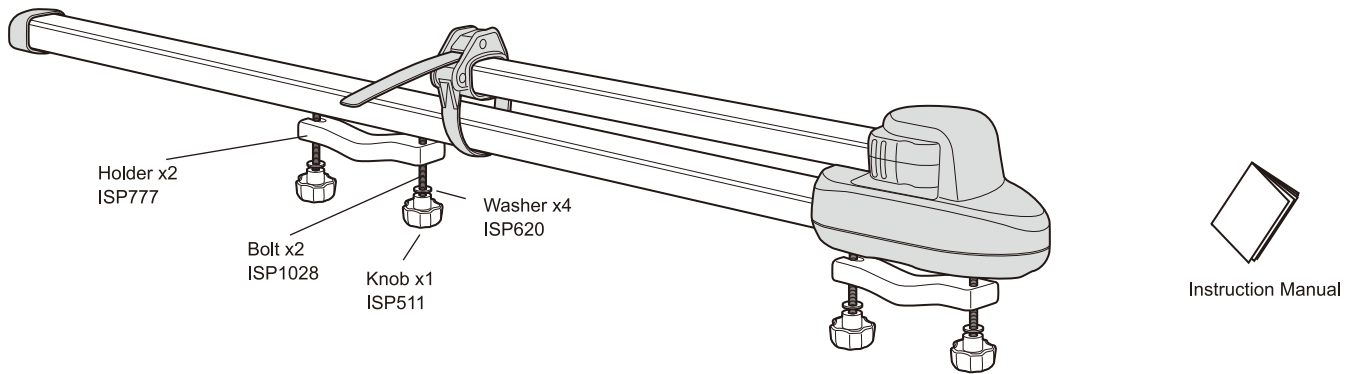

## Contact Information

We do not accept any liability for accidents, damage or injury caused by incorrect installation or use, modification, or natural disaster. Specifications and appearance of the carrier system and genuine replacement parts are subject to change without prior notice in the interest of product improvement.



### Car Mate USA, INC.

383 Van Ness Ave., Suite 1603  
 Torrance, CA 90501  
 www.innoracks.com  
 support@innoracks.com

Refiera por favor al manual de la instrucción para montar y para utilizar este producto.

**Por favor lea ese manual cuidadosamente antes de usar el producto, y asegúrese de seguir todas las instrucciones con atención. Conserve este manual de instrucciones en un lugar seguro y accesible para que pueda consultarlo cuando sea necesario.**

Si contempla entregar este producto a otra persona, proporcione este manual para asegurar una instalación y uso seguros. Si tiene alguna duda después de leerlo, comuníquese con el centro de servicio que aparece en este manual de instrucciones.

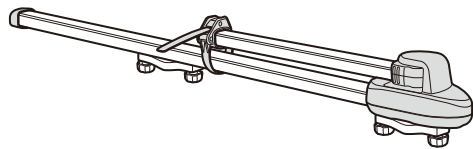

- Advertencia** No tomar en cuenta estas precauciones puede conducir a accidentes que podrían causar la muerte o lesiones graves.
- Precaución** No tomar en cuenta estas observaciones puede ocasionar lesiones o daños al producto, al vehículo y a los elementos cargados.
- Referencia** Estas notas proporcionan información que debe conocer acerca del uso del producto.

### Advertencia

**El espacio entre la barra trasera y delantera debe ser mayor de 24~39 pulgadas (60~100 cm).**

Si el aditamento es instalado con los espacios delantero y trasero del portacargas menores a los del rango apropiado, se aplicará una fuerza innecesaria sobre el aditamento que podría causar que éste o el kayak se salgan, lo cual puede resultar en un accidente grave que involucre a los vehículos o peatones que se encuentren cerca.

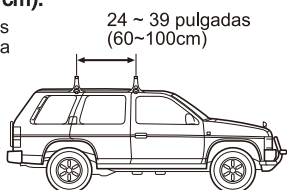

**Para usarlo con seguridad, inspeccione siempre las perillas (4 posiciones para cada apoyo) antes de conducir y, si alguna está suelta, vuélvala a apretar.**

Si hay perillas sueltas, la vibración y el incremento de la presión del viento al conducir podrían causar que el kayak se caiga, lo cual puede resultar en un grave accidente que involucre a los peatones o vehículos que se encuentren cerca.

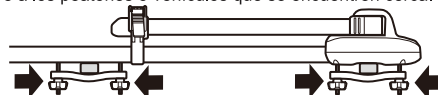

**Este producto fue diseñado y fabricado exclusivamente para soportar el transporte sólo de kayaks y canoas.**

El peso máximo de carga de este producto es de 40 kg (90 libras).

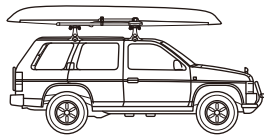

**No instale este producto en un portacargas/barra transversal que no sea compatible y no intente cambiar o alterar este producto de forma alguna.**



## 1 PIEZAS QUE SE INCLUYEN

Las siguientes piezas de repuesto originales están disponibles para este producto. Si requiere de piezas de repuesto, lleve la pieza al distribuidor donde compró el aditamento, o haga el pedido de la pieza necesaria utilizando el nombre de pieza que aparece abajo.

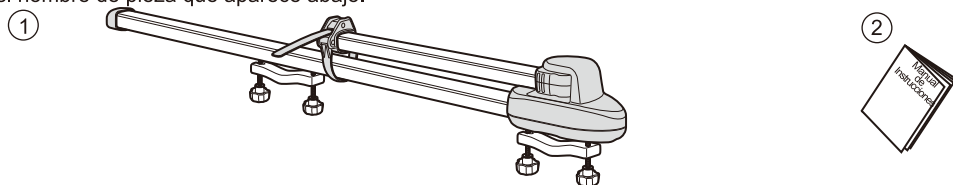

No.	Pieza	Ctd.
①	Porta Kayak	1
	Perilla	4
	Perno	4
	Arandela	4
	Sujetador	2
②	Manual de instrucciones	1

## 2 Instale el portacargas y aditamento

Monte firmemente el portacargas básico INNO / el portacargas de fábrica / las barras transversales al vehículo.

Este aditamento se puede instalar tanto al Portacargas básico INNO como al portacargas de fábrica o las barras transversales. La longitud de la barra está determinada por el ancho de la parte sostenida del kayak/canoa o aditamento además del ancho de este producto, 10 cm (4 pulgadas).

Para una carga más fácil, se recomienda usar una barra cruzada más larga de modo que el Porta kayak se pueda instalar sobre el lado exterior del soporte.

### Advertencia

- Verifique el manual de instrucciones del portacargas o del vehículo para asegurarse de que el portacargas / la barra transversal en que está instalado el aditamento, tenga la resistencia suficiente. Si por alguna razón el portacargas no tiene la resistencia suficiente, no lo instale.
- El espacio entre la barra trasera y delantera debe ser mayor a 60 a 100 cm (24 a 39 pulgadas).

■ Tamaño admisible de barras transversales ~90mm(3 1/2 plug) ■ Tamaño admisible de la barra redonda



H: ~30mm(1 1/8 plug)  
T1: Distancia al techo : Más de ~70mm (2 3/4 plug)  
T2: " : Más de ~45mm (1 3/4 plug)

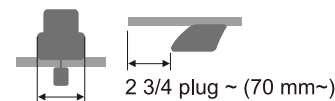
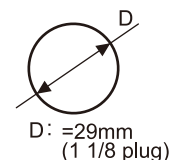

4 plug (100 mm)  
60~100cm(24~39 plug)

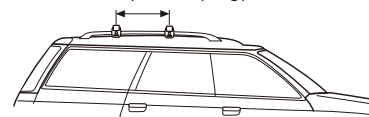

### 3 Instalación de las barras transversales

#### Referencia

Instalar el Porta Kayak lo más cerca posible del borde de las barras transversales facilita la carga del kayak o de la canoa.  
El Porta Kayak se puede instalar tanto en el lado derecho como en el lado izquierdo del vehículo.

- 1) Afloje las dos perillas delanteras y las 2 traseras y retire cada una de las perillas del sujetador.
- 2) Ponga la unidad basculante en la parte superior de la barra transversal delantera, luego deslice el sujetador posterior y ubíquelo al centro de la barra transversal posterior para instalarlo temporalmente.

#### Precaución

Cargue y descargue el kayak en un espacio plano y amplio.

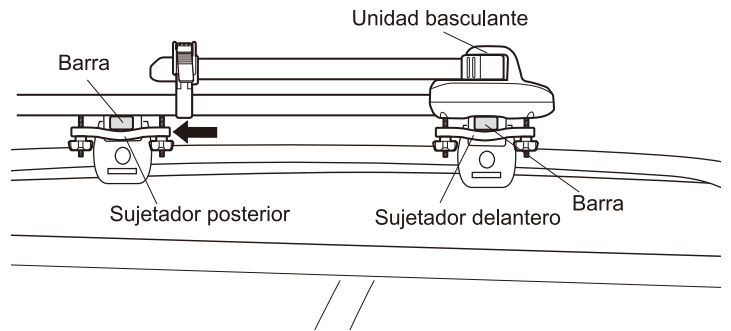
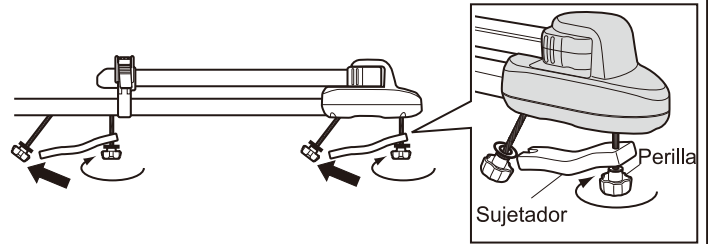
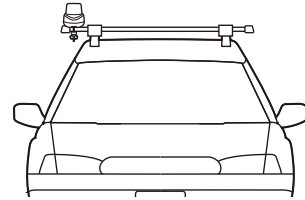
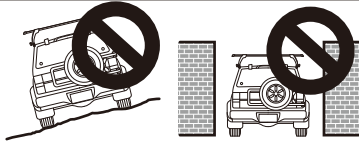

### 4 Ajustar el Porta Kayak

- 3) Asegúrese de que los sujetadores estén paralelos a las barras de soporte.
- 4) Apriete las perillas para asegurar los productos a las barras transversales.

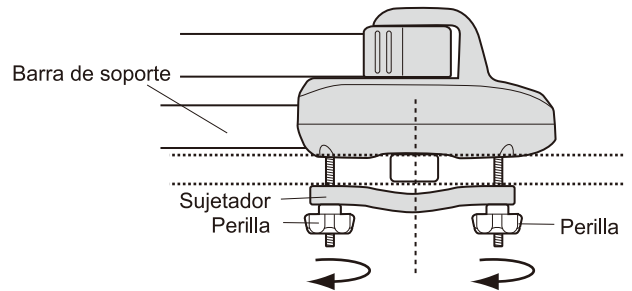

### 5



Verifique que el portacargas o la barra transversal en la que se instaló este producto posea suficiente resistencia y que el aditamento esté firmemente montado.

#### Advertencia

- Verifique el manual de instrucciones del portacargas o del vehículo para asegurarse de que el portacargas / la barra transversal en que está instalado el aditamento, tenga la resistencia suficiente. Si por alguna razón el portacargas no tiene la resistencia suficiente, no lo instale.
- El espacio entre la barra trasera y delantera debe ser mayor a 70 a 100 cm (27 a 39 pulgadas).



La unidad basculante debe estar ubicada en la barra transversal delantera.

#### Precaución

Si la unidad basculante no está en la parte superior de la barra transversal delantera, es posible que el Porta Kayak no tenga suficiente resistencia para soportar el kayak o la canoa, cuando el kayak/la canoa no se pone contra el brazo.

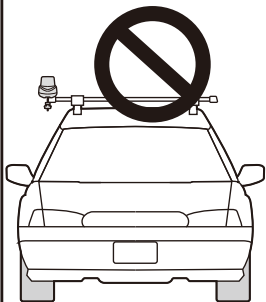
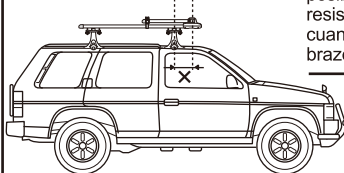

Asegúrese de que el cuerpo principal o los sujetadores no sobresalgan de las barras transversales.

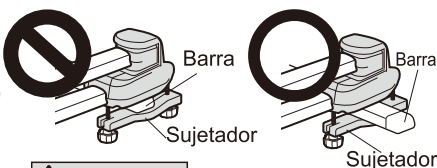

#### Advertencia

If the product is not attached properly, it could fall away while loading kayak/canoe or driving.

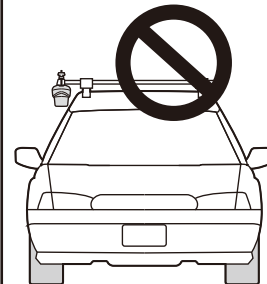

No instale el producto invertido.

#### Precaución

No instale el producto invertido.

## Carga

### 6 Preparación para cargar el kayak/la canoa

- 1 Retire la correa del borde del brazo.
- 2 Abra el brazo.

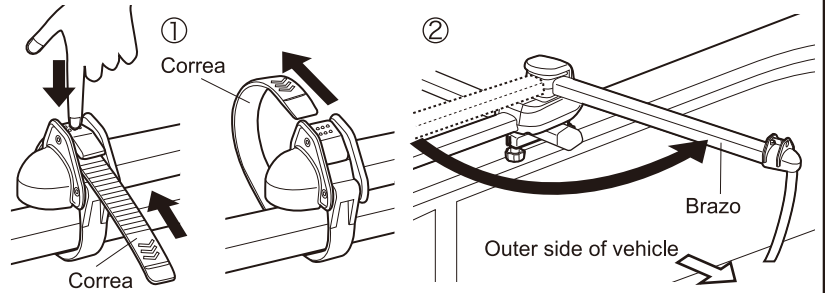

### 7 Incline el kayak/la canoa contra la barra de soporte

Ponga el kayak/la canoa contra la barra de soporte, mientras el lado del kayak/la canoa se encuentra contra el brazo.

#### ⚠ Precaución

Las condiciones de carga pueden variar y se podrían producir rayaduras. Si hay accesorios, proyecciones o partes exteriores del kayak/canoa que interfieren con la carga, retírelos. Una almohadilla opcional (que se vende por separado) podría reducir el riesgo de rayaduras/marcas que dañen el material del kayak/la canoa.

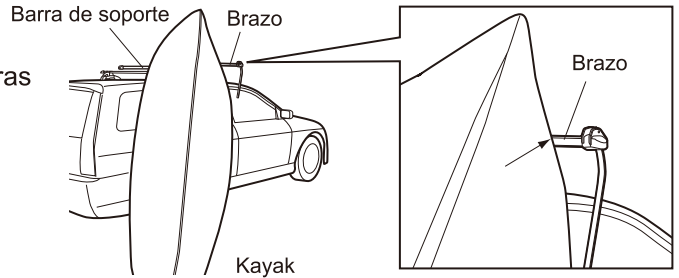
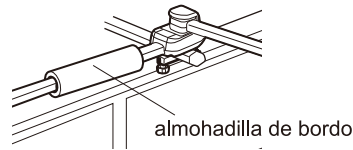

### 8 Carga del kayak/la canoa en las barras transversales

Eleve el borde posterior del kayak/la canoa y deslice hacia arriba el techo. Cuando el centro de gravedad del kayak/la canoa se traslada al vehículo, use la guía para pivotar y girar el kayak/la canoa sobre el vehículo.

#### ⚠ Precaución

Cuando carga el kayak/la canoa sobre el techo, evite golpear el vehículo

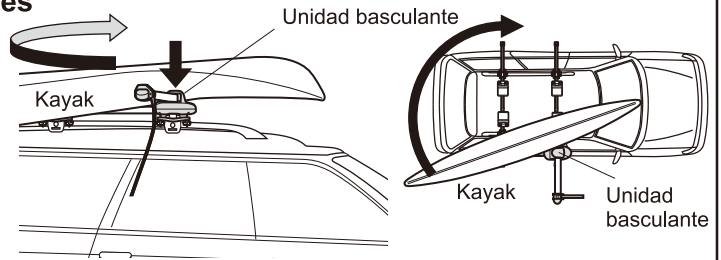
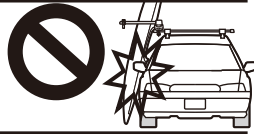

### 9 Ajuste del kayak/la canoa en las barras transversales

Ajuste el kayak/la canoa en las barras transversales mediante los aditamentos o las correas de acuerdo a los manuales de los aditamentos.

#### ⚠ Precaución

No ate la correa alrededor del brazo y/o barra de soporte del Porta kayak, para asegurar el kayak/la canoa. El brazo y la barra no están lo suficientemente estables para ajustar el kayak/la canoa.

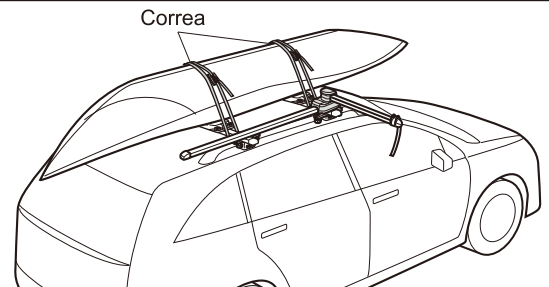

### 10 Preparación para la conducción

Cierre el brazo y ajústelo con la correa

#### ⚠ Advertencia

Por seguridad, verifique que no esté suelto. Si lo está, vuelva a apretar las perillas y la correa.

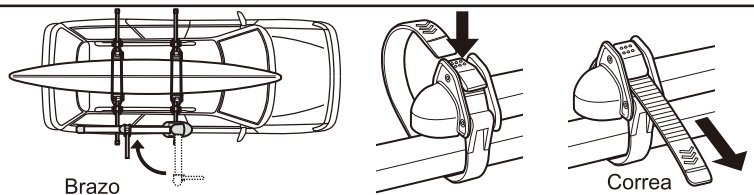

### 11 Para bajar los objetos cargados

Se debe revertir el proceso de carga para bajar el kayak/la canoa del vehículo.



Cada vez que conduzca, verifique siempre el portacargas y los objetos cargados para comprobar la condición del aditamento.

**⚠ Advertencia**

Verifique el manual de instrucciones del portacargas o del vehículo para asegurarse de que el portacargas / la barra transversal en que está instalado el aditamento, tenga la resistencia suficiente. Si por alguna razón el portacargas no tiene la resistencia suficiente, no lo instale.



Antes de conducir, asegúrese de que el brazo esté cerrado y ajustado con la correa correspondiente.

**⚠ Precaución**

Si el brazo no está ajustado con la correa firmemente, el brazo suelto se puede abrir y provocar un accidente inesperado.



**⚠ Precaución**

No se cuelgue del producto, no cuelgue artículos pesados en el producto.



**⚠ Precaución**

Cargue y descargue el kayak en un espacio plano y amplio.

## 12 Mantenimiento y almacenamiento

Almacene el aditamento en un lugar cerrado y seco, fuera de la luz directa del sol.

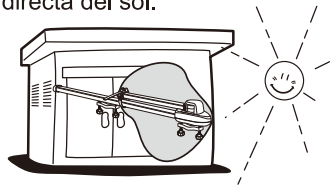

**📖 Referencia**

- Cuando no esté en uso, retire el portacargas del vehículo y almacénelo para protegerlo del polvo o del deterioro provocado por la lluvia o los rayos UV.
- Ponga las piezas pequeñas como perillas juntas en una bolsa plástica y almacénelas junto con el aditamento.

- No use aceites ni disolventes
- No engrase los tornillos ni los pernos.



## Información sobre piezas de repuesto

Las siguientes piezas de repuesto originales están disponibles para este producto. Si requiere de piezas de repuesto, lleve la pieza al distribuidor donde compró el aditamento, o haga el pedido de la pieza necesaria utilizando el nombre de pieza que aparece abajo.

**📖 Referencia**

Puede que las especificaciones o apariencia externa de este producto o de cualquiera de las piezas de repuesto originales cambien para su mejora sin previo aviso.

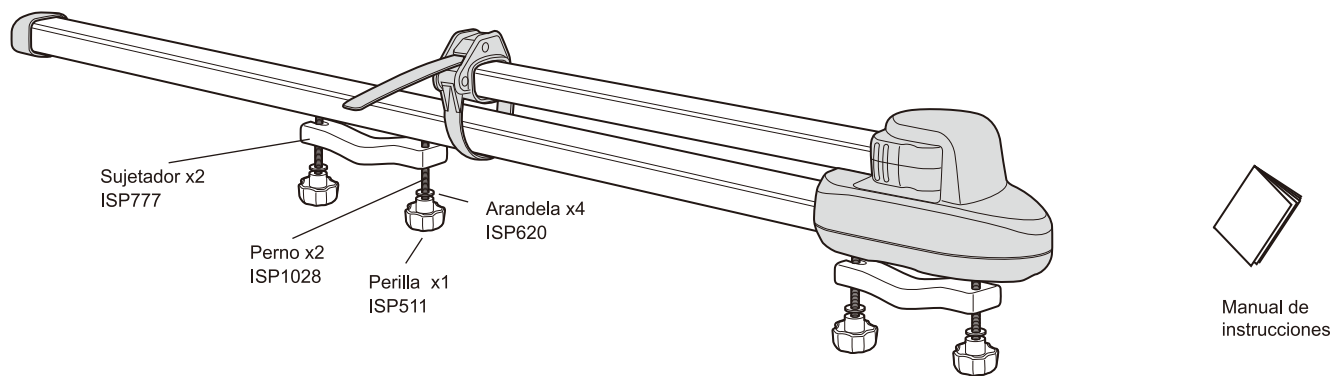

## Información de contacto

No asumimos ninguna responsabilidad por accidentes, daños u otros perjuicios ocasionados por su incorrecta instalación, uso, modificación o por desastres naturales. Las especificaciones y apariencia del sistema y piezas de repuesto originales del portacargas están sujetas a cambio sin previo aviso en razón de mejora del producto.



**Car Mate USA, INC.**  
 383 Van Ness Ave., Suite 1603  
 Torrance, CA 90501  
 www.innoracks.com  
 support@innoracks.com

Veillez se référer au manuel d'instruction pour monter et employer ce produit.

Merci d'avoir fait l'acquisition du produit Kayak Attachment 2 d'INNO. Il s'agit d'une fixation conçue pour le système de transport INNO afin d'attacher des bagages sur le toit d'un véhicule. Ce manuel d'instructions explique comment installer et utiliser le Kayak Attachment 2.

**Veillez lire attentivement ce manuel avant utilisation et assurez-vous de suivre toutes les instructions avec précision. Conservez ce manuel dans un endroit sûr et accessible pouvoir vous y référer au besoin.**

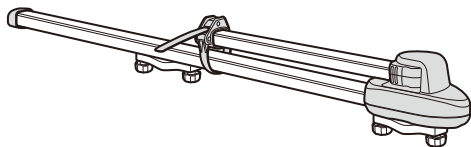

- ⚠ Warning** Le fait d'ignorer ces mises en garde peut entraîner des accidents mortels ou de graves blessures.
- ⚠ Caution** Le fait d'ignorer ces précautions peut entraîner des blessures ou des dommages au produit, au véhicule et aux articles chargés.
- 📖 Référence** Ces remarques expliquent les points qu'il faut savoir avant d'utiliser le produit.

### ⚠ Avertissement

**Les barres avant et arrière doivent être espacées d'au moins 24~39 pouces (60~100 cm).**

Si la fixation est installée lorsque les espaces avant et arrière du porteur sont plus étroits que la fourchette correcte, la fixation subit une force inutile susceptible de la faire tomber (ou de faire tomber le kayak), ce qui peut entraîner un accident grave avec des véhicules ou des piétons se trouvant à proximité.

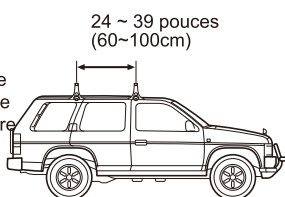

**Pour l'utiliser en toute sécurité, veillez à toujours inspecter les boutons (4 endroits pour chaque berceau) avant de prendre la route. Si l'un d'entre eux est desserré, resserrez-le.**

Si des boutons sont desserrés, la vibration et l'augmentation de la pression de l'air pourraient faire en sorte de faire tomber le kayak, ce qui pourrait entraîner un accident grave avec des véhicules ou des piétons se trouvant à proximité.

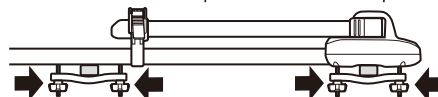

**Ce produit est spécifiquement conçu et fabriqué pour supporter le chargement de kayaks/canoës exclusivement.**

Le poids de chargement maximal de ce produit est de 40 kg (90 livres).

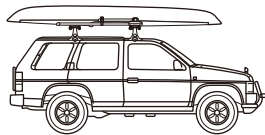

**N'installez pas ce produit sur un système de transport ou une barre transversale incompatible et ne tentez pas de changer ou de modifier ce produit de quelque manière que ce soit.**

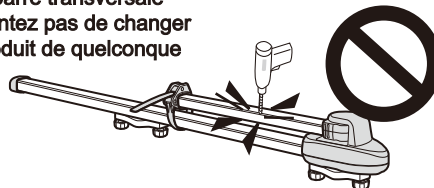

## 1 PIÈCES INCLUSES

Ce produit inclut les pièces suivantes. Vérifiez si toutes les pièces y sont. Si l'une de ces pièces ou l'un de ces composants ou éléments est manquant, contactez le centre de service mentionné dans ce manuel.

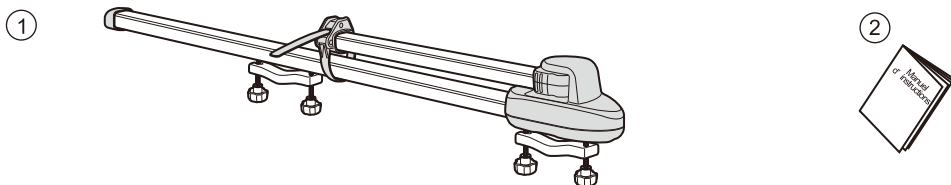

No.	Pièce	Qté
①	Dispositif de levage pour kayak	1
	Bouton	4
	Boulon	4
	Rondelle	4
	Support	2
②	Manuel d'instructions	1

## 2 Installez le porteur de base et la fixation

Installez correctement le porteur basique/le porteur d'usine/les barres transversales d'INNO au véhicule.

Cette fixation peut être installée sur le support de base d'INNO ainsi que sur le porteur ou les barres transversales d'usine ou provenant du marché secondaire.

La longueur de la barre est déterminée par la largeur de la partie maintenue du kayak/canoë ou la fixation, plus la largeur de ce produit, 10 cm.

Pour faciliter le chargement, il est recommandé d'utiliser une taille de barre transversale plus longue afin de pouvoir installer le dispositif de levage du kayak sur la partie extérieure des étais.

### ⚠ Avertissement

- Vérifiez le manuel d'instructions du porteur ou du véhicule pour vous assurer que le porteur / barre transversale où vous installez la fixation est suffisamment robuste.
- Si le porteur n'est pas suffisamment robuste, ne l'installez pas.
- Les barres avant et arrière doivent être espacées de 60 à 100 cm.

- Dimension de barre transversale adaptée ~90mm(3 1/2 po)
- Dimension de barre ronde adaptée

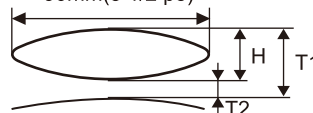

H: ~30mm(1 1/8 po)  
T1: Distance du toit : Plus de 70mm (2 3/4 po)  
T2: " : Plus de 45mm (1 3/4 po)

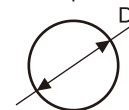

D: =29 mm  
(1 1/8 po)

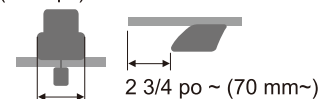

4 po (100 mm)  
60~100cm(24~39 po)

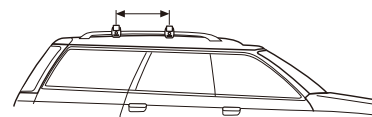

### 3 Fixation sur les barres transversales

#### Référence

La fixation du dispositif de levage du kayak aussi près que possible du bord des barres transversales facilite le chargement du kayak/canoë.

Le dispositif de levage du kayak peut être fixé du côté droit ou gauche du véhicule.

- 1) Desserrez les 2 boutons avant et les 2 boutons arrière, puis retirez un bouton avant et un bouton arrière du support.
- 2) Placez l'ensemble oscillant sur le haut de la barre transversale, puis faites glisser le support arrière et centrez-le sur la barre transversale arrière pour le fixer provisoirement.

#### Attention

Berceaux de difficulté après attaching des articles de chargement.

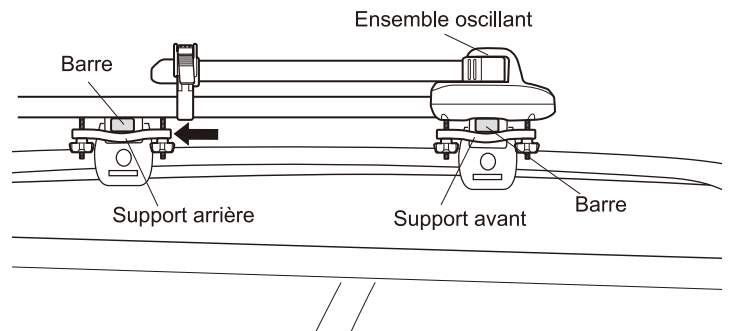
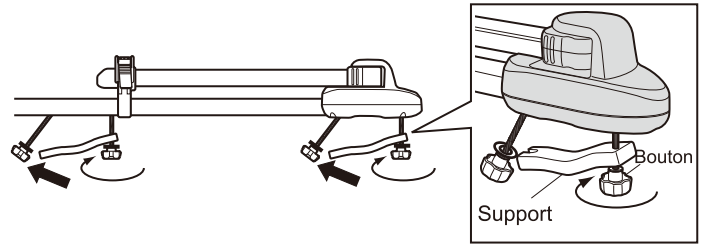
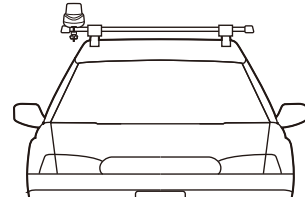
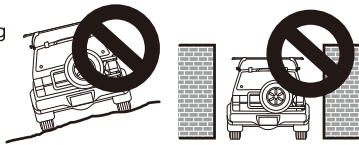

### 4 Fixez solidement de dispositif de levage du kayak

- 3) Assurez-vous que les supports sont parallèles aux barres de support.
- 4) Serrez les boutons pour fixer solidement les produits sur les barres transversales.

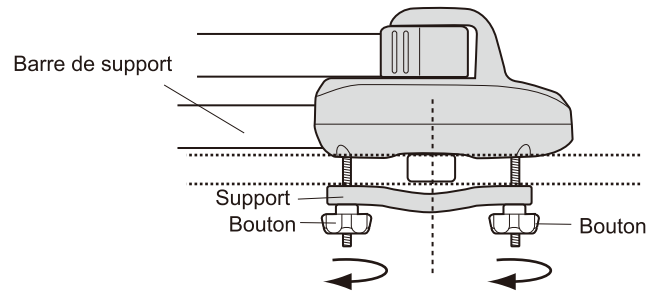

### 5



Vérifiez si le système de transport/barre transversale est suffisamment robuste pour installer la fixation et si elle est bien montée.

#### Avertissement

- Check the instruction manual of either the carrier or the vehicle to ensure that the carrier / crossbar to which the attachment is installed has enough strength. Si le porteur n'est pas suffisamment robuste, ne l'installez pas.
- Les barres avant et arrière doivent être espacées de 70 à 100 cm.



L'ensemble oscillant doit être placé sur la barre transversale avant.

#### Attention

Si le bras oscillant n'est pas placé sur la barre transversale avant, le dispositif de levage du kayak risque de ne pas avoir suffisamment de force pour supporter le kayak/canoë, lorsque le kayak/canoë est placé contre le bras.

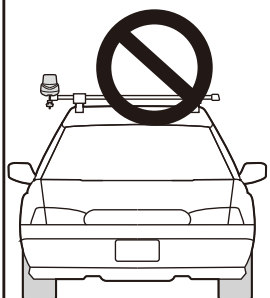
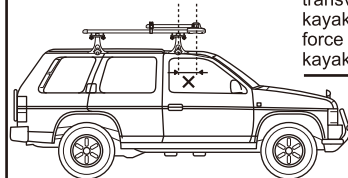

Assurez-vous que la partie principale ou les supports ne dépassent pas des barres transversales.

#### Avertissement

Si le produit n'est pas fixé correctement, il risque de se détacher lors du chargement du kayak/canoë ou pendant la conduite.

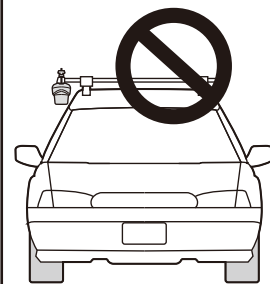
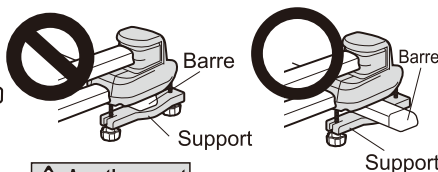

Ne fixez pas le produit à l'envers

#### Attention

Le produit n'est pas conçu ni fabriqué pour être fixé à l'envers.

## Chargement

### 6 Préparation pour le chargement du kayak/canoë

- 1 Retirez la sangle à l'extrémité du bras.
- 2 Ouvrez le bras.

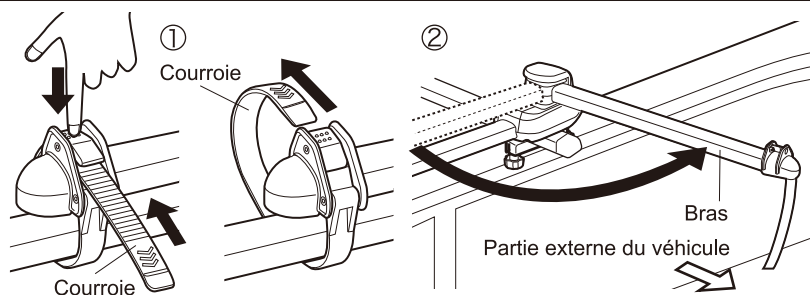

### 7 Posez le kayak/canoë contre la barre de support

Placez le kayak/canoë contre la barre de support, de façon à ce que le bord du kayak/canoë soit contre le bras.

#### ⚠ Attention

Les conditions de chargement peuvent varier et peuvent entraîner des éraflures.

Si des accessoires, des pièces saillantes ou des parties extérieures du kayak/canoë interfèrent avec le chargement, retirez-les. Un coussinet pour planche en option (vendu séparément) permet de réduire le risque d' éraflures/de marquage du matériau du kayak/canoë.

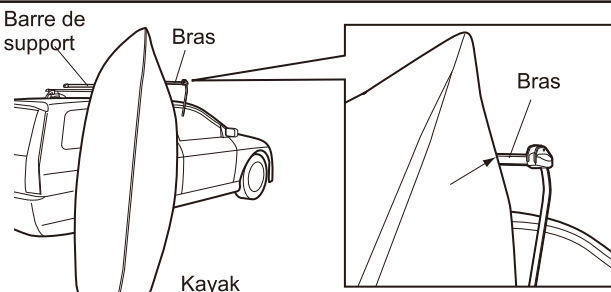
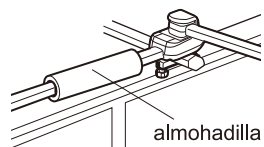

### 8 Chargement du kayak/canoë sur les barres transversales

Soulevez le bord arrière du kayak/canoë et faites-le glisser sur le toit. Lorsque le centre de gravité du kayak/canoë se déplace sur le véhicule, utilisez le guide pour pivoter et faire tourner le kayak/canoë sur le véhicule.

#### ⚠ Attention

Lors du chargement du kayak/canoë sur le toit, évitez de heurter le véhicule.

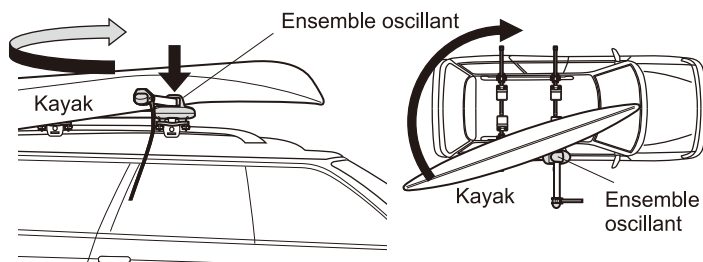
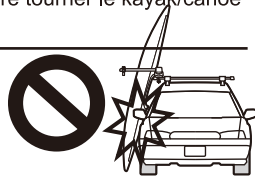

### 9 Fixez solidement le kayak/canoë sur les barres transversales

Fixez solidement le kayak/canoë sur les barres transversales par les attaches ou les sangles, conformément aux manuels de fixation.

#### ⚠ Attention

N'attachez pas la sangle autour du bras ou de la barre de support du dispositif de levage du kayak pour fixer le kayak/canoë. Le bras et la barre ne sont pas suffisamment stables pour fixer le kayak/canoë.

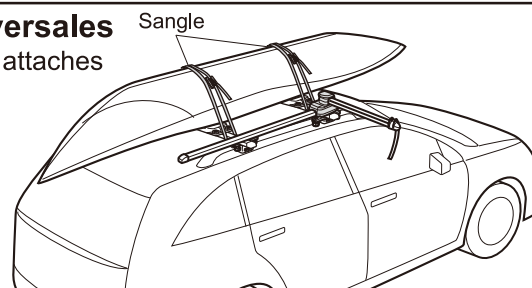

### 10 Préparation pour la conduite

Fermez le bras et serrez-le avec la sangle

#### ⚠ Avertissement

Pour la sécurité, vérifiez si le kayak est bien solide. S'il est desserré, resserrez les boutons et la courroie.

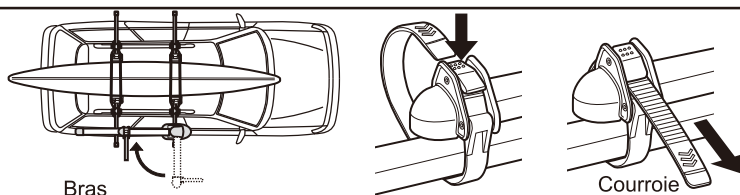

### 11 Déchargement de l'élément chargé

Pour décharger le kayak/canoë, effectuez le processus de chargement dans l'ordre inverse.



Lorsque vous conduisez, vérifiez toujours le porteur et les articles chargés pour connaître l'état de la fixation.

**⚠ Avertissement**

Vérifiez le manuel d'instructions du porteur ou du véhicule pour vous assurer que le porteur / barre transversale où vous installez la fixation est suffisamment robuste. Si le porteur n'est pas suffisamment robuste, ne l'installez pas.

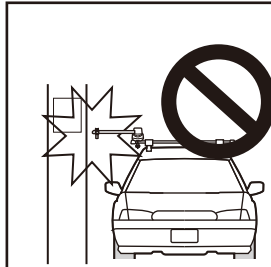

Avant de conduire, assurez-vous que le bras est fermé et fixé par la courroie qui y est attachée.

**⚠ Attention**

Si le bras n'est pas fixé solidement par la courroie qui y est attachée, le bras mal serré peut s'ouvrir et provoquer des accidents inattendus.

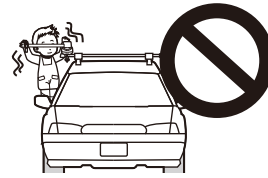

**⚠ Attention**

Ne vous suspendez pas au produit, ne suspendez pas d'éléments lourds sur le produit.

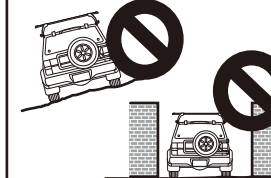

**⚠ Attention**

Chargez et déchargez le kayak sur un terrain nivelé et suffisamment grand.

## 12 Entretien et rangement

Rangez la fixation dans un endroit sec en intérieur, à l'écart de la lumière solaire directe.

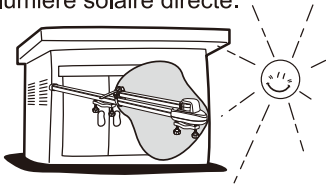

**📖 Référence**

- Lorsque vous ne l'utilisez pas, enlevez le porteur du véhicule et rangez-le pour le protéger de l'usure ou de la détérioration provoquée par la pluie ou les rayons UV.
- Mettez les petites pièces, comme les boutons, ensemble dans un sac en plastique et rangez-les avec la fixation.

- N'utiliser aucune huile ou diluant
- Veuillez ne pas huiler les vis ou les boulons.

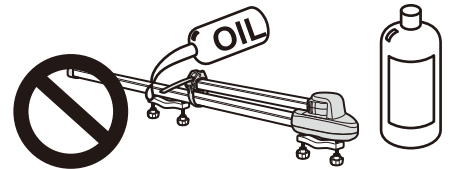

## Informations relatives aux pièces de rechange

Le présent produit dispose des pièces de rechange originales suivantes. En cas de besoin, ces pièces de rechange sont disponibles chez votre revendeur de fixations ou sur commande, à l'aide des noms de pièce répertoriés ci-dessous.

**📖 Référence**

Les spécifications ou l'apparence extérieure de ce produit ou l'une des pièces d'origine peuvent être changées à des fins d'amélioration, sans préavis.

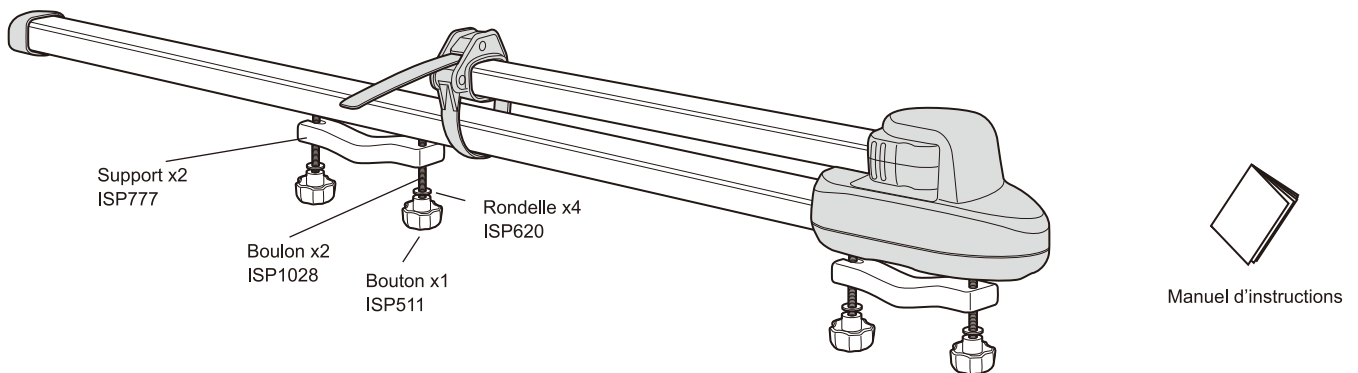

## Coordonnées

Nous ne pouvons être tenus responsables d'accidents, de dommages ou de blessures provoqués par une installation ou un usage incorrects, par une modification du dispositif ou par une catastrophe naturelle. Les spécifications et l'apparence du dispositif de support et des pièces de rechange authentiques sont sujettes à modification sans préavis pour fin d'amélioration du produit.



**Car Mate USA, INC.**  
 383 Van Ness Ave., Suite 1603  
 Torrance, CA 90501  
 www.innoracks.com  
 support@innoracks.com