

Installation Instructions

Before using the Mounting hooks, carefully read this installation instruction as well as the installation instructions for basic carrier systems, and follow all usage instructions. After reading the manual, keep it in a safe place along with the installation instructions for basic carrier systems. If you are to give the mounting hooks to a third person, provide this manual to ensure safe installation and usage. If you have any questions regarding this manual, please contact the service center listed at the end.

- Read instructions matching the model, year and type of vehicle.
- If appropriate instructions are not available, contact us listed below.

⚠ Precautions

- Install hooks correctly at specified positions according to the instructions herein and instructions for the applicable carrier system. Installation positions of hooks depend on the vehicle type. If hooks are not installed at specified positions, the carrier may fall and cause an accident. If instructions appropriate for your car are not available, contact our service center listed below.
- Select hooks matching your car by referring to the Fit Guide available at the store at web : www.innoracks.com. If inappropriate hooks are used, the carrier / attachment may drop and cause accident.
-Before driving the vehicle, rock the stays and bars in all directions to ensure that there is no looseness. Retighten any loose knobs or bolts.
- Do not use these hooks for attachments of non-specified types.
The carrier may drop and cause accident.
- Observe the specified loading conditions.
Failure to observe the loading condition may cause the carrier to break or loosen and drop, resulting in accident.

For INNO dedicated ski & snowboard carriers read carrier instruction manuals for determining proper mounting locations.

The TR Mounting hooks includes the parts listed below. Verify that all of these parts are included in the carrier system you have purchased. In the event any of these parts is missing, contact us as listed at the end of this manual.

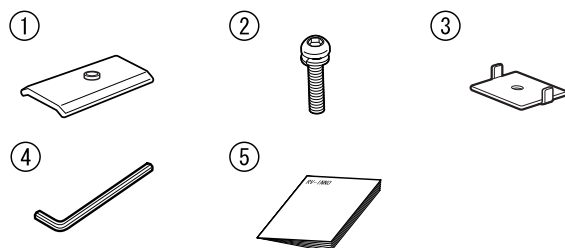

No.	Parts	Qty
①	Nut Plate (X)	8
②	Bolt [M6 x 18mm]	8
③	Coating Plate	8
④	Allen key [B=4]	1
⑤	Instruction manual	1

Note

Installation procedures are described for different models, years and types.
If your car doesn't match any of the vehicle types listed, refer to the instructions for the applicable carrier.

Contact Information

If you have any comments, questions or suggestions, please contact us at the service center listed below.
Car Mate USA shall not be held liable for any accidents or incidental losses arising from improper installation or use, nor for those arising from installation or use after the customer has made any modifications to the system's original configuration or specifications.
If you can not find your vehicle on the following page(s), please contact us to get your vehicle information.

TR125 Installation Procedure for the individual Vehicle Model

Manufacturer	Vehicle model	Vehicle type	Model year	Loading conditions	
				Maximum Load Capacity	Bike
VOLKSWAGEN	TOUAREG	Wagon	2004-2007	140 lbs (64 kg) (Load + Base rack + Attachments)	3
PORSCHE	CAYENNE				

Vehicle preparations

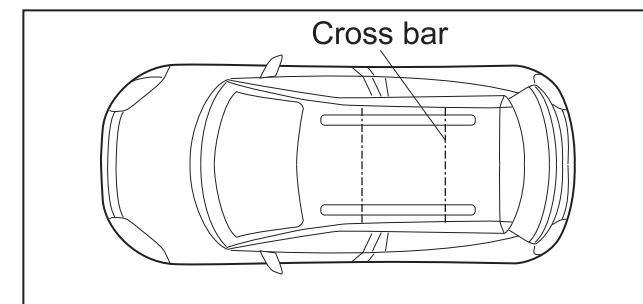

1 Clean the groove of the rail.

⚠ Caution

Be sure to install the carriers so that the cross bars are positioned vertically against the direction of the vehicle.

Reference

Change the installation positions of the front and rear carriers in accordance with the attachment used so that the load does not touch the rear hatch and/or the spoiler of the vehicle.

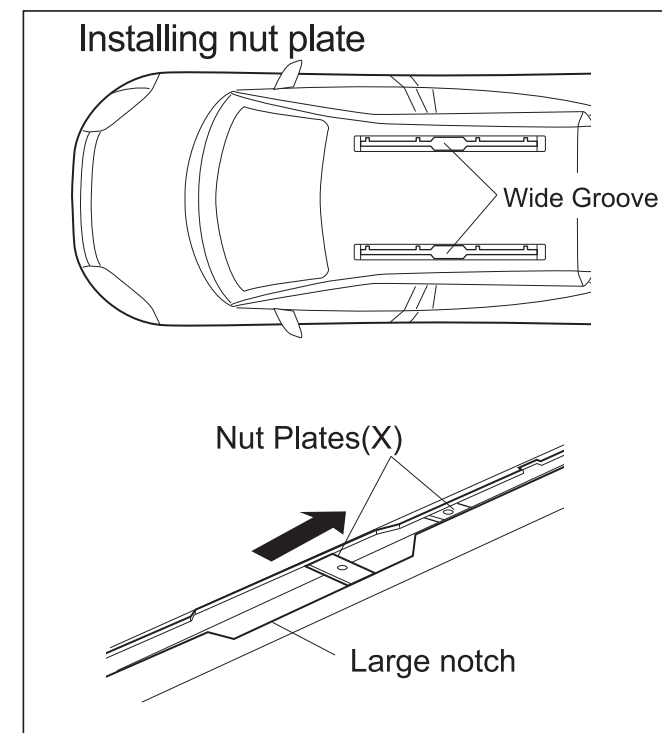

2 Insert the nut plate (X) through the large notched section at the center of the genuine roof rail.

Reference

4 nut plates should be inserted into one roof rail.

Installing System Carrier (IN-XR)

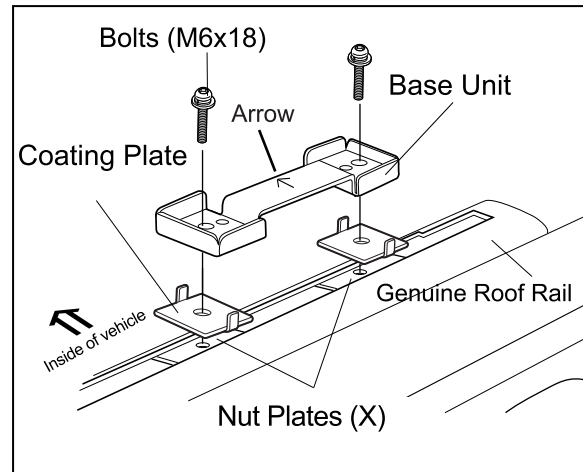

- Place the coating plate and base unit on the nut plate that you inserted into the genuine roof rail, insert a bolt [M6x18mm] from the outside, and loosely screw them together. The prongs on the coating plate should face upwards.

Reference

Verify that the arrow on the base plate is facing toward the inside of the vehicle.

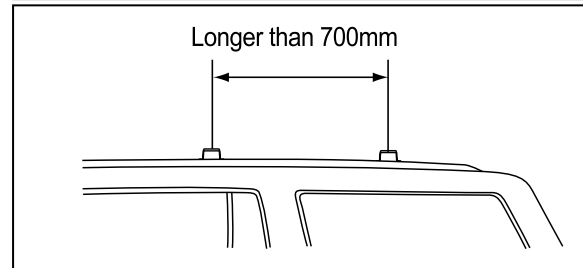

- Be sure to keep the distance between the front and rear carriers more than 700mm.

Reference

Be sure to install correctly so as not to have to readjust when mounting the carriers.

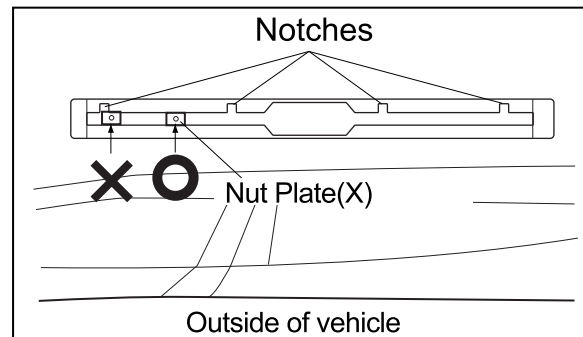

Warning

Install the nut plate (X) so that it does not rest on the notched section.

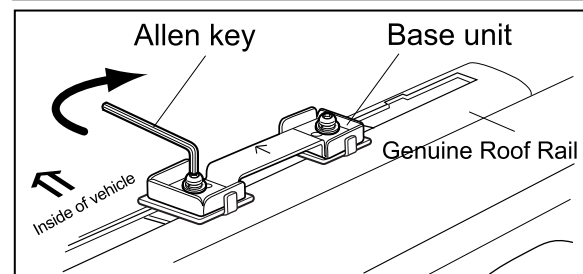

- Tighten the bolts alternately using the attached Allen key.

Reference

- Tighten the bolt until the spring washer lies flat.
- Tighten the bolt with 4[N · m](39.2[kgf · cm]) of torque.

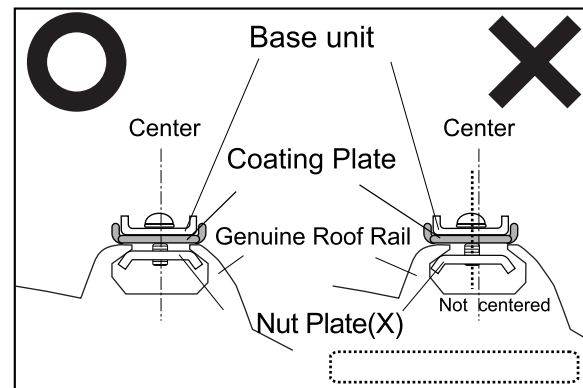
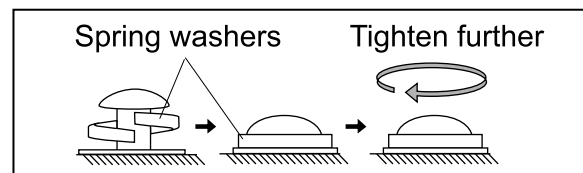

Warning

Verify that the center of the bolt and that of the genuine roof rail are aligned as illustrated. Decentered alignment may lead to separation of the stays resulting in serious injuries and / or accidents.

Installing Winter Carrier

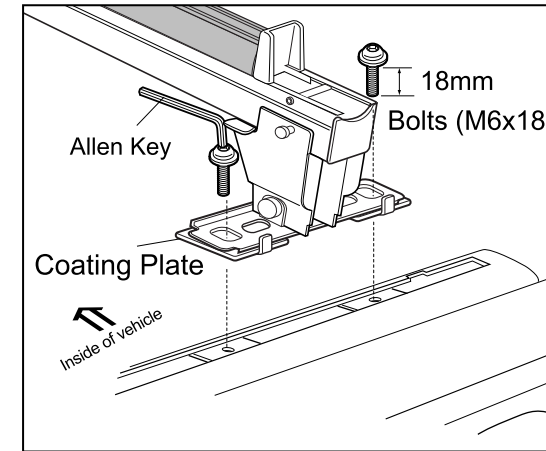

- Place the coating plate and carrier on the nut plate that you inserted into the genuine roof rail, and using the Allen key, tighten alternately the right and left bolts [M6x18].

Caution

- Tighten the bolt until the spring washer lies flat.
- Tighten the bolt with 4[N · m](39.2[kgf · cm]) of torque.

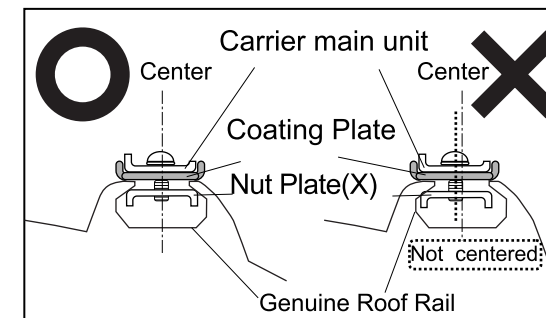
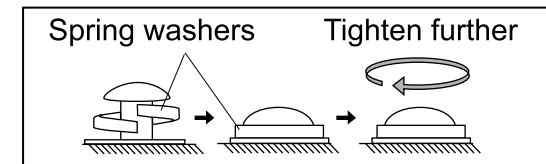

Warning

Verify that the center of the bolt and that of the genuine roof rail are aligned as illustrated. Decentered alignment may lead to separation of the stays resulting in serious injuries and / or accidents.

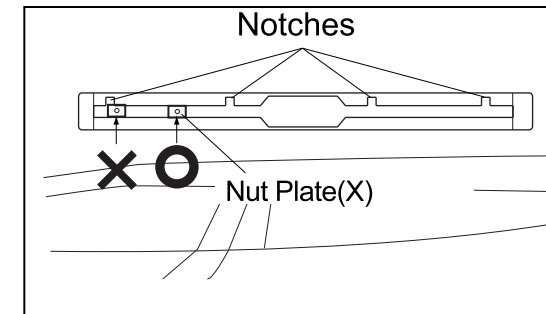

Warning

Install the nut plate (X) so that it does not rest on the notched section.

Installation Instructions

Avant d'utiliser les crochets de montage, veuillez lire attentivement les consignes d'installation, ainsi que les instructions d'installation pour les systèmes de transport de base et suivre toutes les consignes d'usage. Après avoir lu ce manuel, conservez-le dans un endroit sûr avec le manuel d'installation pour les systèmes de transport de base.

Si vous devez donner les crochets de montage à un tiers, transmettez-lui aussi ce manuel pour assurer l'installation et l'utilisation du système en toute sécurité. Si vous avez des questions concernant ce manuel, veuillez contacter le centre de service figurant à la fin.

- Lisez les consignes correspondant au modèle
- Si aucune consigne appropriée n'est disponible

Précautions

- Installez correctement les crochets dans les positions indiquées selon les présentes instructions et selon les instructions du système de transport en question. Les positions d'installation des crochets dépendent du type de véhicule. Si les crochets ne sont pas installés suivant les positions spécifiées, le système de transport peut chuter et entraîner un accident. Si les consignes appropriées pour votre voiture ne sont pas disponibles, contactez notre centre de services indiqué ci-dessous.
- Sélectionnez les crochets correspondant à votre voiture en vous référant au guide de conformité disponible sur notre magasin en-ligne : www.innoracks.com. Si des crochets inappropriés sont utilisés, le système de transport/de fixation peut chuter et entraîner un accident. Avant de conduire le véhicule, secouez les fixations et les barres dans tous les sens pour vous assurer qu'elles sont bien serrées. Resserrez les boulons ou molettes mal serrés.
- N'utilisez pas ces crochets pour des fixations de type non dé fini. Le système de transport peut chuter et entraîner un accident.
- Respectez les conditions de charge indiquées. Le non-respect des conditions de charge peut faire casser le système de transport ou le faire se desserrer puis entraîner sa chute puis un accident.

Pour les systèmes de transport spécifiques au snowboard et au ski INNO, lisez les modes d'emploi des systèmes de transport pour déterminer l'emplacement de montage approprié.

Les crochets de montage SU incluent les pièces listées ci-dessous. Vérifiez que toutes les pièces se trouvent dans le système de transport que vous avez acheté. En cas d'absence de l'une de ces pièces, contactez nous tel que répertorié à la fin du présent manuel.

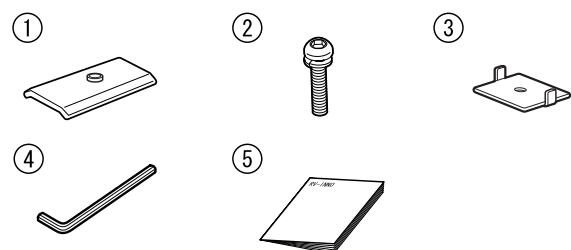

N°	Pièce	Qté
①	Plateau-écrou (X)	8
②	Boulon [M6 x18mm]	8
③	Plaque de revêtement	8
④	Clé hexagonale [B = 4]	1
⑤	Manuel d'instructions	1

Remarque

Les procédures d'installation sont décrites pour des modèles, des années et des types différents. Si votre voiture ne correspond à aucun des types de véhicules listés, veuillez-vous référer aux consignes pour le système de transport approprié.

Coordonnées

Si vous avez des commentaires, des questions ou des suggestions, veuillez contacter notre centre de service indiqué ci-dessous. Car Mate USA ne sera pas tenu pour responsable d'accidents ou de pertes accidentelles découlant d'une mauvaise installation ou utilisation, ni d'une installation ou utilisation suite à des modifications apportées par le client sur la configuration ou les spécifications d'origine du système. Si vous ne trouvez pas votre véhicule dans la(les) page(s) suivante(s), veuillez nous contacter pour obtenir des informations concernant votre véhicule.

Procédure d'installation TR125 selon le modèle de véhicule

Fabricant	Modèle	Type	Année	Conditions de charge	
				Capacité maximale de charge	Vélo
VOLKSWAGEN	TOUAREG	Familiale	2004-2007	140 lbs (64 kg)	3
PORSCHE	CAYENNE			(Charge + Le porteur de base + Remorque)	

Mise en marche

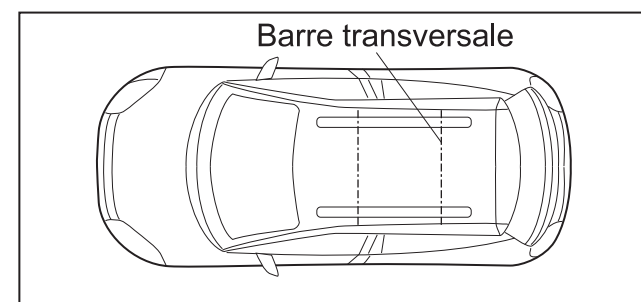

1 Nettoyez le longeron de toit du véhicule.

Attention

Assurez-vous d'installer les porteurs de manière à ce que les barres transversales soient placées verticalement en travers de la direction du véhicule.

Référence

Changez les positions d'installation des porteurs avant et arrière en fonction des fixations utilisées, pour éviter que la charge ne touche le hayon et/ou le becquet à l'arrière du véhicule.

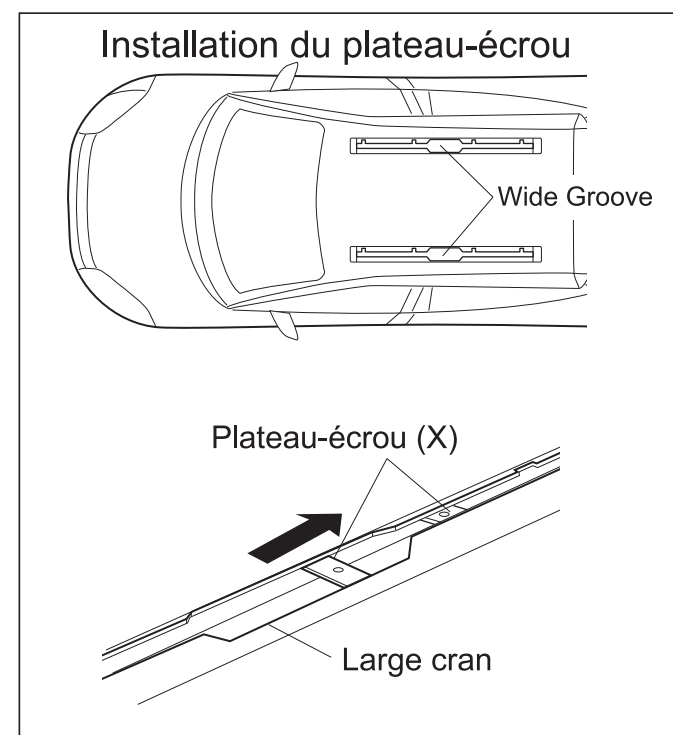

2 Insérez le plateau-écrou (X) par la grande section présentant des encoches, au centre du longeron de toit original.

Référence

4 plateaux-écrous doivent être insérés sur un même longeron de toit.

Installation du système de transport (IN-XR)

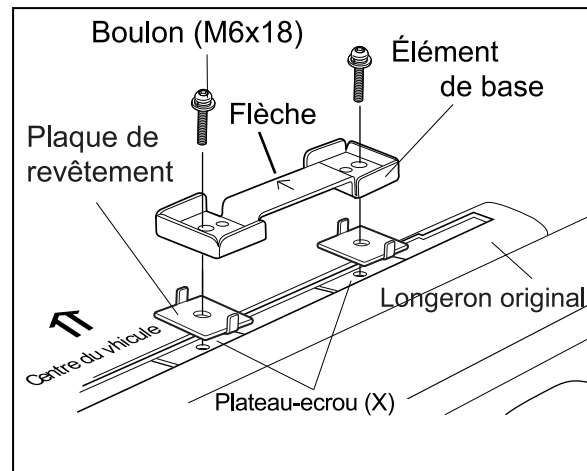

1 Placez la plaque de revêtement et la base sur le plateau-écrou que vous avez inséré sur le longeron de toit original. Insérez un boulon [M6x18mm] de l'extérieur et fixez-les ensemble sans serrer.

Les broches sur la plaque de revêtement doivent être tournées vers le haut.

Remarque

Assurez-vous que les flèches sur la plaque de base sont tournées vers l'intérieur du véhicule.

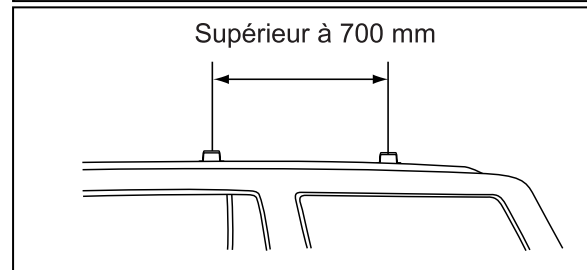

2 Veillez à laisser une distance supérieure à 700 mm entre les porteurs avant et arrière.

Attention

Assurez-vous d'effectuer une installation adéquate pour éviter de devoir effectuer des réglages lors du montage des porteurs.

Avertissement

Installez le plateau-écrou (X) de manière à ce qu'il ne soit pas en appui sur la section présentant des encoches.

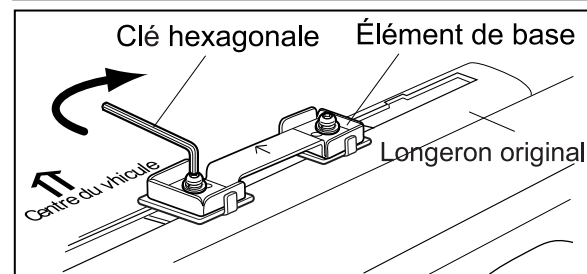
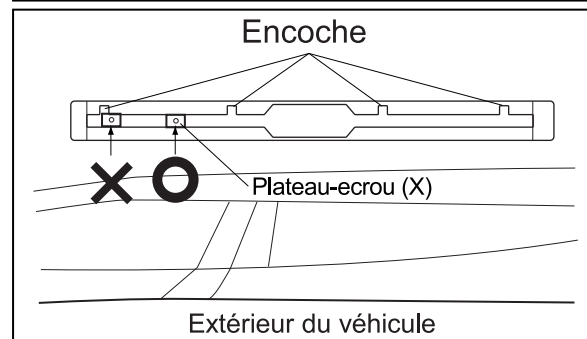

3 Serrez les boulons, l'un après l'autre, en utilisant la clé hexagonale fournie.

Attention

● Serrez le boulon jusqu'à ce que la rondelle de ressort soit aplatie.

● Serrez le boulon avec 4 [N·m] (39.2 [kgf·cm]) de couple.

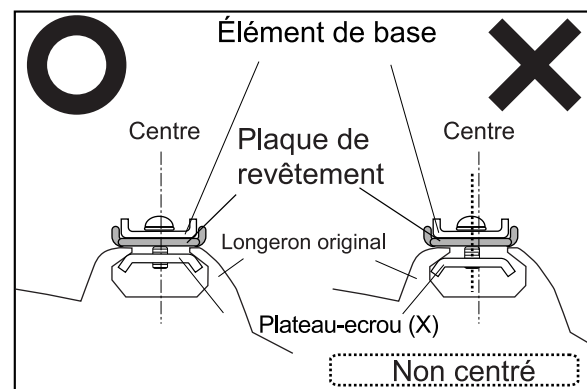
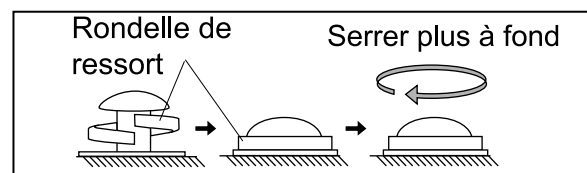

Avertissement

Assurez-vous que le centre du boulon et celui du longeron de toit original sont alignés, tel qu'illustré. Si l'alignement est décentré, les étais risquent de se détacher, ce qui pourrait entraîner des blessures graves et/ou des accidents.

Installation du système de transport pour articles d'hiver

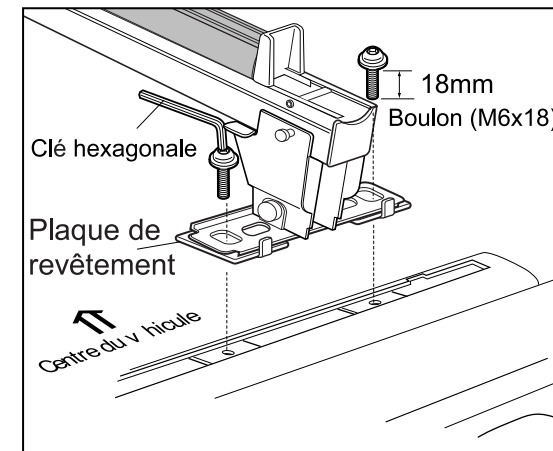

1 Placez la plaque de revêtement et le porteur sur le plateau-écrou que vous avez inséré sur le longeron de toit original puis, à l'aide de la clé hexagonale, serrez l'un après l'autre les boulons [M6 x 18] de droite et de gauche.

Caution

- Serrez le boulon jusqu'à ce que la rondelle de ressort soit aplatie.
- Serrez le boulon avec 4 [N·m] (39.2 [kgf·cm]) de couple.

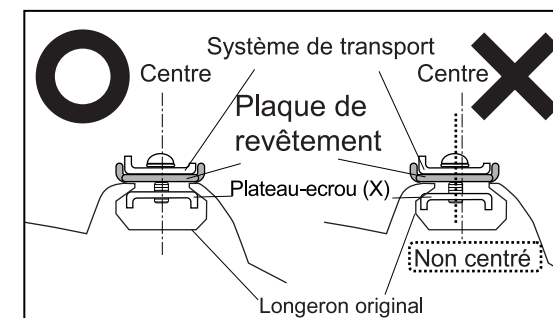
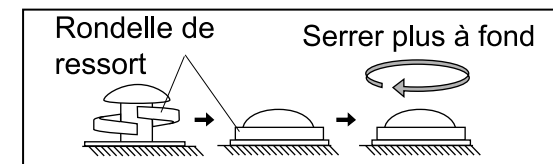

Avertissement

Assurez-vous que le centre du boulon et celui du longeron de toit original sont alignés, tel qu'illustré. Si l'alignement est décentré, les étais risquent de se détacher, ce qui pourrait entraîner des blessures graves et/ou des accidents.

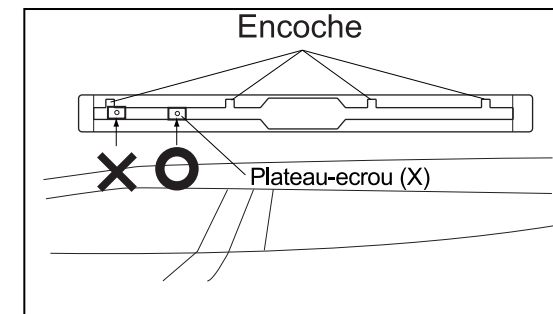

Avertissement

Installez le plateau-écrou (X) de manière à ce qu'il ne soit pas en appui sur la section présentant des encoches.

Instrucciones de instalación

Antes de utilizar los ganchos de montaje, lea con atención estas instrucciones de instalación así como las instrucciones de instalación de los sistemas de portacargas básicos y siga todas las instrucciones de uso.

Tras leer el manual, guárdelo en un lugar seguro junto con las instrucciones de instalación de los sistemas de portacargas básicos. Si piensa dar los ganchos de montaje a otra persona, proporcionele este manual para asegurar una instalación y utilización seguras. Si tiene alguna pregunta sobre la información de este manual, por favor póngase en contacto con el centro de servicio que se indica al final.

- Lea las instrucciones correspondientes al modelo
- Si no están disponibles las instrucciones correctas

⚠ Precauciones

- Instale los ganchos correctamente en las posiciones especificadas de acuerdo con las instrucciones de este documento y las instrucciones del sistema de portacargas en cuestión. Las posiciones de instalación de los ganchos dependen del tipo de vehículo. Si los ganchos no se instalan en las posiciones especificadas, el portacargas puede caer y provocar un accidente. Si no están disponibles las instrucciones apropiadas para su vehículo, póngase en contacto con nuestro centro de servicio indicado más abajo.
- Seleccione los ganchos que coincidan con su vehículo consultando la guía de anclajes disponible en la tienda en Internet: www.innoracks.com. Si se usan ganchos que no son adecuados, el portacargas / dispositivo de montaje puede caer y provocar un accidente. -Antes de conducir el vehículo, mueva los brazos de soporte y las barras en todas las direcciones para asegurarse de que no hay ninguna pieza floja. Vuelva a apretar cualquier perilla o perno que esté flojo.
- No utilice los ganchos para dispositivos de montaje que sean de tipos no especificados. El portacargas puede caer y provocar un accidente.
- Respete las condiciones de carga especificadas. No respetar las condiciones de carga puede provocar que el portacargas se rompa o se afloje y caiga, lo que causaría un accidente.

Para los portacargas exclusivos para esquís y tablas de snowboard de INNO lea los manuales de instrucciones del portacargas para determinar las ubicaciones de montaje correctas.

Los ganchos de montaje SU incluyen las piezas que se indican a continuación. Compruebe que todas estas piezas estén incluidas con el sistema de portacargas que ha adquirido. En el caso de que falte alguna de las piezas, póngase en contacto con nosotros como se indica al final de este manual.

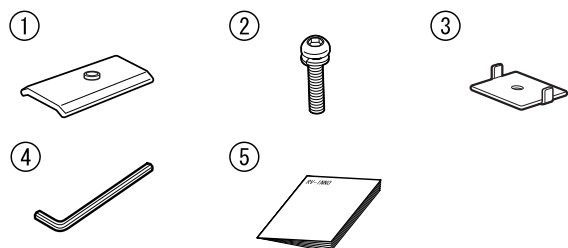

Nº	Pieza	Cantidad
①	Placa de la tuerca (X)	8
②	Perno [M6 x18mm]	8
③	Placa de revestimiento	8
④	Llave hexagonal [B=4]	1
⑤	Manual de instrucciones	1

Nota

Se describen los procedimientos de instalación para diferentes modelos, años y tipos. Si su vehículo no coincide con ninguno de los tipos de vehículos que se muestran en la lista, consulte las instrucciones del portacargas en cuestión.

Información de contacto

Si tiene comentarios, preguntas o sugerencias, póngase en contacto con nosotros en el centro de servicio que se indica a continuación. Car Mate USA no se responsabilizará por accidentes o pérdidas accidentales que se deban a una instalación o utilización inadecuada, o que se deban a una instalación o utilización posterior a la modificación de las especificaciones o de la configuración original del sistema por parte del cliente. Si no encuentra su vehículo en la(s) siguiente(s) página(s), póngase en contacto con nosotros para obtener información para su vehículo.

Procedimiento de instalación T125 para modelos de vehículos individuales

Fabricante	Modelo	Tipo	Año	Condiciones de carga	
				Capacidad máxima de carga	Bicicleta
VOLKSWAGEN	TOUAREG	Wagon	2004-2007	140 libras (64 kg) (Carga + Perchas de la base + Dispositivo de montaje)	3
PORSCHE	CAYENNE				

Preparación del vehículo

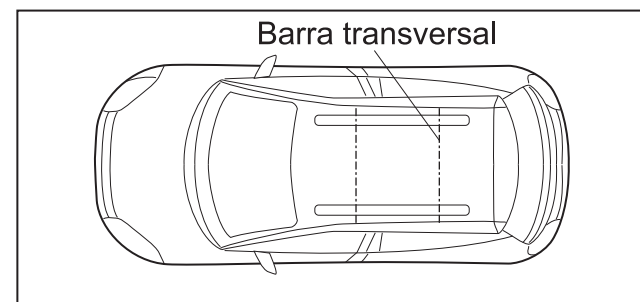

1 Limpie el riel de techo del vehículo.

⚠ Caution

Asegúrese de instalar los portacargas de modo que las barras transversales se coloquen en forma vertical contra la dirección del vehículo.

Reference

Cambie las posiciones de instalación de los portacargas delantero y trasero según el aditamento utilizado, de modo que la carga no toque la compuerta trasera y/o el alerón del vehículo.

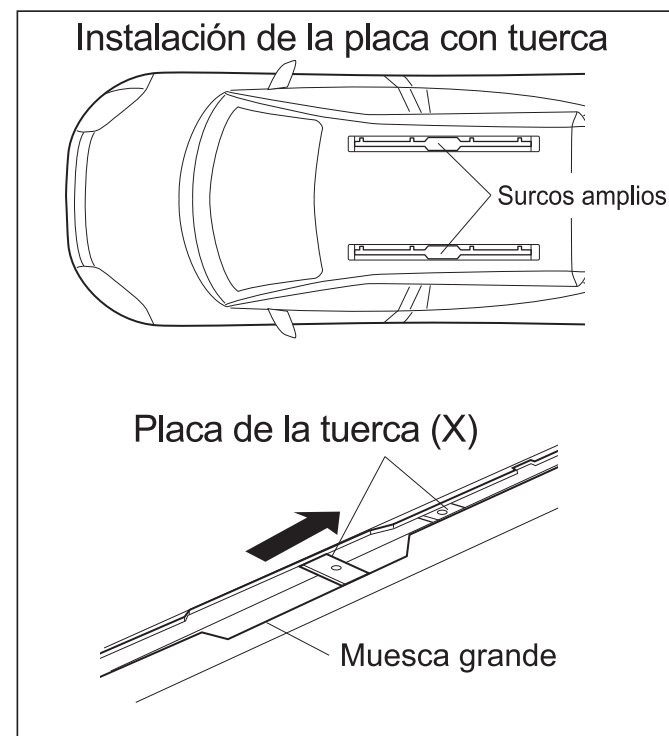

2 Inserte la placa con tuerca (X) a través de la sección mellada de gran tamaño en el centro del riel de techo original.

Reference

Deben insertarse 4 placas de tuerca en un riel de techo.

Instalación del sistema de portacargas (IN-XR)

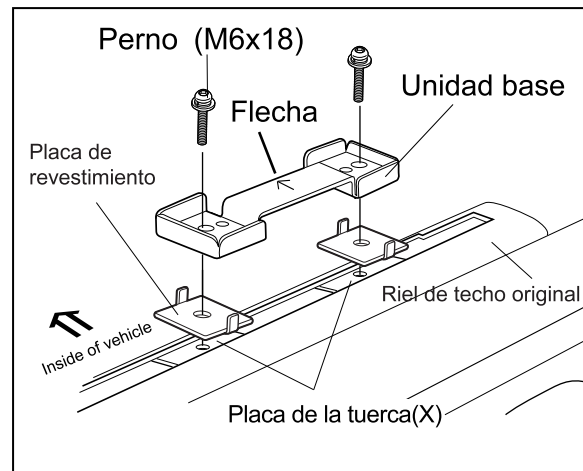

- Coloque la placa de revestimiento y unidad de base sobre la placa con tuerca que insertó en el riel de techo original, inserte un perno [M6x18mm] desde el exterior y atorníllelos ligeramente con la mano.
Las clavijas de la placa de revestimiento deben apuntar hacia arriba.

Nota

Compruebe que la flecha de la placa base apunte hacia el interior del vehículo.

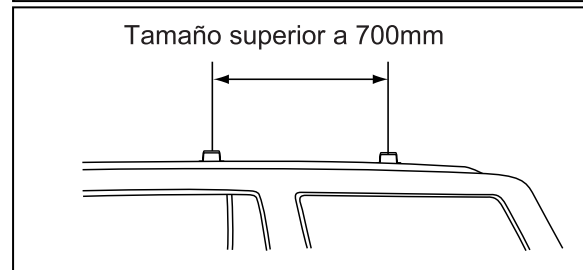

- Asegúrese de conservar la distancia entre los portacargas delantero y trasero en más de 700 mm.

Reference

Asegúrese de instalarla correctamente, de modo que no tenga que volver a ajustarla cuando instale los portacargas.

Advertencia

Instale la placa de tuerca (X) de modo que no descansa sobre la sección mellada.

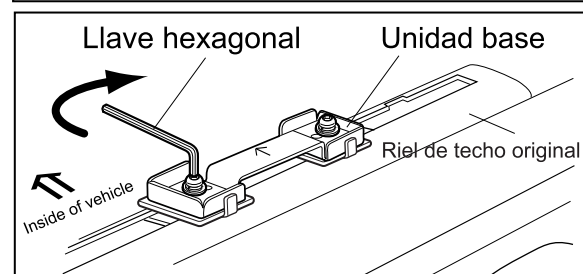
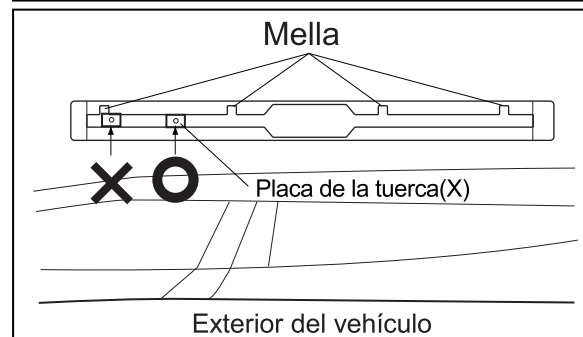

- Apriete los pernos de manera alternada con la llave Allen.

Reference

- Apriete la tuerca hexagonal hasta que la arandela de resorte quede plana.
- Apriete el perno con 4 [N · m] (39.2 [kgf · cm]) de torsión.

Warning

Compruebe que el centro del perno y el centro del riel de techo original estén alineados tal como se ilustra.
Una alineación descentrada puede conducir a separaciones de los soportes y dar como resultado lesiones y/o accidentes graves.

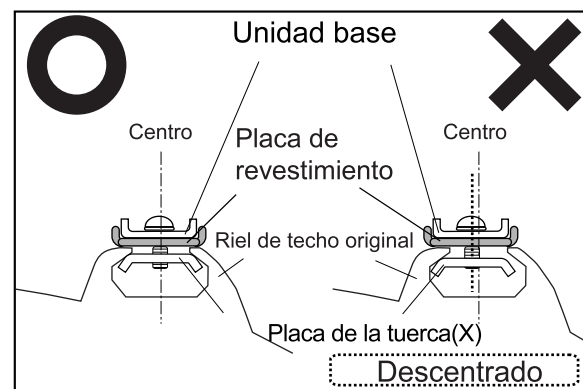
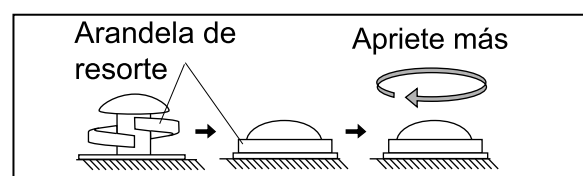

Installing Winter Carrier

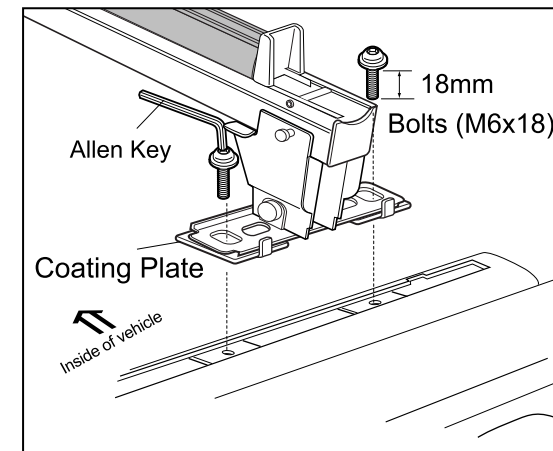

- Place the coating plate and carrier on the nut plate that you inserted into the genuine roof rail, and using the Allen key, tighten alternately the right and left bolts [M6x18].

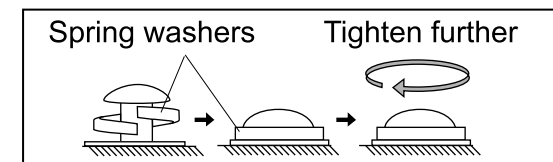

Caution

- Tighten the bolt until the spring washer lies flat.
- Tighten the bolt with 4[N · m](39.2[kgf · cm]) of torque.

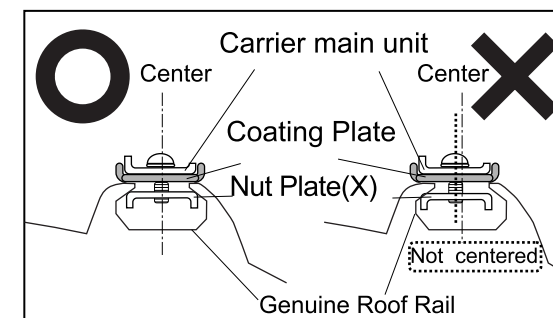

Warning

Verify that the center of the bolt and that of the genuine roof rail are aligned as illustrated. Decentered alignment may lead to separation of the stays resulting in serious injuries and / or accidents.

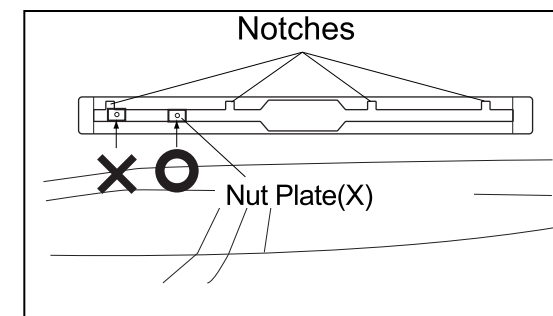

Warning

Install the nut plate (X) so that it does not rest on the notched section.