



# IN-XR Basic Carrier System XR Installation Instructions



The following Installation Instructions explain how to properly install and use IN-XR carrier system stays. After reading this manual, keep it in a safe place along with the instructions for other components in your Inno carrier system. If you have any questions regarding the information in this manual, please contact the service center listed at the end.

The IN-XR Basic Carrier System includes the parts, components and items shown below. Verify that all of these parts, are included with the carrier system you have purchased. In the event that any of these are missing, contact our service center listed at the end of this manual.



No.	Part	Qty
①	Stay	4
②	Mounting Bracket	4
③	Cover	4
④	Bolt	8
⑤	Hex Wrench	1
⑥	Key	2
⑦	Instruction Manual	1

**1** Turn the key to open, remove the auto lock cover from the stay and release the lever.

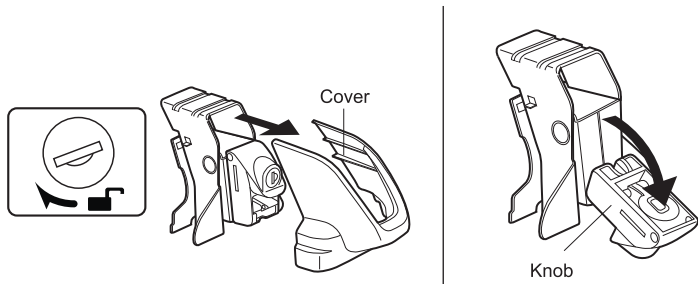

**2** Turn the lever counter-clockwise to loosen, insert the bar into the stay and fasten temporarily.

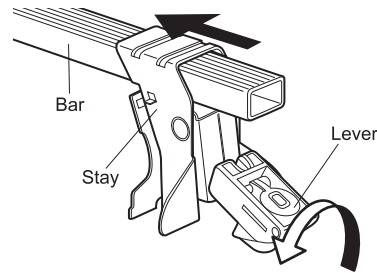

This carrier requires the appropriate fit hooks for your vehicle which are sold separately. Each fit hook style has a unique installation method. Consult the fit guide for the correct fit hook set for your vehicle. According to the fit hook and your vehicle, pre-assemble the stay part of carrier and hook according to the instructions below. After this pre-assembly, proceed to "Installation".

**3** Attach the Mounting Brackets.

**Note**  
Attach the Mounting Brackets with the arrow pointing toward the center of the vehicle.

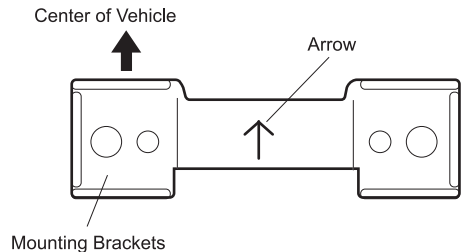

## Contact information

If you have any complaints, requests or comments, please contact us at the service center listed below. Carmate shall not be held liable for any accidents or incidental losses arising from improper installation or use, nor for those arising from installation or use after the customer has made any change to the system's original configuration or specifications.



**CAR MATE USA, Inc** [www.innoracks.com](http://www.innoracks.com)  
383 Van Ness Ave. Suite 1603 Torrance, CA 90501 U.S.A  
[support@innoracks.com](mailto:support@innoracks.com)

**4** After tightening the bolts, place the stay on the base unit and fasten temporarily. Be sure that the hook of stay is securely engaged to the slot of the mounting bracket.

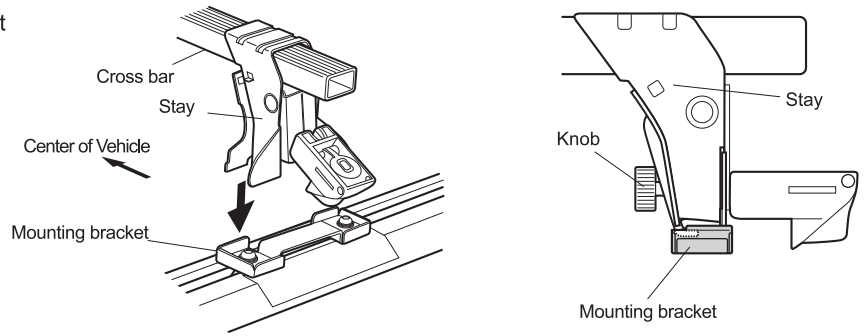

**5** Turn the lever to tighten securely, then lift up the lever.

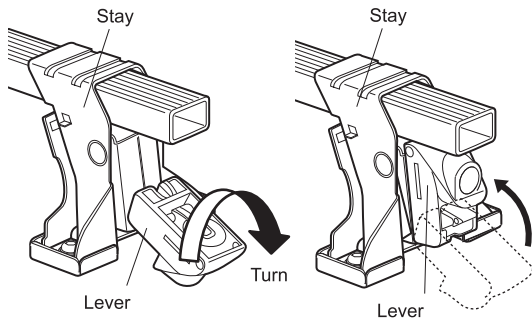

**6** Cover the end of each stay with auto lock cover.

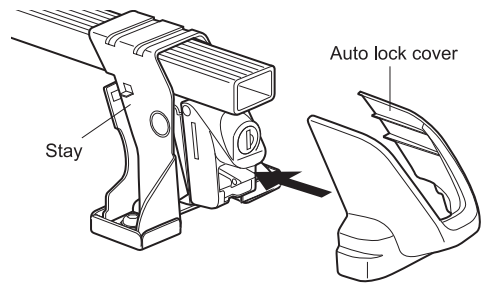

**Final Check**

Shake both bars in all directions to make sure that everything is securely fastened.

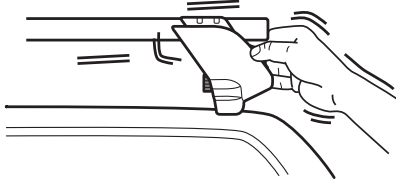

**7** If you want to remove the rack temporarily, the mounting brackets can be left installed. The bracket can be protected and hidden using the included base covers

**Caution**

Remove covers when washing car.

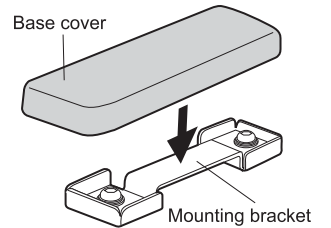

**Information on genuine repair parts**

The following genuine repair parts are available for the carrier system. Specify the part number when ordering any part from the store where you purchased your system.

**Note**

- The specifications and external appearance of the carrier system and genuine repair parts are subject to change without prior notice in the interest of product improvement.

XR Stay Assembly

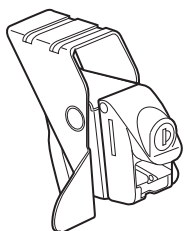

XR Lock Cover



Cover



Bolt

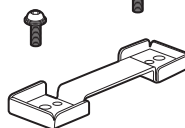

Mounting Bracket

Hex Wrench  
ISP-17



Key







User's Manual

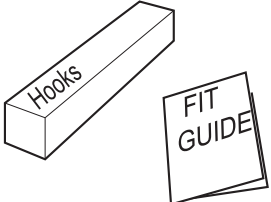
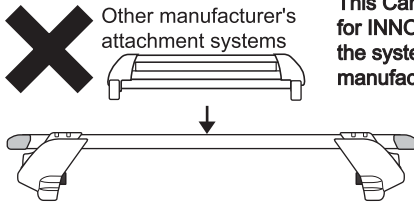
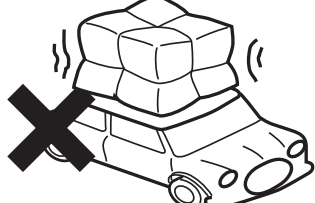
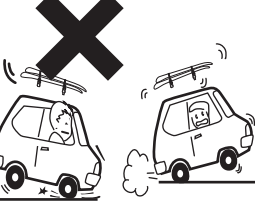

Before using the Carrier System, carefully read these guidelines as well as the installation and usage instructions for all the components that make up the carrier system.

After reading these guidelines, keep them in a safe place with the instructions for the rest of the carrier system. If you give the Carrier System to a third person, provide this manual to ensure safe installation and usage. If you have any questions regarding this manual, please contact the service center listed in the installation instructions.

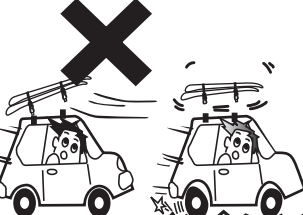
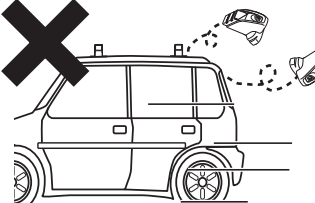
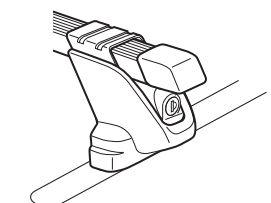
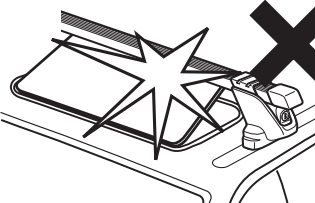
## ⚠ Precautions

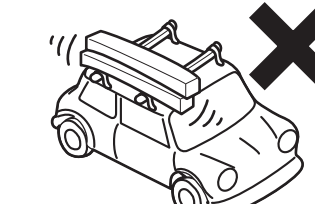
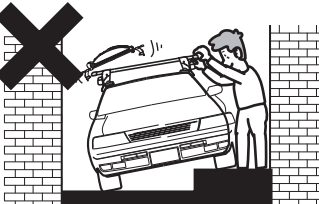
	<p>The carrier system's compatibility with an automobile is determined by the type of stay used. Moreover, certain automobiles require the use of a carrier base and mounting hooks. Be sure to consult the FIT GUIDE, which is available at your dealer.</p>		<p>This Carrier System is specially designed for INNO attachments only. Do not use the system in combination with any other manufacturers' products.</p>
	<p>The mounting position, loadable cargo and maximum carrier capacity vary by vehicle type. Be sure to read "Mounting Methods by Vehicle Type" in the Installation Instructions for the Mounting Hooks.</p>		<p>When using the Carrier System, avoid driving at excessively high speeds. Do not make hard starts, unnecessarily sharp turns, abrupt maneuvers or emergency braking. In case you have to perform a sharp turn, abrupt maneuver or emergency braking, always check afterwards to see that the carrier system and cargo remain secure.</p>
	<p>Do not attempt to modify the carrier system.</p>		<p>Always check to see that the carrier and cargo are secured in place after driving continuously at high speeds, in adverse weather conditions, or when driving over rough roads.</p>
	<p>Always use the key lock to secure the carrier. Failure to do so may allow the carrier to come off, resulting in an accident.</p>		<p>Check the fastening knobs and bolts, width-adjustment screws and any other mounting hardware on a periodic basis to see that they are securely tightened.</p>
	<p>Exercise caution when opening or closing the sunroof, hatch or tailgate. Failure to do so may cause the sunroof, hatch, gate or rear spoiler to hit the carrier and/or cargo.</p>		<p>Always remove the carrier system before running your car through a car wash.</p>
	<p>Do not concentrate the cargo in one area. Doing so may damage the carrier and/or cargo.</p>		<p>Mount the carrier system to your vehicle in a well-lit, open space on flat, stable ground.</p>

## Care and Storage

- 1 Wash any mud off the carrier system. Use a damp towel to wipe away dust and dirt. Do not use any thinner or solvents to clean any part of the carrier system.
- 2 After cleaning carrier, check for any of the following:
  - 1) Worn screw threads
  - 2) Key deformation
  - 3) Holder deformation
  - 4) Cracks in any of the components of the carrier system.
- 3 Store all components of the carrier system together in one place to prevent any component from being lost. Avoid storage in areas subject to direct sunlight, high temperature or excessive humidity.

Les instructions d'installation suivantes vous expliquent comment installer et utiliser correctement les étais du système de transport IN-XR. Après avoir lu ce manuel, conservez-le dans un endroit sûr, avec les autres instructions du système de transport Inno. Pour toute question concernant les informations fournies dans ce manuel, veuillez contacter un des centres de service après-vente répertoriés à la fin du manuel.

Le système de fixation de base IN-XR comprend les pièces, composants et éléments présentés ci-dessous. Assurez-vous que toutes ces pièces sont incluses avec le système de transport que vous avez acheté. En cas d'absence de l'une de ces pièces, contactez notre centre de service, répertorié à la fin du présent manuel.

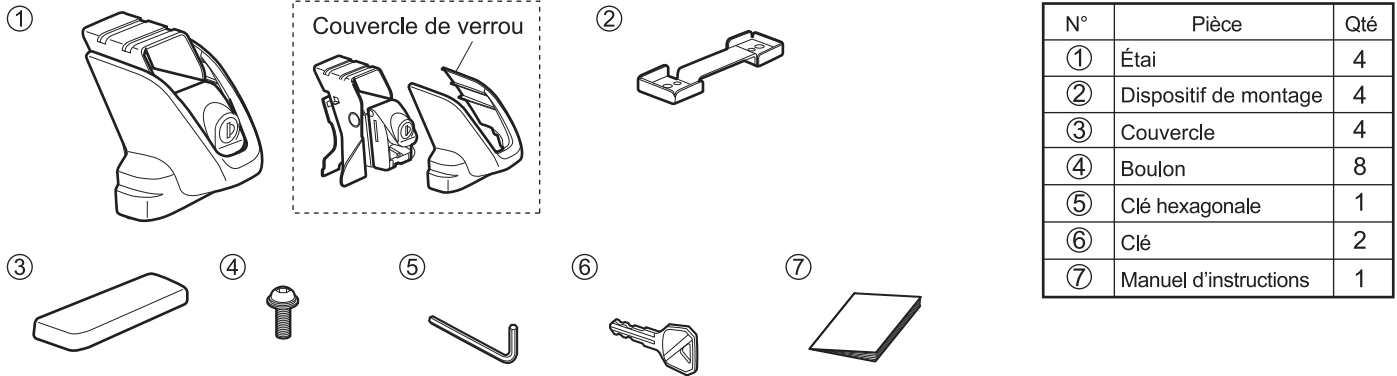

**1** Tournez la clé pour ouvrir, retirez le couvercle à fermeture automatique de l'étais et relâchez le levier.

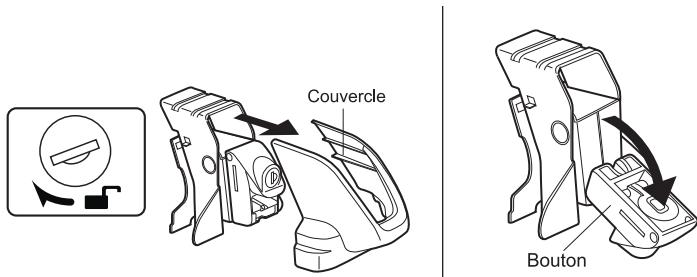

**2** Tournez le levier dans le sens inverse des aiguilles d'une montre pour le desserrer, insérez la barre dans l'étais et serrez provisoirement.

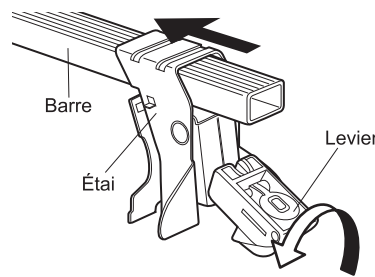

Ce système de transport nécessite les crochets appropriés à votre véhicule, qui sont vendus séparément. Chaque type de crochet approprié dispose de sa propre méthode d'installation. Consultez le guide de conformité pour effectuer un montage correct des crochets sur votre véhicule. Selon le type de crochet et de votre véhicule, pré-assemblez l'étais du système de transport et le crochet selon les instructions suivantes. Une fois ceci fait, procédez à « l'installation ».

**3** Fixez les dispositifs de montage.

#### Remarque

Fixez les dispositifs de montage avec la flèche orientée vers le centre du véhicule.

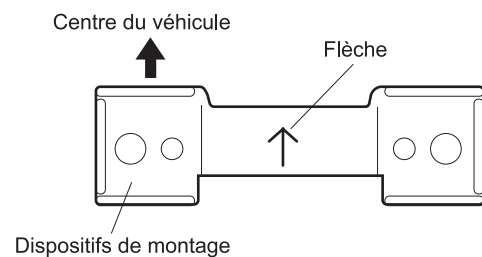

## Coordonnées

Si vous avez des commentaires ou des suggestions, veuillez contacter notre centre de service indiqué ci-dessous. Carmate USA ne sera pas tenu pour responsable de tout accident ou pertes accidentelles consécutives à une mauvaise installation ou utilisation, ni de toute une installation ou utilisation suite à des modifications apportées par le client sur la configuration ou les spécifications d'origine du système.

**Instructions d'installation XR du système de transport basique**

**4** Une fois les boulons serrés, placez l'étau sur la base et serrez provisoirement. Assurez-vous que le crochet de l'étau est fermement engagé dans le logement du dispositif de montage.

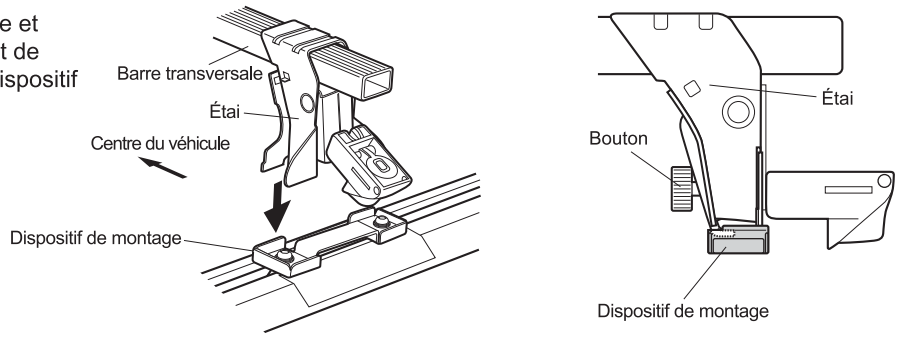

**5** Tournez le levier pour serrer solidement, puis remontez-le.

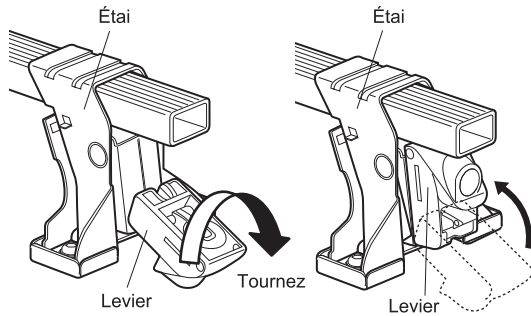

**6** Recouvrez l'extrémité de chaque étau avec le couvercle à fermeture automatique.

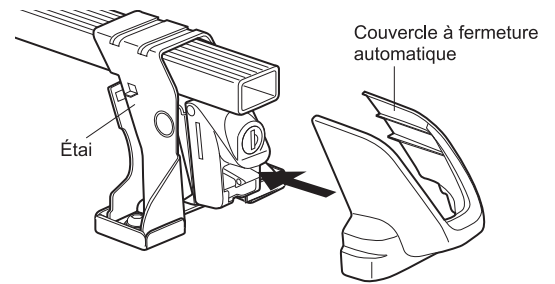

**Vérification finale**

Secouez les deux barres dans toutes les directions pour vous assurer que l'ensemble est solidement fixé.

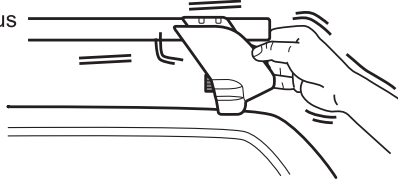

**7** Si vous souhaitez enlever provisoirement le support, vous pouvez laisser les dispositifs de montage. Ces dispositifs peuvent être protégés et camouflés à l'aide des couvercles fournis.

**Attention**

Retirez les couvercles lorsque vous lavez la voiture.

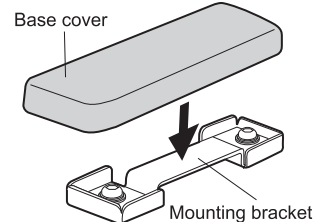

**Pièces de rechange d'origine**

Les pièces de rechange d'origine qui suivent sont disponibles pour le système de transport. Spécifiez le numéro de pièce lorsque vous commandez des pièces auprès du magasin où vous avez acheté votre système.

**Remarque**

Les spécifications, l'apparence extérieure du système de transport et des pièces de rechange d'origine sont sous réserve de changements sans préavis, dans l'intérêt de l'amélioration des produits.

Étai

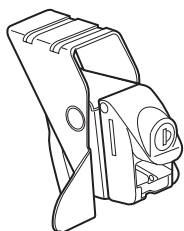

Couvercle de verrou



Couvercle



Boulon

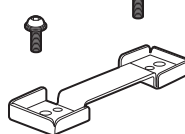

Dispositif de montage

Clé hex. D



Clé

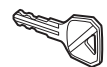

Manuel de l'utilisateur



Avant d'utiliser ce système de transport, veuillez lire les présentes instructions générales, ainsi que les instructions d'installation et d'utilisation qui accompagnent tous les autres composants requis. Après avoir lu ces instructions générales, conservez-les dans un endroit sûr avec les instructions concernant le reste du système de transport. Si vous donnez le système de transport à une tierce personne, donnez-lui également ce manuel afin qu'elle installe et utilise ce produit en toute sécurité. Pour toute question relative au présent manuel, contactez le centre de service répertorié dans la notice d'installation.

## ⚠ Précautions

	<p>La compatibilité du système de transport avec une voiture est déterminée par le type d'étau utilisé. De plus, certaines voitures nécessitent l'utilisation d'un cadre de porte-bagages et de crochets de fixation. Consultez le <b>GUIDE DE CONFORMITÉ</b> disponible chez votre revendeur.</p>	<p><b>X</b> Systèmes de fixation d'autres fabricants</p> <p>Ce système de transport est conçu exclusivement pour des fixations RV-INNO. Ne combinez pas l'utilisation du système avec les produits d'un autre fabricant.</p>
	<p>L'emplacement de fixation, l'équipement pouvant être chargé et la capacité maximale du système de transport peuvent varier selon le type de véhicule. Lisez attentivement la section « Méthodes de fixation par type de véhicule » dans les instructions d'installation des crochets de fixation.</p>	<p><b>X</b></p> <p>Lorsque vous utilisez le système de transport, évitez les excès de vitesse. Évitez les démarrages brutaux, les virages serrés, les manœuvres abruptes et les freinages d'urgence. S'il est nécessaire d'effectuer l'une de ces manœuvres, vérifiez toujours après coup que le système de transport et l'équipement chargé sont toujours fermement fixés.</p>
	<p>N'essayez pas de modifier le système de transport.</p>	<p><b>X</b></p> <p>Vérifiez toujours que le système de transport et que l'équipement chargé sont solidement fixés après avoir conduit longtemps à des vitesses élevées, dans de mauvaises conditions climatiques ou sur des routes accidentées.</p>
	<p>Utilisez toujours le dispositif de verrouillage pour sécuriser le système de transport. En cas de non respect de cette préconisation, le système de transport peut tomber et provoquer un accident.</p>	<p><b>X</b></p> <p>Vérifiez régulièrement les boutons et boulons de fixation, les vis de réglage de largeur et toute autre pièce de montage pour vérifier qu'ils sont solidement serrés.</p>
	<p>Soyez prudent lors de l'ouverture ou de la fermeture du toit ouvrant ou du hayon. En cas de non respect de cette préconisation, le toit ouvrant, le hayon ou le becquet arrière pourraient taper le système de transport et/ou l'équipement chargé.</p>	<p><b>X</b></p> <p>Retirez toujours le système de transport avant de passer votre voiture dans un poste de lavage.</p>
	<p>Ne concentrez pas la charge sur une seule zone. Cela pourrait endommager le système de transport et/ou l'équipement chargé.</p>	<p><b>X</b></p> <p>Pour monter le système de transport sur le véhicule, choisissez un espace bien dégagé et bien éclairé, ainsi qu'une surface stable.</p>

## Entretien et rangement

- 1 Nettoyez la boue du système de transport. Utilisez un chiffon humide pour retirer la poussière et la saleté. N'utilisez pas de diluant ou de solvant pour nettoyer le système de transport.
- 2 Une fois le système de transport nettoyé, vérifiez les points suivants :
  - 1) Filetage de vis usés
  - 2) Déformation de clé
  - 3) Déformation du support
  - 4) Composants du système de transport fissurés.
- 3 Rangez tous les composants du système de transport au même endroit pour éviter de perdre l'un des composants. Évitez de ranger le matériel dans un endroit ensoleillé, très chaud ou très humide.

Las siguientes instrucciones de instalación explican la manera apropiada de instalar y usar los soportes del sistema de portacargas IN-XR. Tras leer este manual, guárdelo en un lugar seguro junto con las instrucciones para otros componentes de su sistema de portacargas Inno. Si tiene cualquier pregunta sobre la información en este manual, por favor póngase en contacto con el centro de servicio que se indica al final.

El sistema de portacargas básico IN-XR incluye las piezas, los componentes y artículos que se muestran a continuación. Compruebe que todas estas piezas estén incluidas con el portacargas que ha adquirido. En caso de que falte alguna de estas piezas, póngase en contacto con nuestro centro de servicio que se indica al final de este manual.

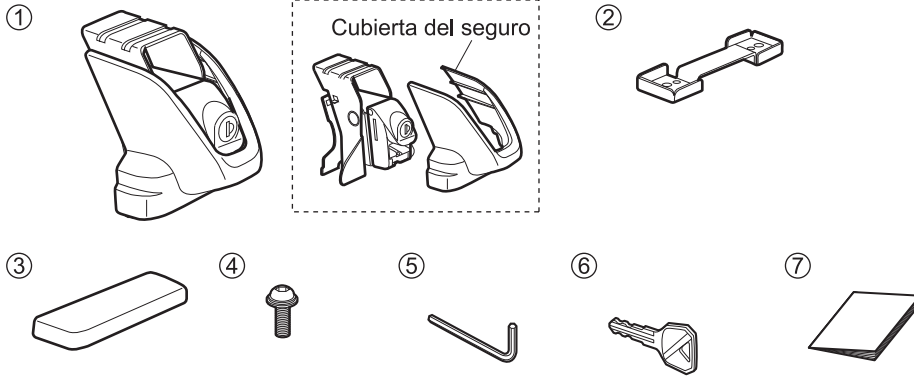

Nº	Parte	Ctd.
①	Soporte	4
②	Abrazadera de montura	4
③	Cubierta	4
④	Perno	8
⑤	Llave hexagonal	1
⑥	Llave	2
⑦	Manual de instrucciones	1

**1** Gire la llave para abrir, retire la cubierta del seguro del auto del soporte y libere la palanca.

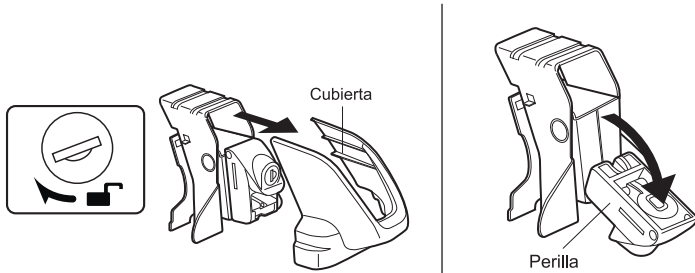

**2** Gire la palanca hacia la izquierda para soltarla, inserte la barra en el soporte y ajústela temporalmente.

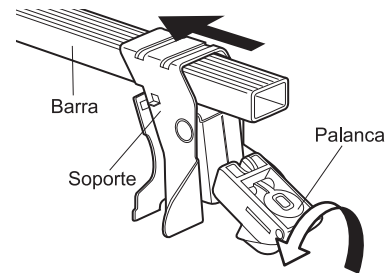

Este portacargas requiere ganchos de ajuste apropiados para su vehículo, los cuales se venden por separado. Cada tipo de gancho de ajuste tiene un método de instalación específico. Consulte la guía de ajuste para seleccionar el conjunto de ganchos de ajuste específicos para su vehículo.

De acuerdo al gancho de ajuste y al tipo de vehículo, preensamble el soporte del portacargas y el gancho según las siguientes instrucciones. Luego de este preensamblaje, prosiga con la "instalación".

**3** Instale las abrazaderas de montura.

**Nota**

Ajuste las abrazaderas de montura con la flecha dirigiéndose hacia el centro del vehículo.

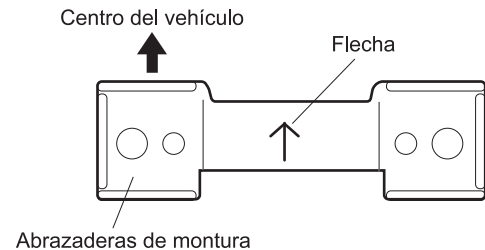

## Centro de Información

Si tiene algún comentario o sugerencia, por favor póngase en contacto con nuestro centro de servicio que se indica más abajo. Carmate USA no se responsabilizará por ningún accidente o pérdida accidental producto de una instalación o utilización inadecuada, ni por la instalación o utilización producto de alguna modificación a las especificaciones o a la configuración original del sistema que el cliente haya hecho.

# Instrucciones de instalación del sistema de portacargas básico

**4** Después de ajustar los pernos, coloque el soporte en la unidad de la base y ajústelo temporalmente. Asegúrese de que el gancho del soporte está sujeto firmemente a la ranura de la abrazadera de montura.

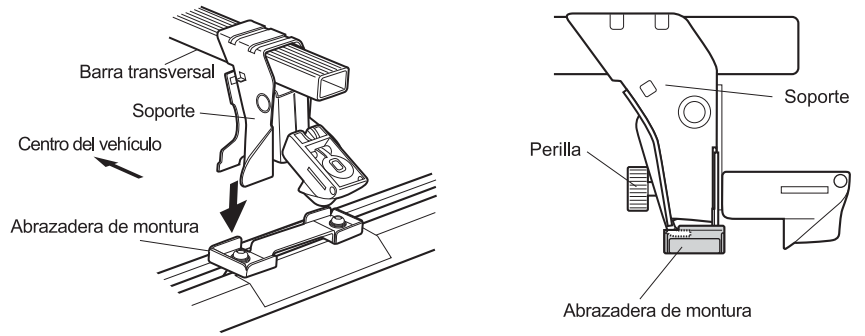

**5** Gire la palanca para ajustarla firmemente, y luego levante la palanca.

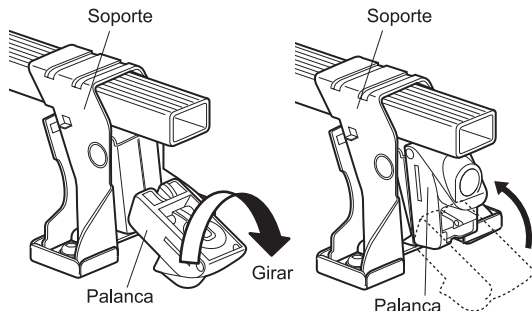

**6** Cubra el extremo de cada soporte con la cubierta del seguro del auto.

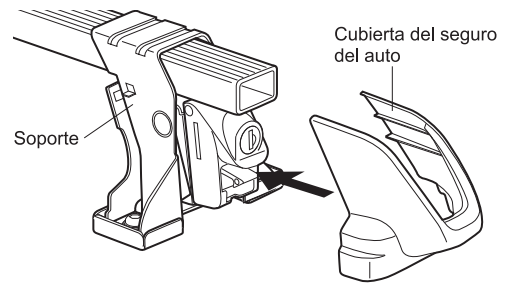

## Revisión final

Mueva ambas barras en todas las direcciones para asegurarse que todo esté ajustado firmemente.

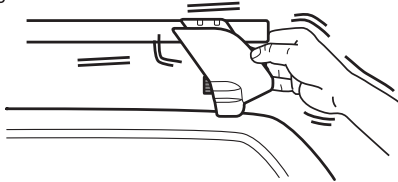

**7** Si quiere retirar el bastidor temporalmente, la abrazadera de montura se puede dejar desinstalada. Las abrazaderas se pueden proteger y ocultar usando las cubiertas de las bases.

### ⚠ Precaución

Retire las cubiertas cuando lave el auto.

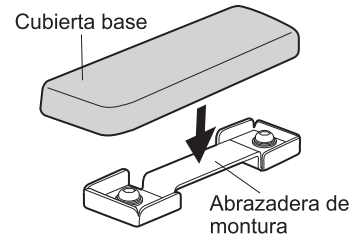

## Piezas de repuesto originales

Las siguientes piezas de repuesto están disponibles para el sistema de portacargas. Especifique el número de la pieza al hacer un pedido de alguna pieza en la tienda en donde haya comprado el sistema.

### Nota

Las especificaciones y apariencia exterior del sistema de portacargas, así como de las piezas de repuesto originales del portacargas están sujetas a cambio sin previo aviso para mejorar el producto.

Soporte

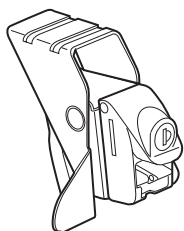

Cubierta del seguro



Cubierta



Perno

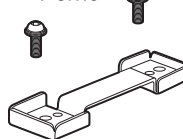

Abrazadera de montura

Llave hexagonal D  
ISP-17



Llave



Manual de usuario





Antes de usar este sistema de portacargas, lea cuidadosamente estas indicaciones, al igual que las instrucciones de instalación y de uso para todos los componentes que conforman el sistema de portacargas. Tras leer estas indicaciones, guárdelas en un lugar seguro junto con las instrucciones para el resto del sistema de portacargas. Si entrega el sistema de portacargas a otra persona, proporciónese este manual para asegurar una segura instalación y uso. Si tiene alguna pregunta sobre este manual, por favor póngase en contacto con el centro de servicio que se indica en las instrucciones de instalación.

## ⚠️ Précautions

	<p>La compatibilidad del sistema de portacargas con un automóvil se determina por el tipo de soporte que utilice. Además, algunos automóviles requieren el uso de una base de portacargas y de ganchos de montura. Asegúrese de consultar la <b>GUÍA DE AJUSTE</b>, la cual está disponible a través de su distribuidor.</p>
	<p><b>X</b> Sistemas de aditamento de otros fabricantes</p> <p>Este sistema de portacargas está especialmente diseñado sólo para aditamentos RV-INNO. No combine el sistema con productos de cualquier otro fabricante.</p>
	<p><b>X</b> Cuando use el sistema de portacargas, evite conducir a exceso de velocidad. No realice arranques bruscos, ni virajes innecesariamente cerrados, así como tampoco maniobras ni frenadas repentinas. En caso que tenga que realizar alguna maniobra de esta naturaleza, siempre compruebe inmediatamente después que el sistema de portacargas y el cargamento continúen firmemente fijos.</p>
	<p><b>X</b> No intente modificar el sistema de portacargas.</p>
	<p><b>X</b> Siempre compruebe que el portacargas y el cargamento estén fijos en su lugar después de conducir continuamente a alta velocidad, en condiciones climáticas adversas o cuando conduce por un camino en mal estado.</p>
	<p><b>X</b> Siempre use el seguro con llave para fijar el portacargas. Si no lo hace, puede dejar suelto el portacargas y se puede producir un accidente.</p>
	<p><b>X</b> Revise las perillas y los pernos de sujeción, así como los tornillos para el ajuste de la amplitud y cualquier otro aditamento de montura de manera periódica para comprobar que estén firmemente ajustados.</p>
	<p><b>X</b> Tenga cuidado cuando abra o cierre el techo corredizo, la ventanilla o la compuerta trasera. De lo contrario, puede ocasionar que el techo corredizo, la ventanilla, la compuerta o el alerón trasero golpeen el portacargas y/o el cargamento.</p>
	<p><b>X</b> Siempre retire el sistema de portacargas antes de lavar su vehículo en un servicio de lavado de autos.</p>
	<p><b>X</b> No concentre el cargamento en una sola área. Hacerlo podría dañar el portacargas y/o el cargamento.</p>
	<p><b>X</b> Instale el sistema del portacargas al vehículo estando sobre una superficie de suelo firme, plana y bien iluminada.</p>

## Cuidado y almacenamiento

- 1** Elimine el barro del sistema de portacargas. Use un paño húmedo para eliminar el polvo y la mugre. No use ningún tipo de diluyentes o solventes para limpiar ninguna pieza del sistema de portacargas.
- 2** Tras limpiar el portacargas, compruebe lo siguiente:
  - 1) Desgaste de las rosas de los tornillos
  - 2) Deformación de la llave
  - 3) Deformación del sujetador
  - 4) Grietas en cualquiera de los componentes del sistema de portacargas.
- 3** Almacene juntos todos los componentes del sistema de portacargas en un mismo lugar para evitar el extravío de alguno de ellos. Evite almacenar en áreas expuestas a los rayos del sol, temperaturas altas o humedad excesiva.