



IN-JK Joint Bar Set For SU Installation Instructions



The following Installation Instructions explain how to mount and use the IN-SU basic carrier system. After reading this manual, keep it in a safe place along with the installation instructions for the rest of your carrier system. If you have any questions regarding the information in this manual, please contact the service center listed at the end.

The IN-JK Joint Bars include the parts, components and items shown below. Verify that all of these parts are included with the package you have purchased. In the event any of these items is missing, contact our service center as listed at the end of this manual.

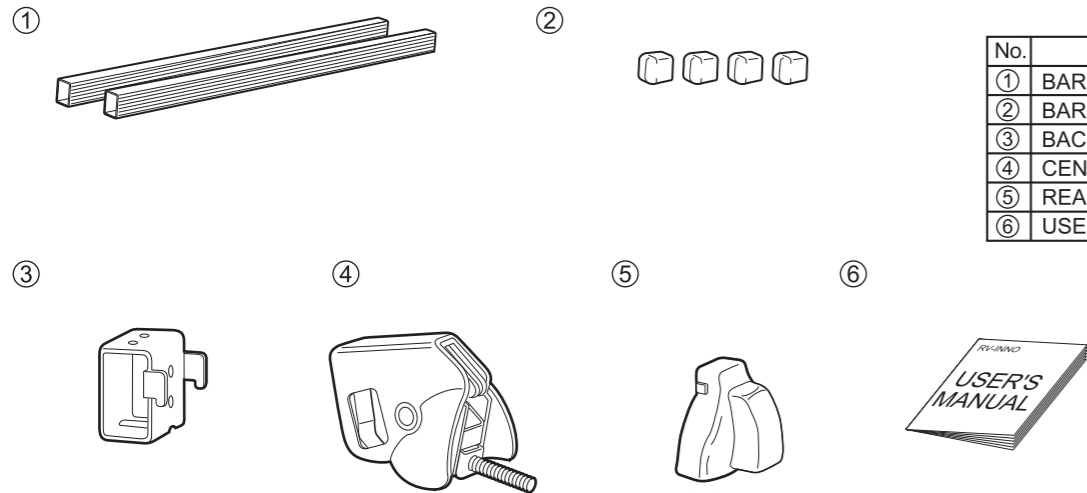

No.	Item	Qty
①	BAR 770mm(30.3")	2
②	BAR END CAP	4
③	BACK HOLDER	4
④	CENTER HOLDER	2
⑤	REAR COVER	2
⑥	USER'S MANUAL	1

CAUTION
Select the SU Mounting Hooks that match your car by referring to the Fit Guide available at your dealer or online. Only use SU Mounting Hooks.

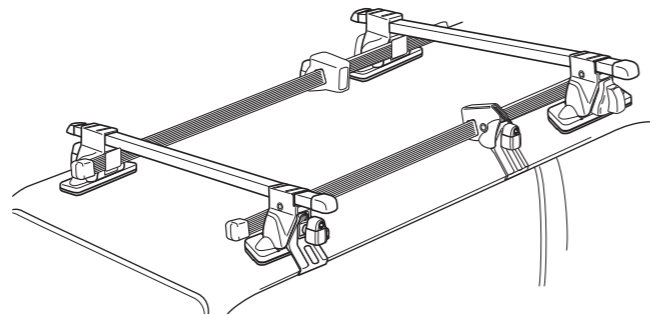

Note
Installation of Joint Bars requires SU Stay set, SU Mounting Hooks and a Bar set (all sold separately) in addition to parts 1 through 6..

Installation instructions for SU Stays and SU Joint Bars are below. Refer to instructions for SU Stays and SU Mounting Hooks for information on preparation of the car and carrier, precautions for installation and use, reference information, usage, care, and storage.



Contact information

If you have any complaints, requests or comments, please contact us at the service center listed below. Carmate shall not be held liable for any accidents or incidental losses arising from improper installation or use, nor for those arising from installation or use after the customer has made any change to the system's original configuration or specifications.



CAR MATE USA, Inc
383 Van Ness Ave. Suite 1603 Torrance, CA 90501 U.S.A
support@innoracks.com



IN-JK Joint Bar Set For SU Installation Instructions



1 Slide back holders and center holder over bar. Back holder hooks should face down.

2 Install bar end caps on both ends of bar.

Note
Install parts on both bars. Bar has no required orientation.

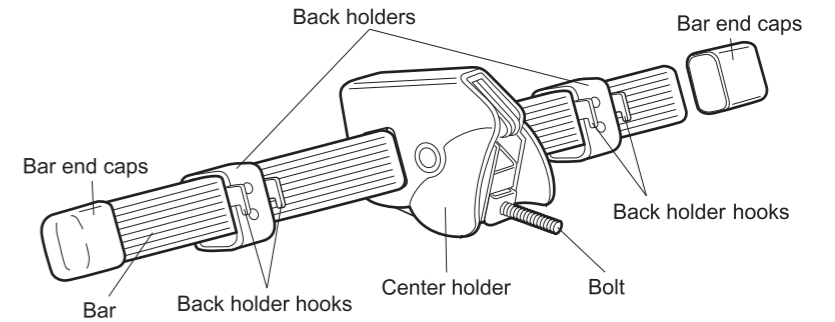

3 Insert stay bolt into rear cover and push rear cover on until flush with stay.

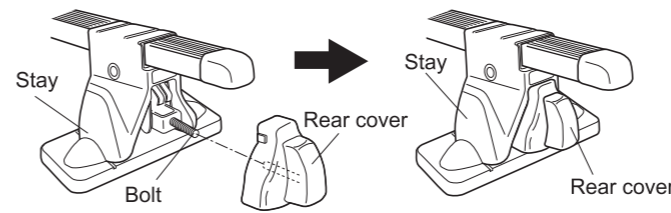

4 Install front carrier according to instructions for SU Stays.

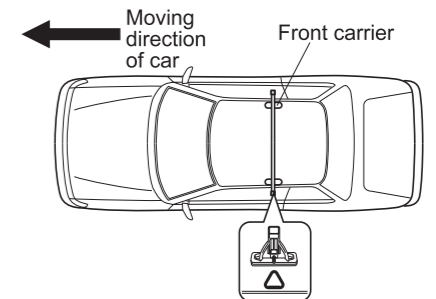

5 Place rear carrier on roof at appropriate positions listed in the instructions for SU Mounting Hooks.

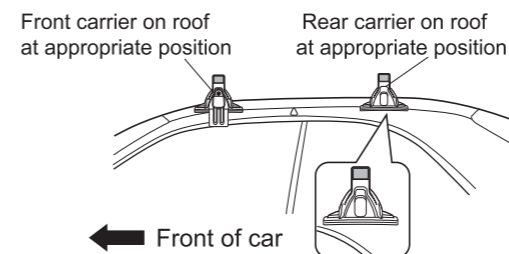

6 Measure distance [D] and adjust rear carrier position.

Note
Measure [D] by referring to "Mark Installation Position on Car" in instructions for SU Mounting Hooks.

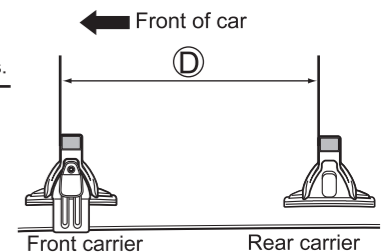

7 Insert back holder hooks into two oval holes on back of each carrier stay.

Note
Be careful to not scratch roof with center holder bolt when installing carrier and bar.

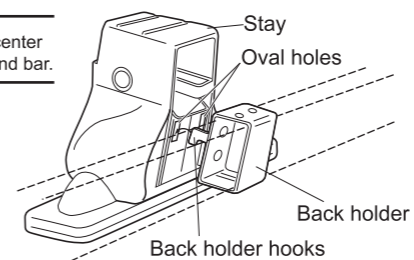

8 Check if back holder hooks are inserted correctly. If not, reinstall.

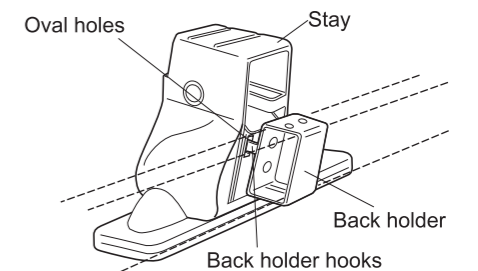

9 Adjust front and rear bar ends to equal lengths. Slide center holder until installation mark (rear) aligns with center holder bolt [a].

Note

If bar contacts rear hatch, etc., slide bar forward or back.

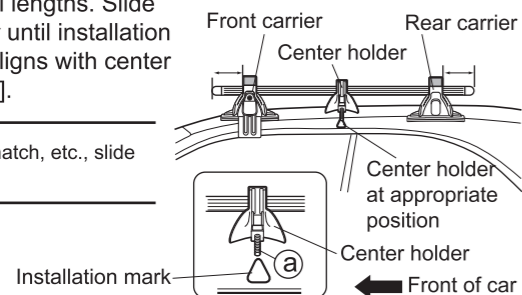

10 Prepare appropriate hook for center holder according to the instructions for the SU Mounting Hooks. Note location of tab on inner side of rear stay.

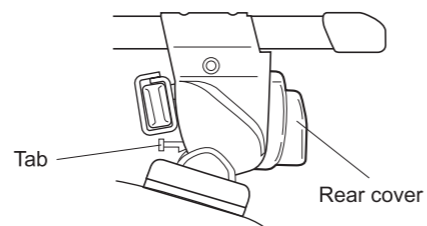

11 Slide hook over center hook bolt and install onto roof.

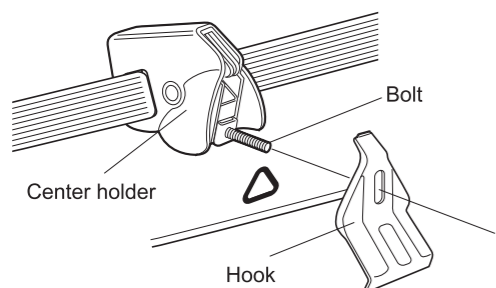

12 Slide key plate over bolt, press it against hook, and loosely tighten knob. Loosely affix hook and key plate on opposite side.

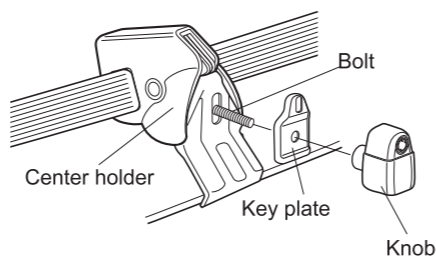

13 Alternately tighten right and left center holder knobs until tab on rear stay drops.

Note

Tab may not drop depending on roof strength or hook number. If so, tighten carefully so as not to allow roof or hook to bend.

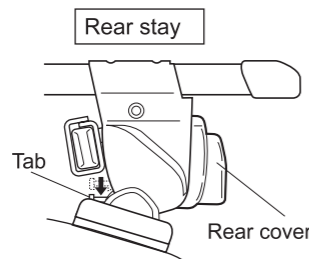

14 Tighten all knobs uniformly.

CAUTION

Avoid overtightening, as it may damage roof or molding end.

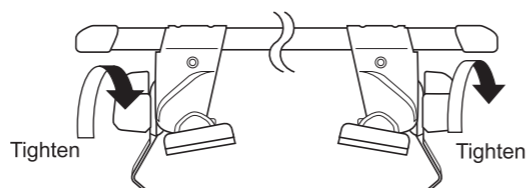

15 Refer to the instructions for the Mounting Hooks. Check position of hook base by referring to installation drawing for applicable vehicle type. Lock knob.

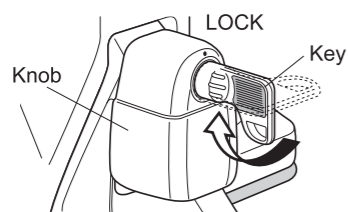

16 Verify that bars are installed correctly.

CAUTION

Before driving the vehicle, rock the stays and bars in all directions to ensure that there is no looseness in any of the four mounting knobs. Retighten any loose knobs.

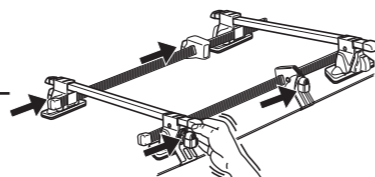

Information on genuine repair parts

The following genuine repair parts are available for the carrier system. Specify the part number when ordering any part from the store where you purchased your system.

Note

The specifications and external appearance of the carrier system and genuine repair parts are subject to change without prior notice in the interest of product improvement.

Center Holder
ISP-545

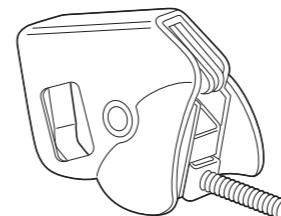

Bar End Caps
IN-885 (Set of 4 pcs.)



Back Holder
ISP-554

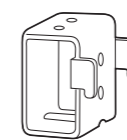

Bar (770mm/30.3")

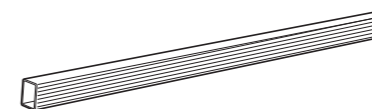

Rear Cover
ISP-546



User's Manual



IN-JK

Jeu d'éclisses IN-JK pour les instructions d'installation SU

Les instructions d'installation suivantes expliquent comment monter et utiliser le système de transport basique IN-SU. Après avoir lu ce manuel, conservez-le dans un endroit sûr, avec les instructions d'installation du système de support. Pour toute question concernant les informations fournies dans ce manuel, veuillez contacter un des centres de service après-vente répertoriés à la fin du manuel.

Les éclisses IN-JK comprennent les pièces, composants et éléments présentés ci-dessous. Assurez-vous que toutes ces pièces sont incluses dans le paquet que vous avez acheté. En cas d'absence de l'un de ces éléments, contactez notre centre de service répertorié à la fin du présent manuel.

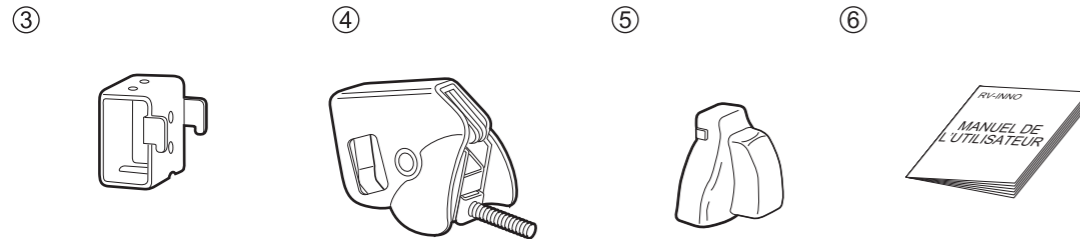
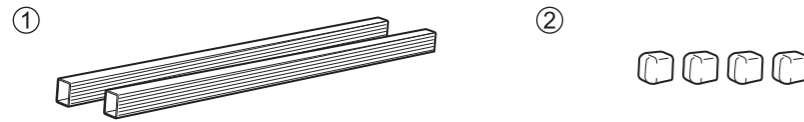

N°	Élément	Qté
①	BARRE 770 mm (30,3 po)	2
②	EMBOUT DE LA BARRE	4
③	SUPPORT ARRIÈRE	4
④	SUPPORT CENTRAL	2
⑤	COUVERCLE ARRIÈRE	2
⑥	MANUEL DE L'UTILISATEUR	1

ATTENTION

Sélectionnez les crochets de montage SU qui correspondent à votre voiture en vous référant au guide de conformité disponible chez votre revendeur ou en ligne. Utilisez uniquement les crochets de fixation SU.

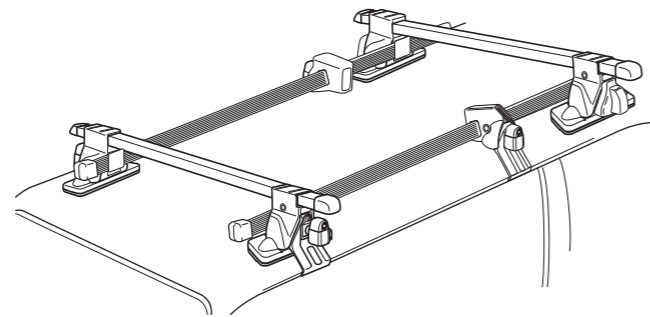

Remarque

L'installation des éclisses nécessite le jeu d'étais SU, les crochets de fixation SU et un jeu de barres (tous vendus séparément) en plus des pièces 1 à 6.

Les instructions d'installation pour les étais SU et les éclisses SU sont indiquées ci-dessous. Consultez les instructions relatives aux étais SU et aux crochets de fixation SU pour obtenir des informations relatives à la préparation de la voiture et du système de transport, aux précautions d'installation et d'utilisation, aux informations de référence, à l'utilisation, à l'entretien et au stockage.

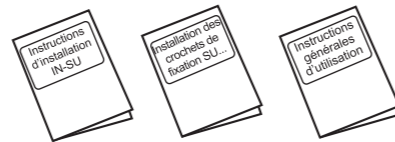

Coordonnées

Si vous avez des questions ou des commentaires à faire, veuillez contacter le centre de service répertorié ci-dessous. Car Mate USA ne sera pas tenu pour responsable d'accidents ou de pertes accidentelles découlant d'une mauvaise installation ou utilisation, ni d'une installation ou utilisation suite à des modifications apportées par le client sur la configuration ou les spécifications d'origine du système.

IN-JK

Jeu d'éclisses IN-JK pour les instructions d'installation SU

1 Faites glisser les supports arrière et le support central au-dessus de la barre. Les crochets du support arrière doivent être tournés vers le bas.

2 Installez les embouts de la barre aux deux extrémités de la barre.

Remarque

Installez les pièces sur les deux barres. La barre n'a pas de sens requis.

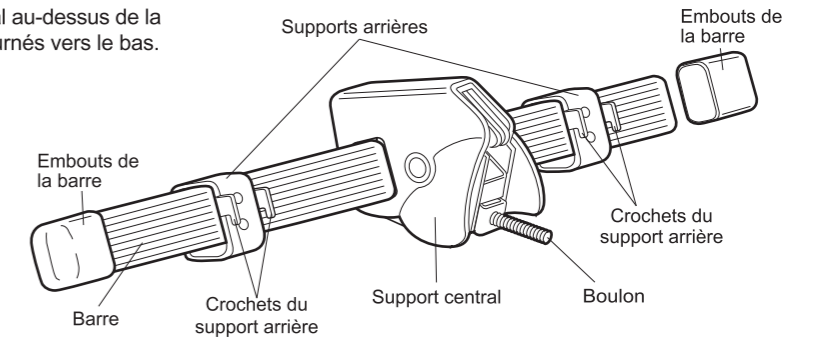

3 Insérez le boulon de l'étais dans le couvercle arrière et poussez-le jusqu'à ce qu'il s'encastré avec l'étais.

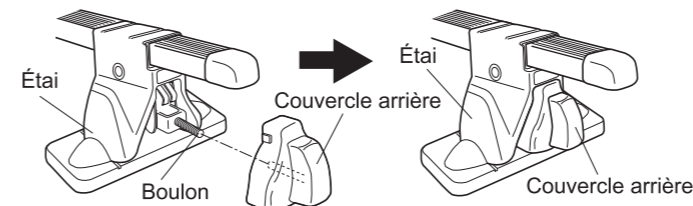

4 Installez le porteur avant selon les instructions des étais SU.

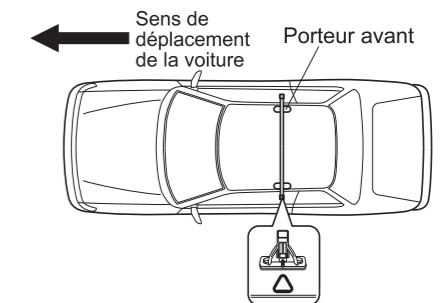

5 Placez le dispositif de transport sur le toit aux positions appropriées répertoriées dans les instructions des crochets de fixation SU.

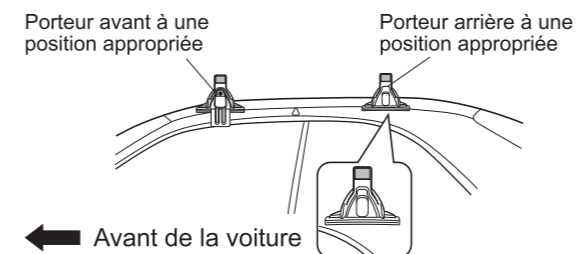

6 Mesurez la distance [D] et réglez la position du porteur arrière.

Remarque

Mesurez [D] en vous référant à la section « Marquer la position de l'installation sur le véhicule » dans les instructions des crochets de fixation SU.

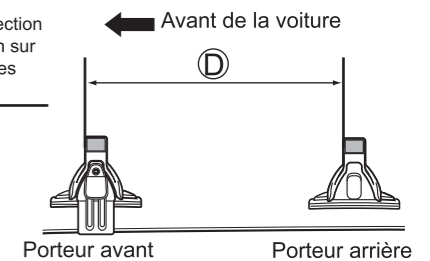

7 Insérez les crochets du support arrière dans deux trous ovales à l'arrière de chaque étau du système de transport.

Remarque

Veillez à ne pas rayer le toit avec le boulon du support central lors de l'installation du système de transport et de la barre.

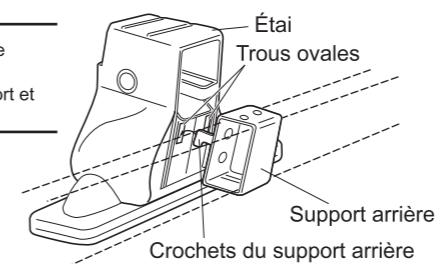

8 Vérifiez que les crochets du support arrière soient correctement insérés. Sinon, réinstallez.

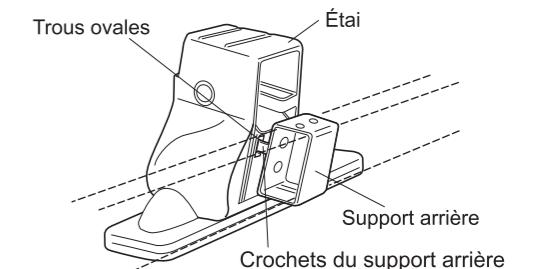

9 Ajustez les extrémités de la barre avant et arrière à longueurs égales. Faites glisser le support central jusqu'à ce que le repère d'installation (arrière) soit aligné sur le boulon du support central [a].

Remarque

Si la barre touche le hayon arrière, etc., faites glisser la barre vers l'avant ou vers l'arrière.

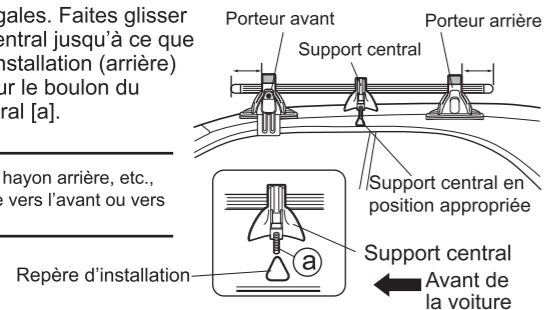

10 Préparez le crochet approprié pour le support central selon les instructions des crochets de fixation SU. Notez l'emplacement de la languette sur la partie interne de l'étau arrière.

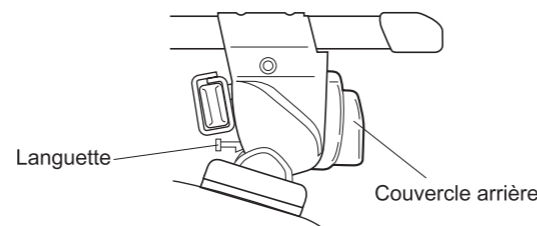

11 Faites glisser le crochet sur le boulon du crochet central et installez-le sur le toit.

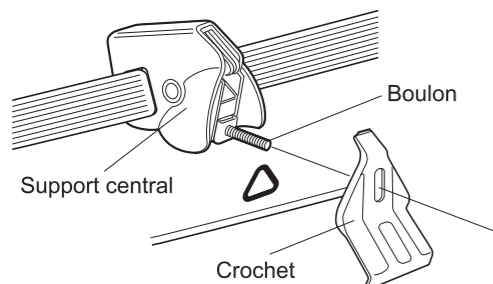

12 Faites glisser la plaquette d'arrêt sur le boulon, appuyez-la sur le crochet, puis serrez légèrement le bouton. Reliez légèrement le crochet et la plaquette d'arrêt sur le côté opposé.

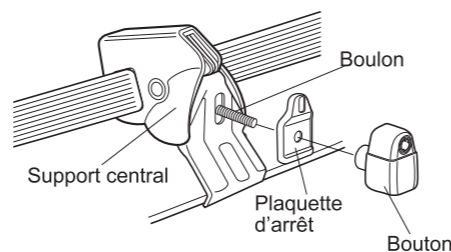

13 Serrez les boutons du support central droits et gauches les uns après les autres jusqu'à ce que la languette de l'étau arrière tombe.

Remarque

La languette peut ne pas tomber selon la force du toit ou le numéro du crochet. Si tel est le cas, serrez avec précaution pour ne pas que le toit ou le crochet se torde.

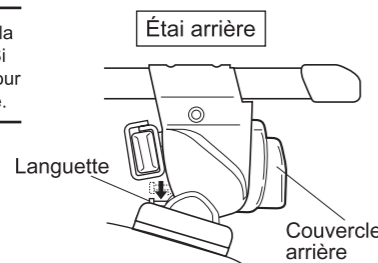

14 Serrez tous les boutons uniformément.

ATTENTION

Évitez de trop serrer car cela peut endommager le toit ou l'extrémité de la moulure.

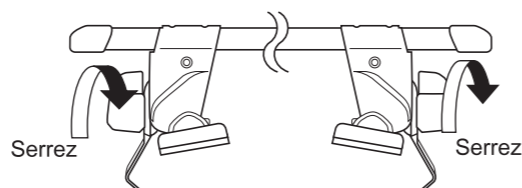

Consultez les instructions relatives aux crochets de fixation

15 Vérifiez la position de la base de crochet en vous référant au schéma d'installation concernant le type de véhicule. Verrouillez le bouton.

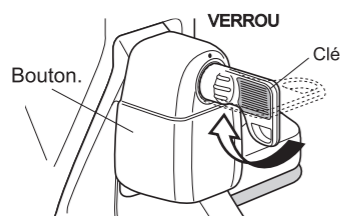

16 Vérifiez que les barres sont correctement installées.

ATTENTION

Avant de conduire le véhicule, secouez les étais et les barres dans tous les sens pour vous assurer que les quatre boutons de montage sont bien serrés. Resserrer les boutons mal serrés.

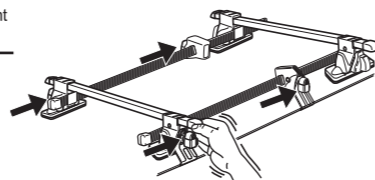

Pièces de rechange d'origine

Les pièces de rechange d'origine qui suivent sont disponibles pour le système de transport. Spécifiez le numéro de pièce lorsque vous commandez des pièces auprès du magasin où vous avez acheté votre système.

Remarque

Les spécifications, l'apparence extérieure du système de transport et des pièces de rechange d'origine sont sous réserve de changements sans préavis, dans l'intérêt de l'amélioration des produits.

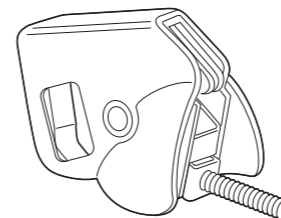
 Support central
ISP-545

 Embouts de la barre
IN-884 (jeu de 4 pièces)

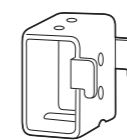
 Bar End Caps
IN-885 (Set of 4 pcs.)

 Support arrière
ISP-554

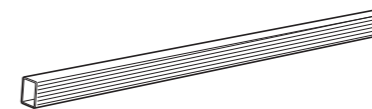
BARRE 770 mm (30,3 po)

 Couvercle arrière
ISP-546

 Manuel de
l'utilisateur

Las siguientes instrucciones de instalación explican cómo instalar y usar el sistema de portacargas básico IN-SU. Tras leer este manual, guárdelo en un lugar seguro junto con las instrucciones de instalación para el resto del sistema de portacargas. Si tiene cualquier pregunta sobre la información en este manual, por favor póngase en contacto con el centro de servicio que se indica al final.

Las barras de ensamblaje IN-KJ incluyen las piezas, los componentes y artículos que se muestran a continuación. Compruebe que todas estas piezas estén incluidas con el paquete que ha adquirido. En caso de que falte alguno de estos elementos, póngase en contacto con nuestro centro de servicio que se indica al final de este manual.

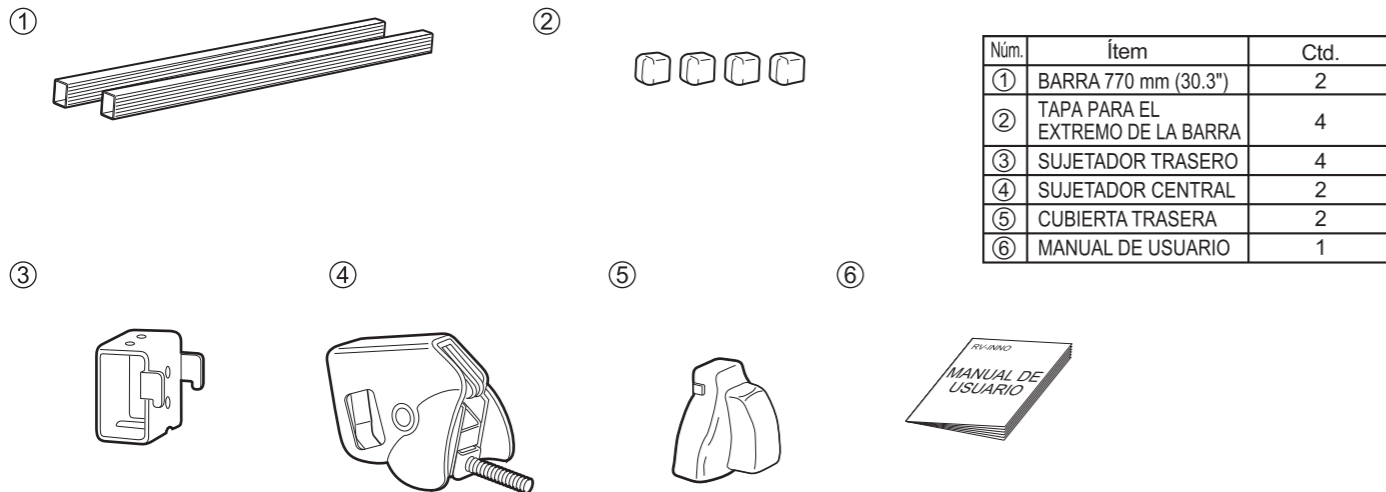
**PRECAUCIÓN**

Seleccione los ganchos de montura SU apropiados para su auto de acuerdo con la Guía de Ajuste disponible a través de su distribuidor o vía Internet. Solo utilice ganchos de montura SU.

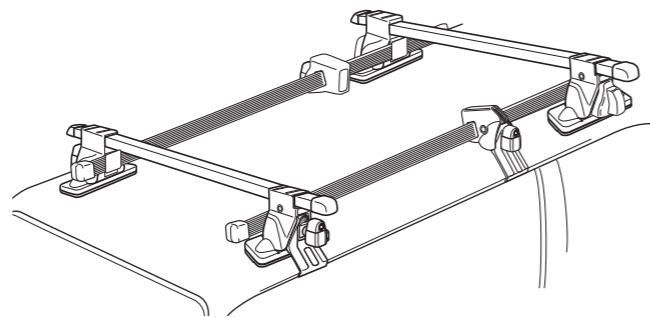
**Nota**

La instalación de las barras de ensamblaje requiere un conjunto de soporte SU, así como los ganchos de montura y un conjunto de barras SU (que se venden por separado), además de las partes 1 a 6.

Las instrucciones de instalación de los soportes y barras de ensamblaje SU se encuentran más adelante. Consulte las instrucciones de los soportes y ganchos de montura SU si necesita información sobre la preparación del auto y del portacargas, las precauciones para la instalación y uso, referencias, uso, cuidado y almacenamiento.

**Información de contacto**

Si tiene alguna pregunta o comentario, contáctese con nosotros a través del centro de servicio que se indica más abajo. Car Mate USA no se responsabilizará por ningún accidente o pérdida accidental producto de una instalación o utilización inadecuada, ni por la instalación o utilización producto de alguna modificación a las especificaciones o a la configuración original del sistema que el cliente haya hecho.

1 Deslice los sujetadores traseros y el sujetador central sobre la barra. Los ganchos del sujetador trasero deben estar boca abajo.

2 Instale las tapas de los extremos de las barras.

Nota

Instale las partes en ambas barras. La barra no necesita una orientación específica.

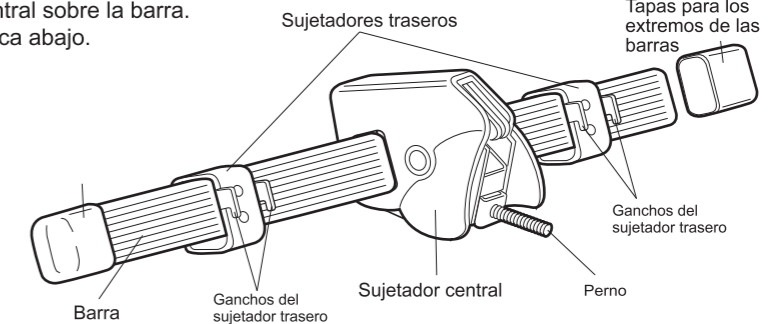

3 Inserte el perno del soporte en la cubierta trasera y empújelo hasta que quede a la misma altura del soporte.

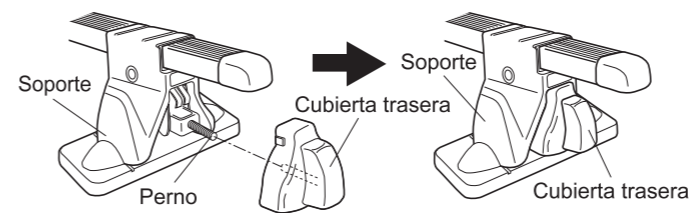

4 Instale el portacargas delantero según las instrucciones para los soportes SU.

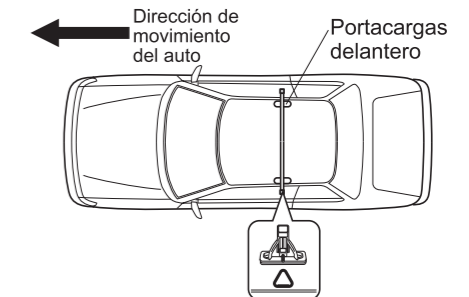

5 Coloque el portacargas trasero en el techo en la posición adecuada indicada en las instrucciones para los ganchos de montura SU. Parte delantera del auto

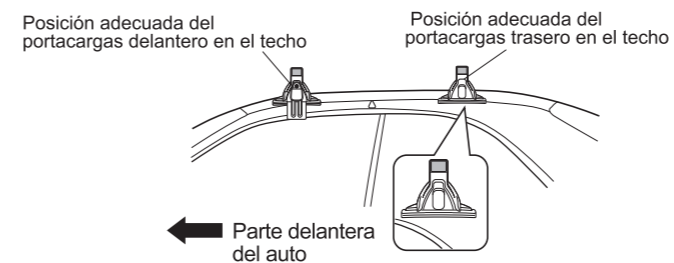

6 Mida la distancia [D] y ajuste la posición del portacargas trasero.

Nota

Mida [D] comparando con la "Posición de instalación marcada en su auto" que se indica en las instrucciones para los ganchos de montura SU.

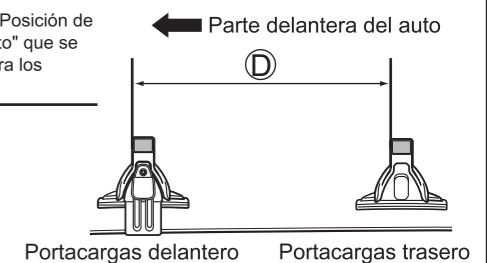

7 Inserte los ganchos del sujetador trasero en dos orificios ovalados que se encuentran en la cara interna de cada soporte del portacargas.

Nota

Tenga cuidado para no rayar el techo con el perno del sujetador central al instalar el portacargas y las barras.

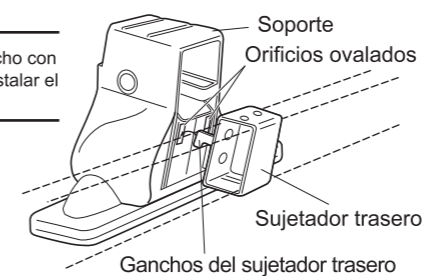

8 Compruebe que los ganchos de los sujetadores traseros estén correctamente insertados. De no ser así, vuelva a instalarlos.

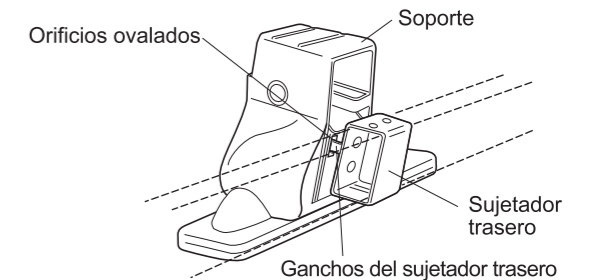

9 Ajuste los extremos delanteros y traseros de las barras para que queden a la misma altura. Deslice el sujetador central hasta que el perno esté alineado con la marca de instalación (trasera) [a].

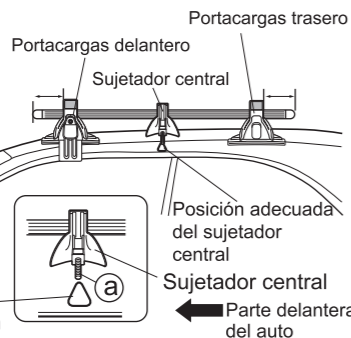

Nota
Si la barra toca la ventanilla trasera, etc., deslícela hacia adelante o hacia atrás.

10 Tenga a mano el gancho apropiado para el sujetador central de acuerdo a las instrucciones de los ganchos de montura SU. Fíjese en la ubicación de la lengüeta en la cara interna del soporte trasero.

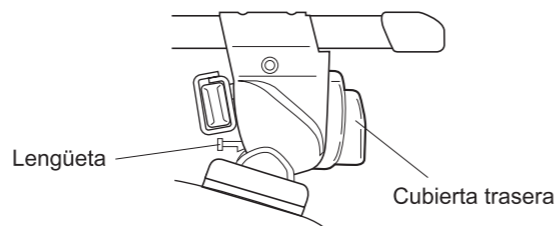

11 Deslice el gancho sobre el perno del gancho central y colóquelo sobre el techo.

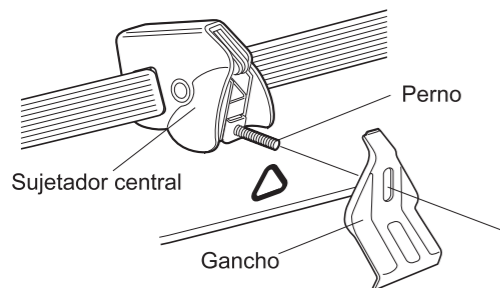

12 Deslice la placa principal sobre el perno, presiónela contra el gancho y apriete la perilla ligeramente. Fije levemente el gancho y la placa principal del otro lado.

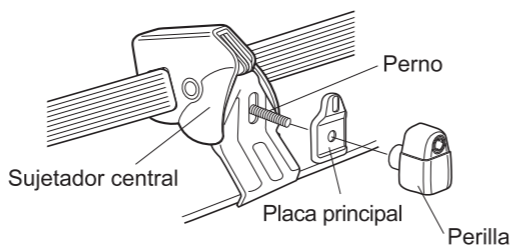

13 Apriete las perillas sujetadoras centrales izquierda y derecha alternadamente hasta que la lengüeta del soporte trasero baje.

Nota
Puede ser que la lengüeta no se suelte, dependiendo de la solidez del techo o del número de gancho. En ese caso, apriete con cuidado para que ni el techo ni el gancho se doblen.

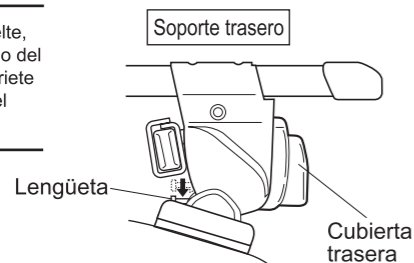

14 Apriete todas las perillas uniformemente.

PRECAUCIÓN
Evite apretar demasiado ya que se puede dañar el techo o el extremo de la moldura.

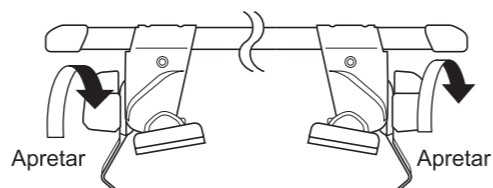

Consulte las instrucciones para colocar los ganchos de montura

15 Compruebe la posición de la base del gancho comparándola con el dibujo de instalación correspondiente a su tipo de vehículo. Cierre y asegure la perilla.

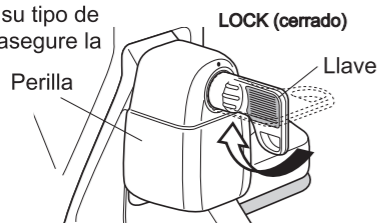

16 Compruebe que las barras estén instaladas correctamente.

PRECAUCIÓN
Antes de conducir el vehículo, intente mover los soportes y las barras en todas las direcciones para asegurarse de que ninguna de las cuatro perillas de montura quede suelta. Vuelva a apretar en caso de haber alguna perilla floja.

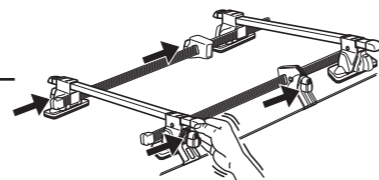

Piezas de repuesto originales

Las siguientes piezas de repuesto están disponibles para el sistema de portacargas. Especifique el número de la pieza al hacer un pedido de alguna pieza en la tienda en donde haya comprado el sistema.

Nota

Las especificaciones y apariencia exterior del sistema de portacargas, así como de las piezas de repuesto originales del portacargas están sujetas a cambio sin previo aviso para mejorar el producto.

Sujetador central
ISP-545

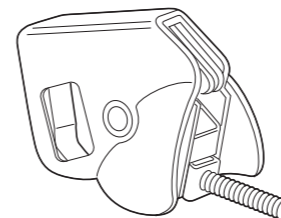

Tapas para los extremos
de las barras IN-885 (4 piezas)



Sujetador trasero
ISP-554

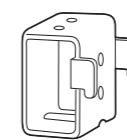

Barra (770mm/30.3")

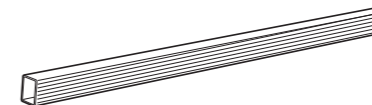

Cubierta trasera
ISP-546



Manual de usuario

