

Thank you for purchasing this INNO product.
 -Read these instructions carefully before using this product.
 -Do not discard these instructions.
 -For inquiries, contact our service center listed at the end of these instructions.

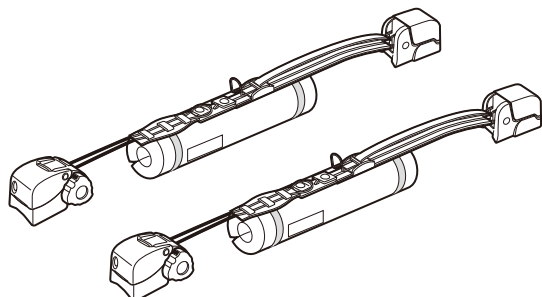

⚠ WARNING Falling carrier parts or loads may cause potentially serious accidents involving vehicles and individuals following behind may result in severe injury or death.

- Confirm the stability and strength of the carrier base onto which this product is to be installed, and attach it securely.
- Maintain a distance of 24" (60 cm) or more between the front and rear carriers / crossbars.
- Assure that neither knobs nor wires are loose before driving.
- Do not alter this product.
- Do not carry items other than SUP, canoes, kayaks, surfboards, and sailboards with this product.
- Exercise due care when driving while using this carrier.
- Lock securely while driving.

⚠ CAUTION May cause injury to individuals or damage to the product, vehicle and loads being carried.

-This product is not theft-proof. Therefore, do not leave equipment on this product unattended for long time.

1 Content of Parts

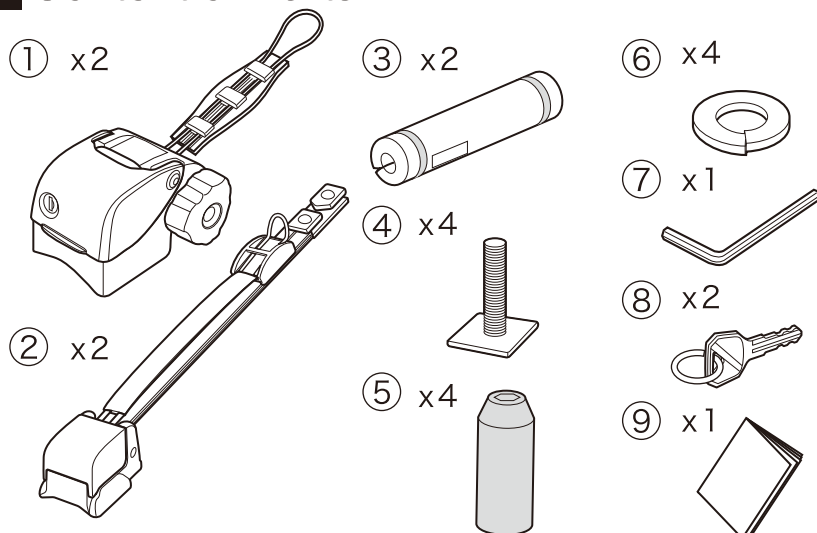

No.	Part	Qty
①	Main Ratchet Unit	2
②	Main Crane Unit	2
③	Pad (INA446 only)	2
④	Square Bolt	4
⑤	Long Nut	4
⑥	Spring Washer	4
⑦	Hex Wrench	1
⑧	Key	2
⑨	Installation Instructions	1

2 Attaching to the Carrier Base

This product can be attached not only to the INNO aero bar but also to the factory crossbar whose T slot fits the dimensions below.

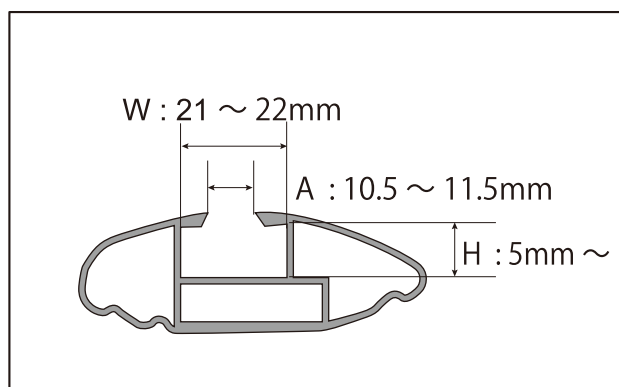

⚠ WARNING

- Check vehicle or carrier base product instructions to confirm that the carrier base to which this product is to be installed has sufficient strength to support this product. If the carrier base does not have sufficient strength to support this product, do not install.
- Maintain a distance of 24" (60 cm) or more between the front and rear carriers. If adjustment of the distance is possible, keep as much distance as possible in order to increase load stability.

At least
24" (60 cm)

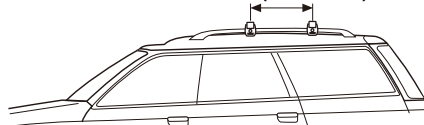

3 Installing the Attachment

To open the cover, turn the main ratchet unit key to the OPEN position.

CAUTION

Do not operate the cover while holding onto the key. This may result in damaging the key.

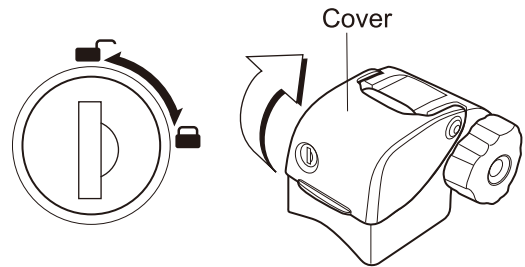

4 Setting the Main Crane Unit by Adjusting According to the Width of the loading equipment

Adjust the crane position so that the main ratchet unit and the main crane unit are as close to the loading equipment as possible, and fix the main crane unit securely. If the main ratchet unit and main crane unit are away from the loading equipment, it cannot be fixed securely.

REQUIRED BAR SPACE

Width of Loading equipment + 9.0"(230mm)

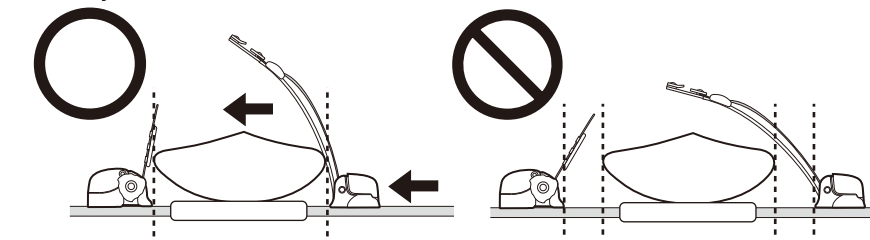
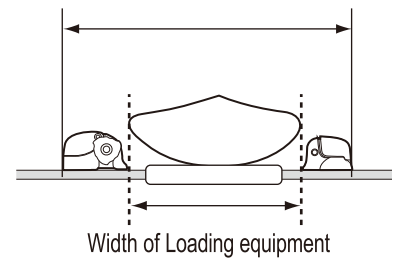

WARNING Position of the attachment must be adequate to the width of the loading equipment.

5 Installation of Main Ratchet Unit

- ① If the cover is attached, remove to allow insertion into T slot on the bar.
- ② Set the square bolt to the T slot.
- ③ Pass the square bolt through the mounting hole of the main ratchet body, then temporarily place there.
- ④ Be sure to set the spring washer to the square bolt, then securely tighten the long nut using the wrench included in this product's package. Due to applied screw locking agent, the bolt may resist when tightening. Regardless, tighten the bolt until the main unit is secured.
- ⑤ Close the cover.

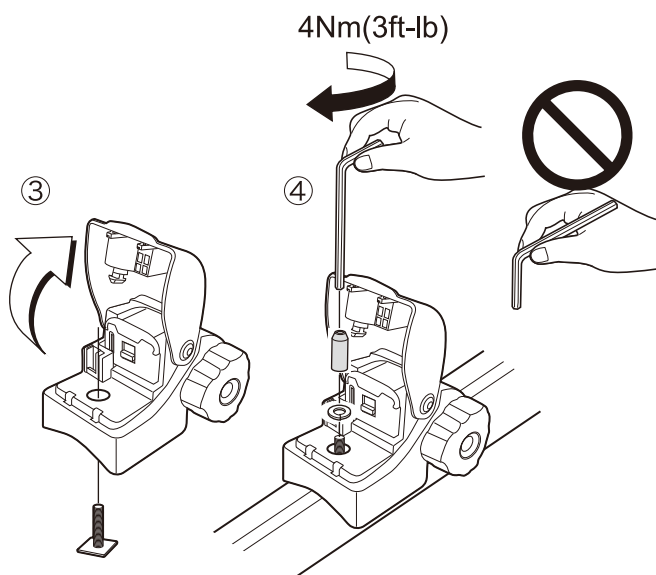
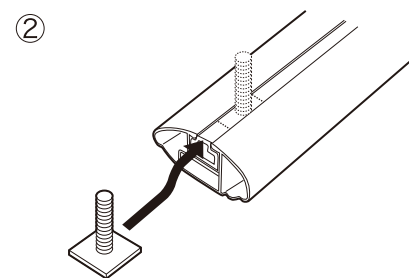
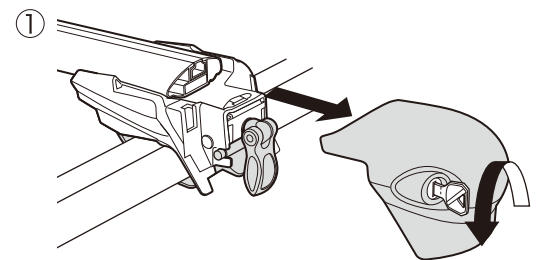

4Nm(3ft-lb)

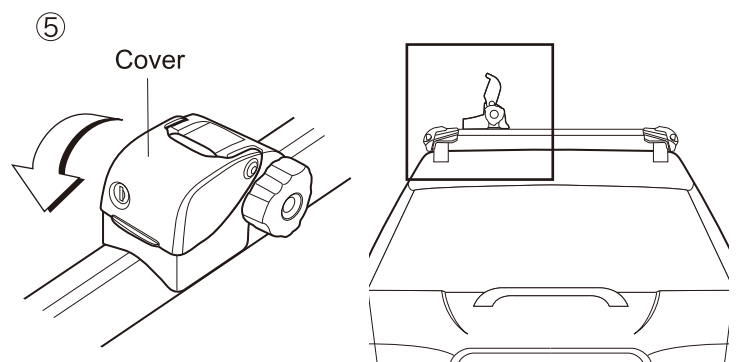

6 Installation of Main Crane Unit

- ① Open the main crane unit cover.
- ② Set the square bolt to the T slot.
- ③ Pass the square bolt through the mounting hole of the main ratchet body, then temporarily place there. Be sure to set the spring washer first, then insert the long nut.
- ④ Securely tighten the long nut using the wrench included in this product's package. Due to applied screw locking agent, the bolt may resist when tightening. Regardless, tighten the bolt until the main unit is secured.
- ⑤ Close the cover.

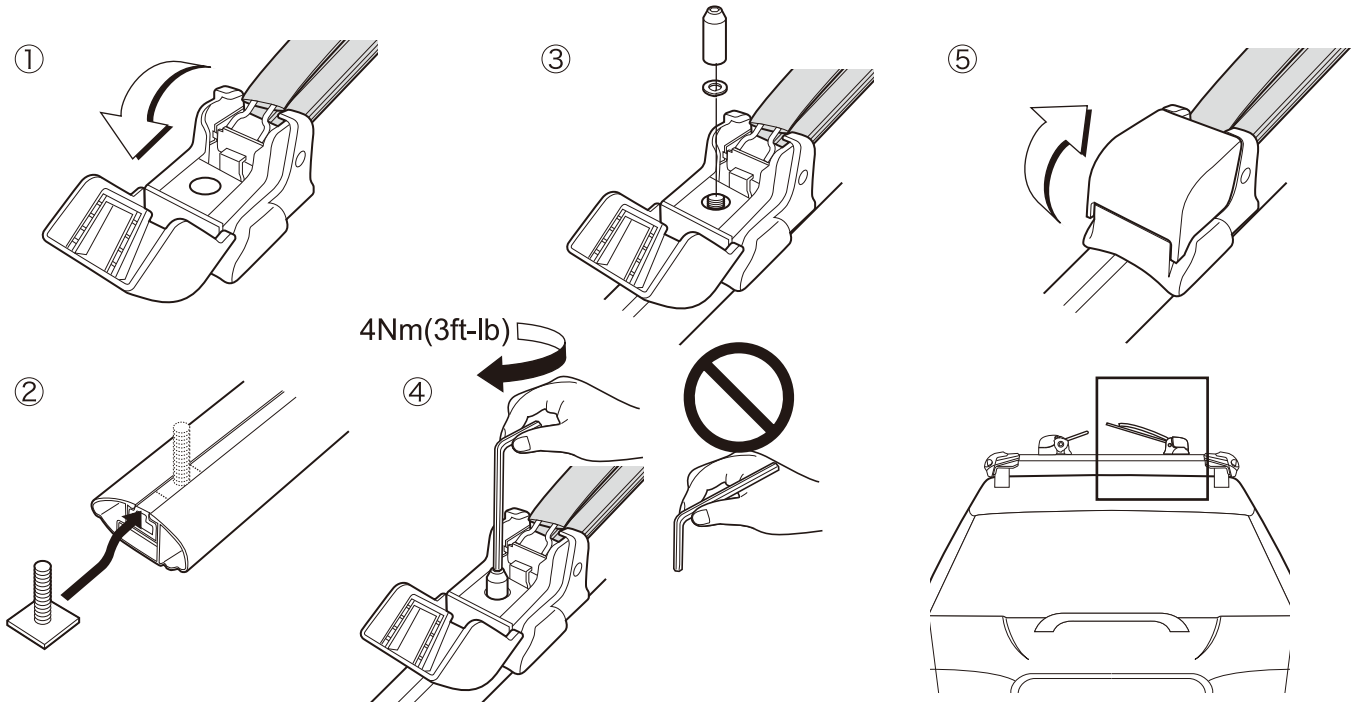

7 Maximum Load Capacity

The maximum load capacity of this product is as follows:

SUP/Sail board.....	2
Canoe / kayak.....	1
Short surfboard.....	3
Long surfboard.....	2

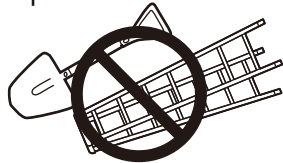

- Do not carry items other than SUP, canoe, kayak, surfboards and windsurf boards.
- Be sure to comply with the maximum load capacity limit.
- Check vehicle or carrier base product instructions to confirm that the carrier base to which this product is to be installed has sufficient strength to support this product.

8 Installing Pad (only for XA446)

Install the pad on the crossbars.

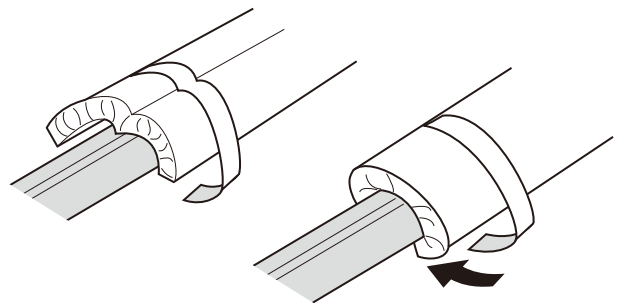

9 Loading a Kayak

Load a kayak so that it is well-balanced. The kayak can be loaded either right side up or upside down. Depending on the kayak shape, the pad may not fit. In such cases, use of the pad is unnecessary.

⚠ WARNING

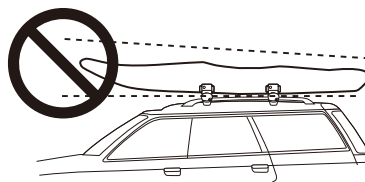

Load kayak / canoe as the rear side of the car gets higher. Making the front side higher is dangerous due to air resistance.

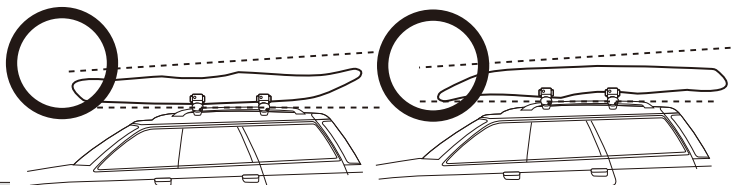

10 For Loading SUP, Surfboards or Sailboards

⚠ WARNING

Load equipments as the rear side of the car gets higher.
Making the front side higher is dangerous due to air resistance.

-Follow the same instructions as for loading a kayak when loading SUP, surfboards or sailboards.

The pad must be used for loading.

-If the distance between the main ratchet unit and the main crane unit is 33.4" (850mm) or less, remove the corner pad.

⚠ WARNING

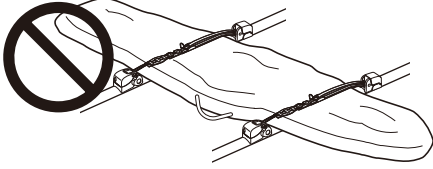

Do not load sail boards or long boards in bag. Only short boards can be loaded in bag.

⚠ WARNING

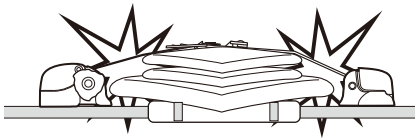

If multiple bare boards are stacked, do not allow cables to contact boards. cables may scratch board surface.

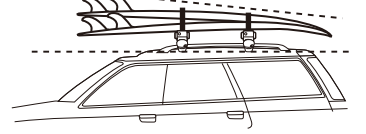
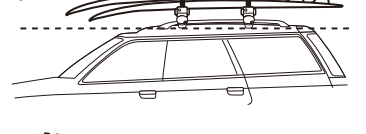
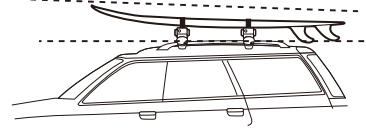
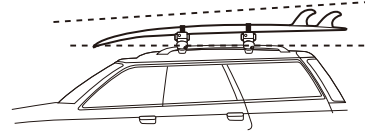

11 Tightening the Ratchet

Open the lock, lift the cover, push up the release lever and release the wire.
Attach the wire to the hook of the crane and turn the ratchet with both hands to tighten it.
Roll up the ratchet not to bend the wire.

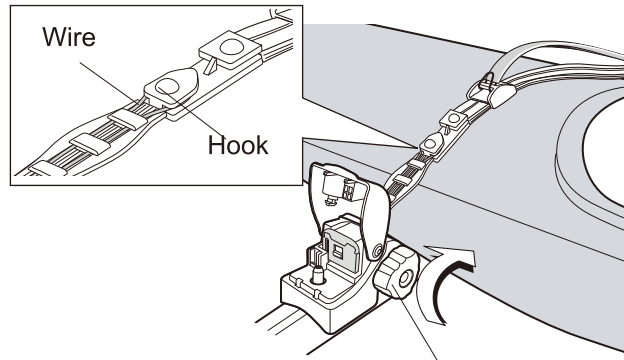
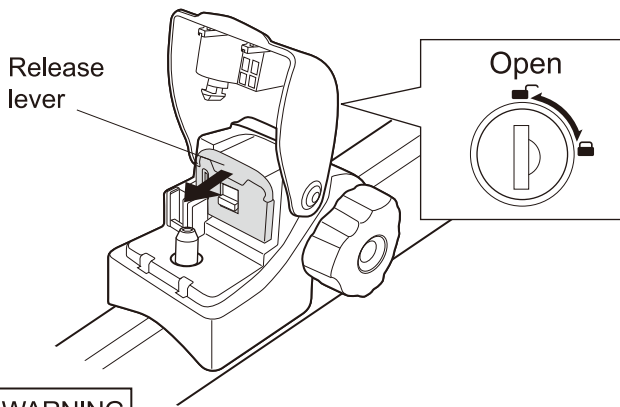

⚠ WARNING

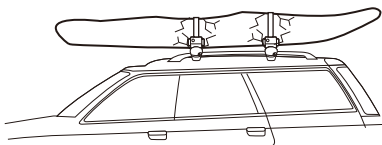

Do not overtighten the wire.
Polypropylene boat can be wired up tightly secured in a short term. However, when it is wired up for a long period of time, the shape will not be restored.
FRP boat can be broken when it is overtightened.

12 Close and Lock the Cover

Be sure to lock cover with key before driving.

⚠ WARNING

If cover is not locked, release lever may open accidentally causing equipment to drop.

This system is a theft deterrent.

Equipment should not be left unattended for long periods of time.

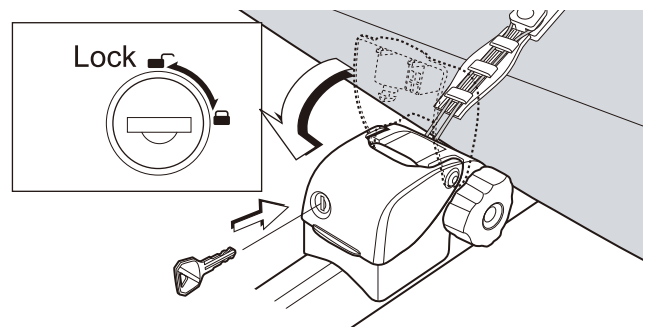

13 Driving

- Before driving, shake the carrier and equipment load in order to confirm that they are set securely. If there is any looseness, tighten the bolts and ratchet again.
- When loading a kayak/canoe longer than 13.2 ft.(4 m), secure the front and back to the car body with belts.
- Load equipment straight.
- When driving without using the attachment, remove the pad and fix the crane by ratchet.
- Remove the corner pad when the ratchet is not rolled up enough.
- This product is not theft-proof. Therefore, do not leave equipment on this product unattended for an extended period of time.

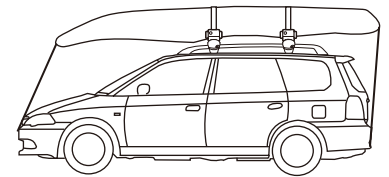
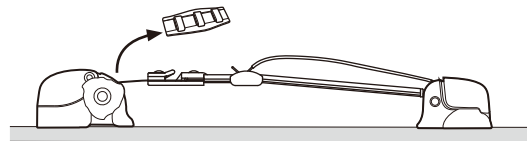
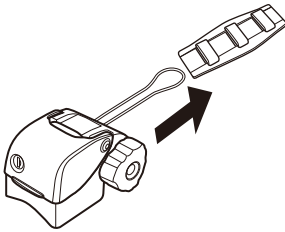
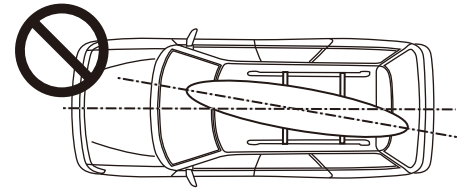
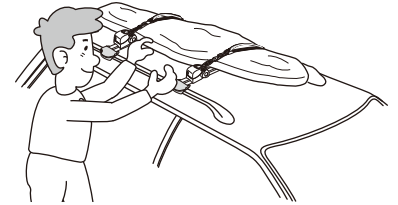

⚠ WARNING



Obey all posted speed limits. Drive slower under strong winds or on rough roads.

⚠ WARNING

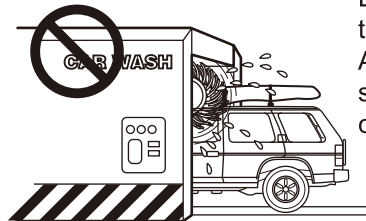

Do not drive your carrier through a car wash. Always remove the carrier system before running your car through a car wash.

⚠ WARNING

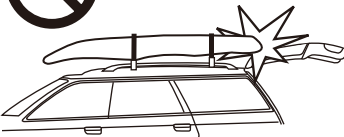

Be careful not to hit the surfboards or sailboards with the vehicle's tailgate or trunk lid. In case your gear is accidentally hit by the tailgate or trunk lid, be sure to check the carrier's mounting condition.

⚠ WARNING



Do not make hard starts, unnecessary sharp turns, abrupt maneuvers or sudden stops. In case you have to perform such a maneuver, always check afterwards to see that the carrier and cargo remain secure.

⚠ WARNING



Avoid flapping. When you load the shortboard in a case, make sure to tighten securely, so that the case is not flapping. If the case is flapping while driving, wind pressure might cause boards to fly off.

⚠ CAUTION

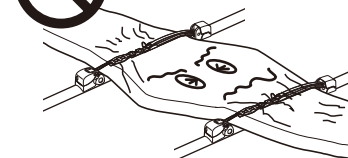

Tighten the ratchet securely, but avoid denting the board. Excessive tightening may cause damage to the board.

14 Care and storage

When the carrier is not in use, remove from the vehicle.

Store in a covered, dry location away from sunlight.

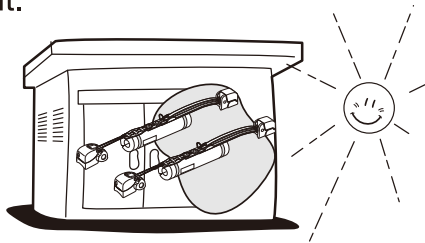

⚠ WARNING

- Pad is expendable.
- Remove from carrier when not in use.
- Replace when there is deep scratch or crack.

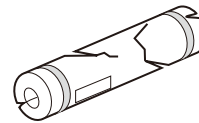

⚠ WARNING

- DO NOT lubricate Key and Bolts.
- DO NOT apply thinner and/or solvent as they may damage plastics.

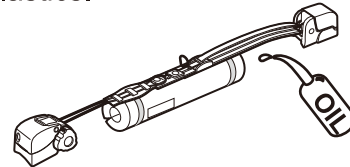

Genuine INNO Replacement Parts

The following genuine replacement parts are available for this Inno carrier system component.

Note

Specifications and appearance of the carrier system and genuine replacement parts are subject to change without prior notice in the interest of product improvement.

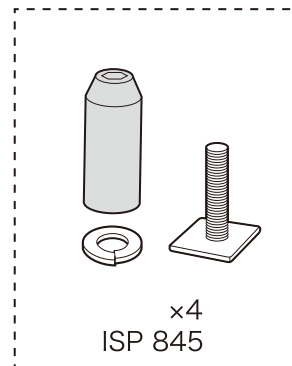
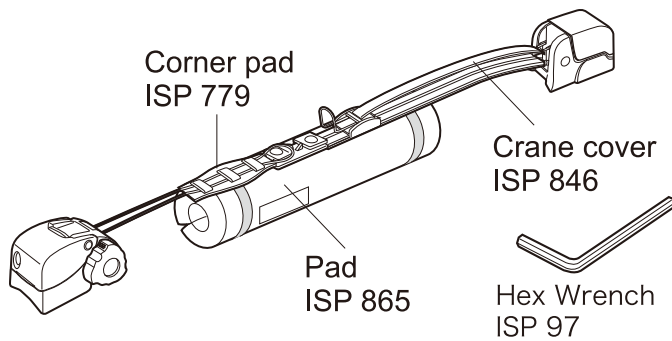

Key x1
Please check the key No.



Installation
Instructions

Contact Information

If you have any comments or suggestions, please contact our service center listed. CAR MATE USA shall not be held liable for any accidents or incidental losses arising from improper installation or use, nor for those arising from installation or use after the customer has made any change to the system's original configuration or specifications.

CAR MATE USA, Inc
383 Van Ness Ave. Suite 1603
Torrance, CA 90501 U.S.A
www.innoracks.com
support@innoracks.com

Merci d'avoir fait l'achat de ce produit INNO.
 -Veuillez lire ces instructions attentivement avant d'utiliser ce produit.
 -Ne jetez pas ces instructions.
 -Pour toute demande d'information, consultez la liste des centres de service après-vente à la fin des présentes instructions.

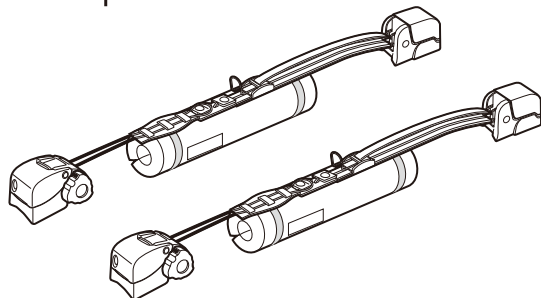

⚠ Avertissement Les composants du support ou sa charge tombent, ce qui cause un risque de grave accident pour les véhicules et pour les personnes qui se trouvent derrière et court un risque de grave blessure ou de décès.

- Vérifiez la stabilité et la solidité de la base de support sur laquelle vous installerez ce produit, et fixez-le fermement.
- Gardez une distance de 60 cm ou plus entre les supports avant et arrière.
- Avant de vous déplacer en véhicule, assurez-vous que les vis et les câbles sont tous bien serrés.
- Ne modifiez pas ce produit.
- Ne transportez rien d'autre que des canoës, kayaks, planches de surf et planches à voile avec ce produit. Conduisez très prudemment lorsque vous utilisez ce support.
- Le dispositif doit être bien verrouillé pendant le déplacement du véhicule.

⚠ Attention Il y a risque de blessures aux personnes et de dommages au produit, au véhicule et à la charge transportée.

- Ce produit n'est pas antivol. Par conséquent, ne laissez pas sans surveillance les équipements posés sur ce produit pendant une période prolongée.

1 Description des pièces

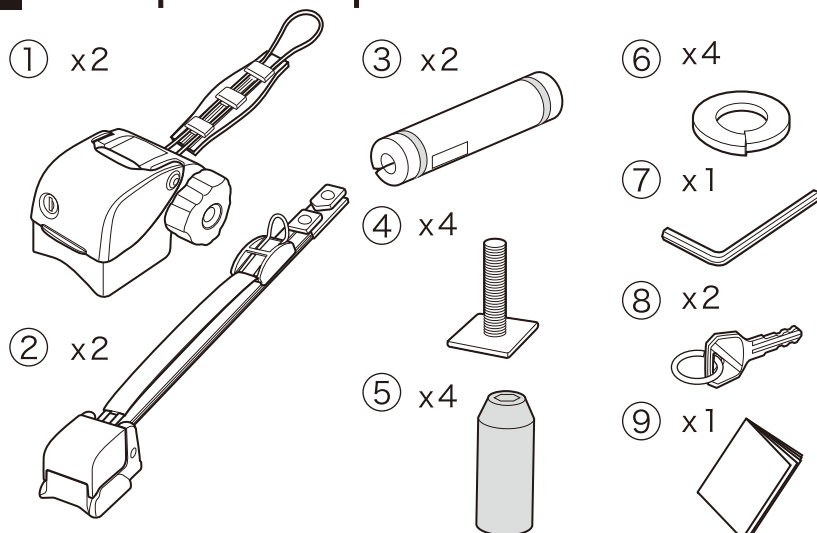

No.	Pièce	Qté
①	Cliquet principal	2
②	Bras élévateur principal	2
③	Coussinet (INA446 uniquement)	2
④	Boulon à tête carrée	4
⑤	Écrou long	4
⑥	Rondelle de ressort	4
⑦	Clé hexagonale	1
⑧	Clé	2
⑨	Instructions d'installation	1

2 Fixation à la base de support

Ce produit peut être fixé non seulement à la barre aérienne INNO mais également aux barres transversales d'usine dont la rainure à T correspond aux mesures ci-dessous.

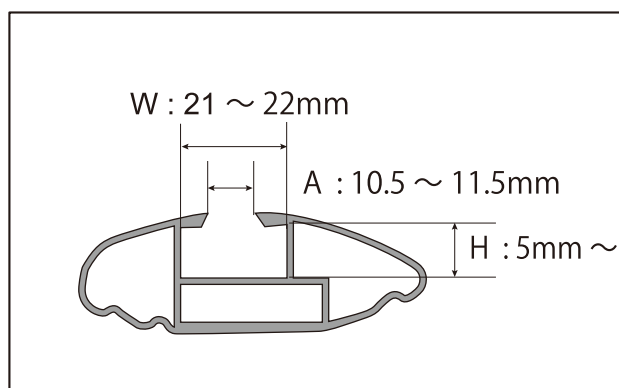

⚠ Avertissement

- Vérifiez les instructions du véhicule ou du cadre de porte-bagages pour vous assurer que le cadre de porte-bagages sur lequel le produit sera installé est assez résistant pour le supporter. Si le cadre de porte-bagages n'est pas assez résistant pour ce produit, ne l'installez pas.
- Assurez-vous d'avoir une distance de 60 cm (24 po) ou plus entre les porteurs avant et arrière. S'il est possible de régler la distance, choisissez la plus grande distance possible afin de favoriser la stabilité de la charge.

Au moins
60 cm

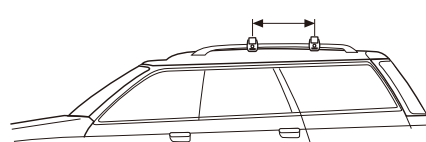

3 Installation du système de fixation

Pour ouvrir le couvercle, tournez la clé principale à la position d'ouverture.

⚠ Précaution

Ne pas manoeuvrer le couvercle tout en tenant la clé.
Cela risque d'endommager la clé.

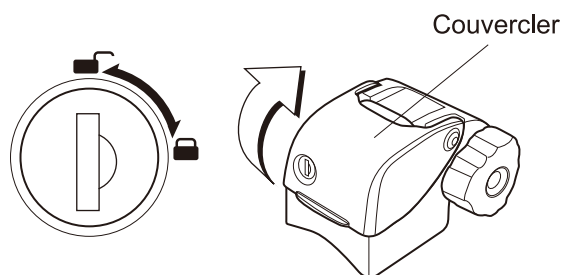

4 Installation de l' ensemble du bras principal en effectuant un réglage en fonction de la largeur de l' équipement de charge

Régalez la position du bras de manière à ce que l'ensemble du rochet principal et l'ensemble du bras principal soient aussi proches de l'équipement de charge que possible et fixez le bras principal solidement. Si l'ensemble du rochet principal et l'ensemble du bras principal sont éloignés de l'équipement de charge, ils ne peuvent pas être fixés solidement.

Espace de la barre requis

Largeur de l'équipement de charge
+ 9,0 po (230 mm)

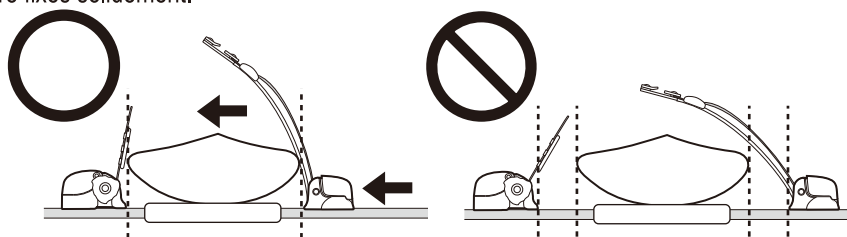
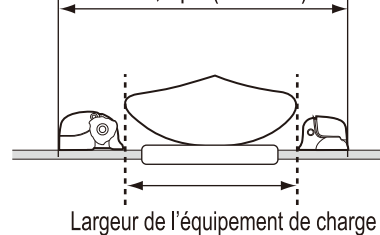

⚠ Avertissement

La position de la fixation doit être adaptée à la largeur de l'équipement de charge.

5 Installation de l' ensemble du rochet principal

- ① Si le couvercle est fixé, retirez-le pour permettre l'insertion dans la rainure à T de la barre.
- ② Posez le boulon à tête carrée sur la rainure à T.
- ③ Faites passer le boulon à tête carré dans l'orifice de montage du rochet principal, et placez-le temporairement.
- ④ Assurez-vous de poser la rondelle de ressort sur le boulon à tête carrée, puis serrez fermement l'écrou long à l'aide de la clé comprise dans l'emballage du produit. En raison de l'application d'un produit liant aux vis, le boulon pourrait rencontrer une résistance lors du serrage. Serrez quand même le boulon jusqu'à ce que l'élément principal soit bien fixé.
- ⑤ Fermez le couvercle.

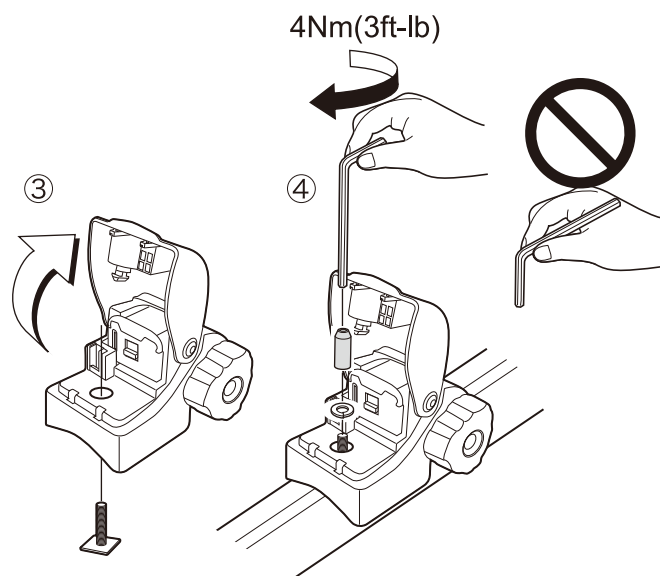
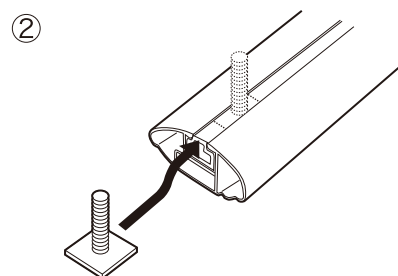
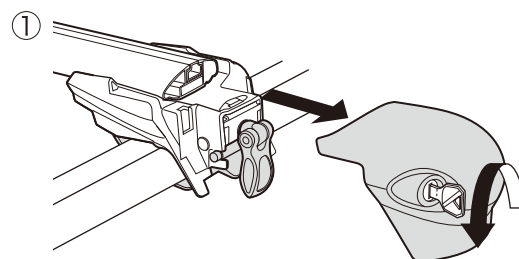

4Nm(3ft-lb)

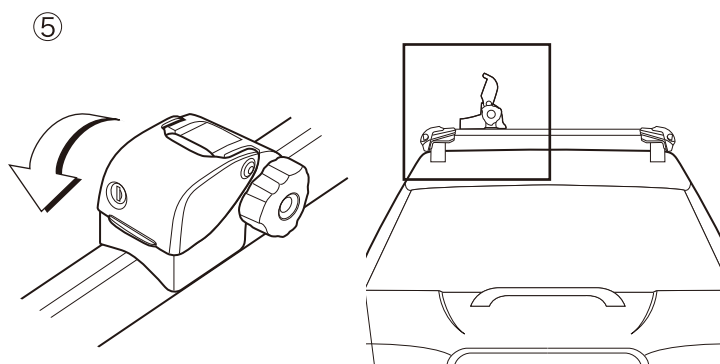

6 Installation de l'ensemble du bras principal

- ① Ouvrez le couvercle du bras principal.
- ② Posez le boulon à tête carrée sur la rainure à T.
- ③ Faites passer le boulon à tête carrée dans l'orifice de montage du rochet principal, et placez-le temporairement. Assurez-vous de poser d'abord la rondelle de ressort, puis insérez l'écrou long.
- ④ Serrez fermement l'écrou long à l'aide de la clé comprise dans l'emballage du produit. En raison de l'application d'un produit liant aux vis, le boulon pourrait rencontrer une résistance lors du serrage. Serrez quand même le boulon jusqu'à ce que l'élément principal soit bien fixé.
- ⑤ Fermez le couvercle.

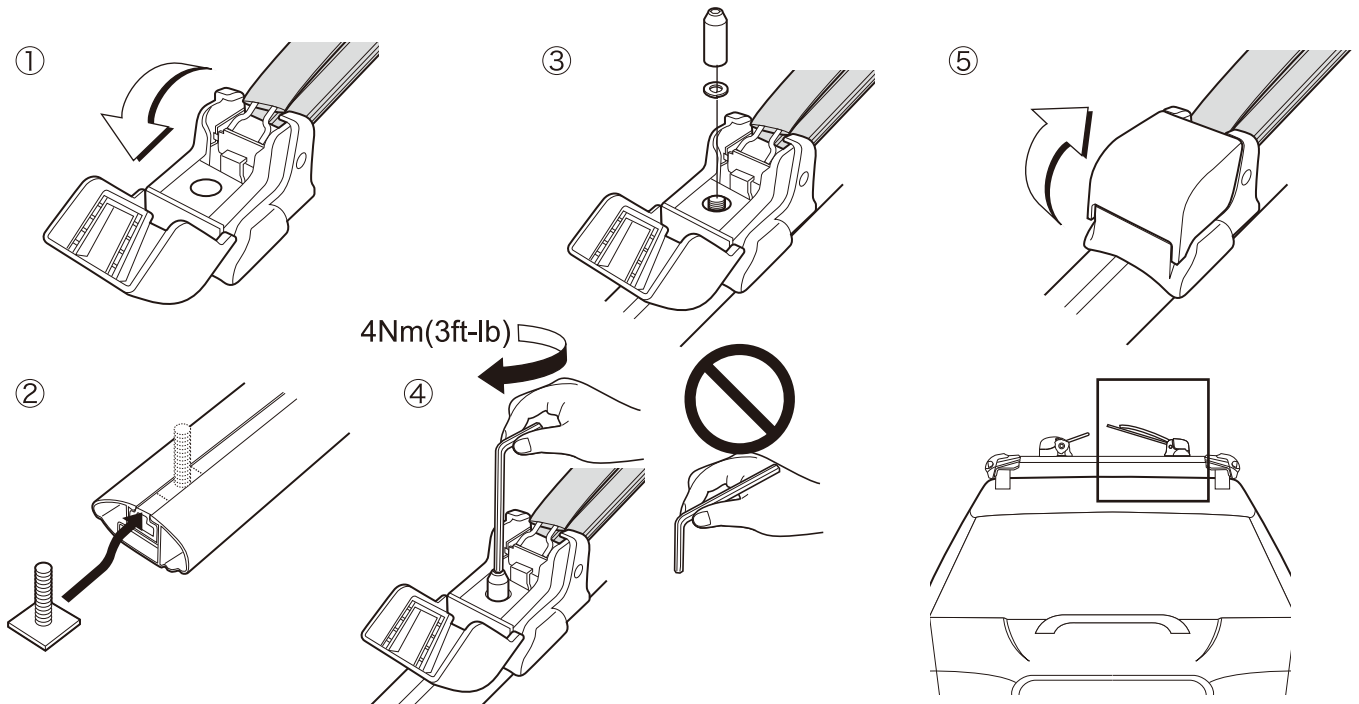

7 Capacité de charge maximale

La capacité de charge maximale de ce produit est la suivante :

- Surf à pagaie/Planche à voile-2
- Canoë/Kayak.....1
- Planche de surf courte.....3
- Planche de surf longue.....2

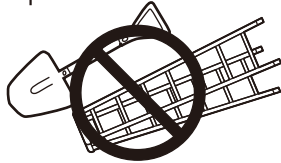

-Ne transportez rien d'autre que des canoës, kayaks, planches de surf et planches à voile.

-Veuillez à ne pas dépasser la limite de capacité de charge maximale.

-Vérifiez les instructions qui accompagnent le véhicule ou la base de support pour vous assurer que la base de support à laquelle sera fixé ce produit est assez solide pour supporter le poids de ce dernier.

8 Installation du coussinet

(pour XA446 seulement)

Installez le coussinet sur les barres transversales

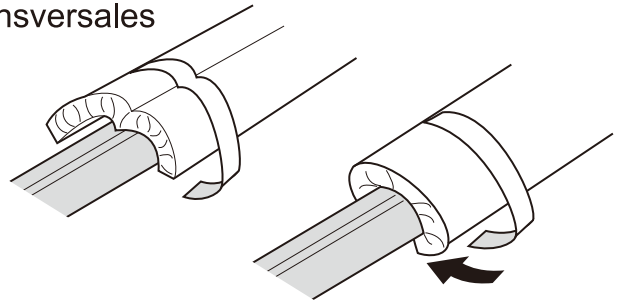

9 Chargement d'un kayak

Chargez le kayak de manière à ce que le poids soit bien réparti. Le kayak peut être chargé à l'endroit ou à l'envers. Selon la forme du kayak, il est possible que le coussinet ne convienne pas. Si tel est le cas, l'utilisation du coussinet n'est pas requise.

⚠ Avertissement

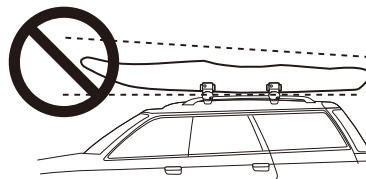

Mettez les planches en place de sorte qu'il soit plus élevé à l'arrière du véhicule. Il est dangereux de mettre l'avant des planches en position plus élevée que l'arrière, à cause de la résistance de l'air.

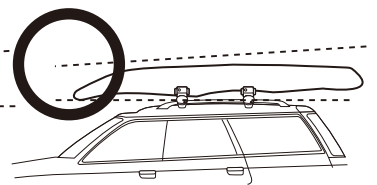
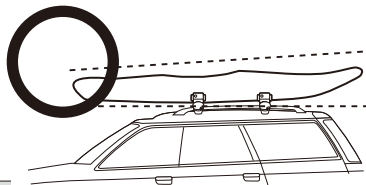

10 Pour le chargement de surf à pagaie, planches à surf ou planches à voile

Suivez les mêmes instructions pour le chargement de surf à pagaie, de planches de surf ou de planches à voile que pour le chargement d'un kayak. Le coussinet doit être utilisé pour le chargement.

Avertissement

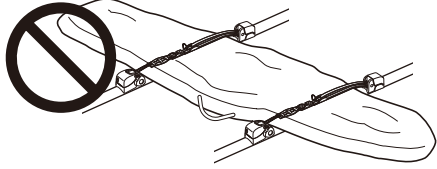

Ne laissez pas les planches à voile ou les longues planches de surf dans leur sac lorsque vous les mettez en place. Seules les courtes planches de surf peuvent être mises en place avec leur sac.

Avertissement

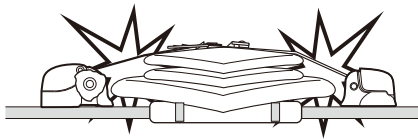

Si vous empilez plusieurs planches à découvert, ne laissez pas les câbles toucher les planches. Les câbles risqueraient de rayer la surface des planches.

Avertissement

Mettez les planches en place de sorte qu'il soit plus élevé à l'arrière du véhicule.

Il est dangereux de mettre l'avant des planches en position plus élevée que l'arrière, à cause de la résistance de l'air.

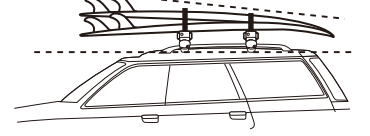
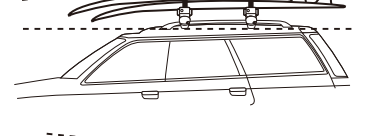
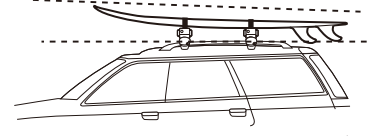
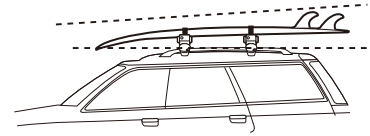

11 Serrer le cliquet

Ouvrez le verrou, soulevez le couvercle, appuyez sur le levier de libération et libérez le câble. Fixez le câble au crochet du bras élévateur et tournez le cliquet à l'aide des deux mains pour le serrer.

Relevez le cliquet pour ne pas que le câble soit tendu.

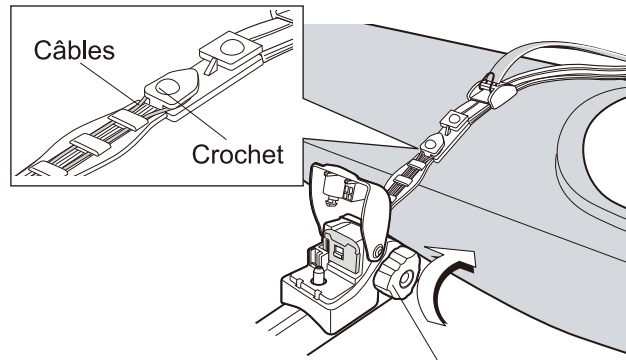
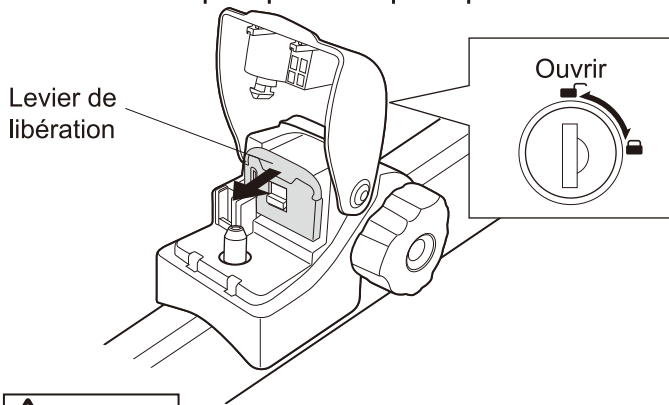

Avertissement

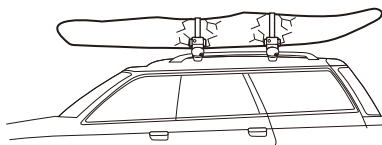

Ne serrez pas le fil trop fort.

Un bateau en polypropène peut être fixé solidement pendant une courte période. Cependant, s'il est fixé pendant une longue période, il ne pourra pas retrouver sa forme.

Un bateau en fibre de verre peut être cassé s'il est serré trop fort.

12 Fermez et verrouillez le couvercle

Avant de vous déplacer en véhicule, assurez-vous d'avoir verrouillé le couvercle avec la clé.

Avertissement

Si le couvercle n'est pas verrouillé, le levier de libération risque de s'ouvrir accidentellement et le kayak tombera. Il s'agit d'un système antivol simple.

Les planches ne doivent pas être laissées sans surveillance pour des périodes prolongées.

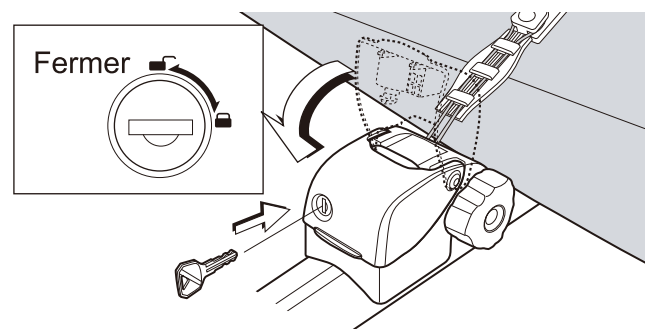

13 Déplacement en véhicule

- Antes de conducir, agite el portacargas y el equipo de montaje para confirmar que estén fijados con firmeza. Si hay cualquier holgura, apriete los pernos y trinquete de nuevo.
- Al montar un kayak / canoa mayor a 4 metros de longitud (157 pulgadas), fije la parte delantera y trasera al cuerpo del automóvil con las correas.
- Mettez les équipements en place tout droit.
- Ejerza precaución al conducir mientras se hace uso de este portacargas.
- Lorsque vous conduisez sans utiliser le verrou, retirez le coussinet et fixez le bras avec le cliquet. Retirez le coussinet de coin si le cliquet n'est pas assez enroulé.
- Ce produit n'est pas antivol. Par conséquent, veuillez ne pas laisser d'équipement sans surveillance sur ce produit pendant longtemps.

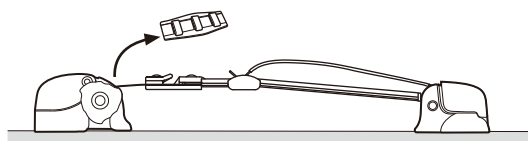
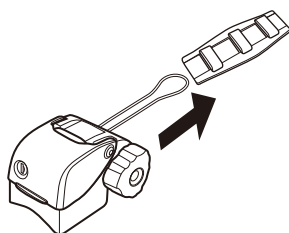
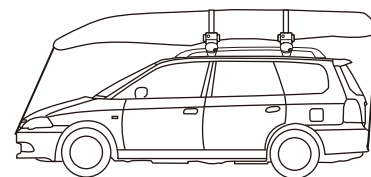
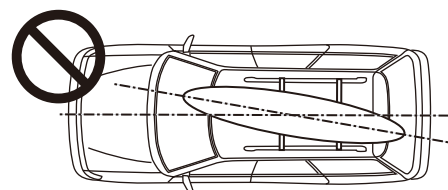
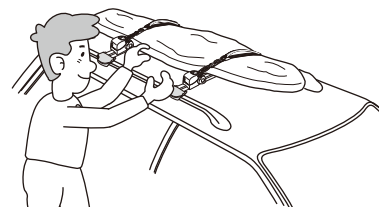

⚠ Avertissement



Respectez toutes les signalisations de limite de vitesse. Conduisez plus lentement lorsqu'il vente fort ou que la route est cahoteuse.

⚠ Avertissement

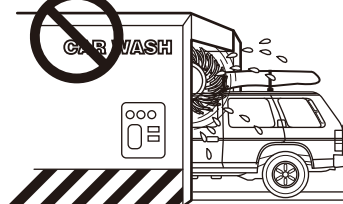

Ne laissez pas le support sur le véhicule si vous allez au lave-auto. Retirez toujours le dispositif de support avant de faire passer le véhicule dans une station de lavage pour voitures.

⚠ Avertissement

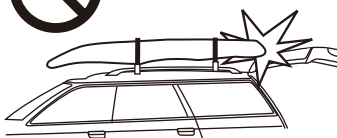

Veillez à ce que les planches de surf ou les planches à voile ne heurtent pas le hayon ou la porte du coffre arrière. Si vos équipements sont accidentellement heurtés par le hayon ou par la porte du coffre arrière, vérifiez que le support est toujours solidement monté.

⚠ Avertissement



Évitez les démarrages rapides, ainsi que les virages, manœuvres et arrêts brusques. Si vous devez effectuer une telle manœuvre, vérifiez toujours par la suite que le support et sa charge sont toujours solidement installés.

⚠ Avertissement



Évitez les battements. Lorsque vous chargez la planche courte dans le boîtier, assurez-vous de serrer solidement, pour empêcher le battement du boîtier. En cas de battement du boîtier sur la route, la pression du vent pourrait emporter les planches.

⚠ Attention

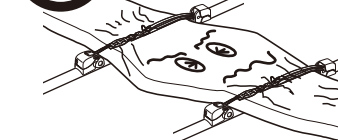

Serrez solidement le rochet, tout en évitant de déformer la planche. Un serrement excessif pourrait endommager la planche.

14 Soins et rangement

Lorsque vous n'utilisez pas le support, retirez-le du véhicule. Rangez-le dans un emplacement couvert, sec et sombre.

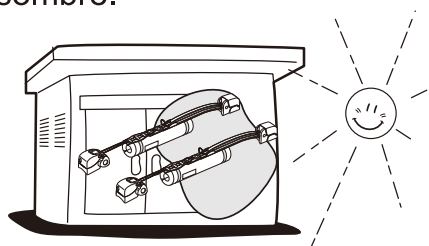

⚠ Avertissement

- Un coussinet est disponible.
- Retirez-le du support si vous ne l'utilisez pas.
- Remplacez-le en cas de fissure ou rayure profonde.

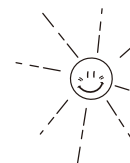
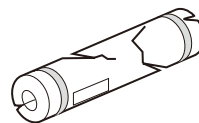

⚠ Avertissement

- NE GRAISSEZ PAS les clés et les boulons.
- N'APPLIQUEZ PAS de diluant et/ou autre solvant car ils risqueraient d'endommager les surfaces de plastique.

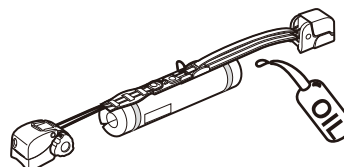

Pièces de rechange INNO authentiques

Les pièces de rechange authentiques qui suivent sont disponibles pour ce dispositif de support INNO.

📖 Référence

Les spécifications et l'apparence du dispositif de support et des pièces de rechange authentiques sont sujettes à modification sans préavis pour fin d'amélioration du produit.

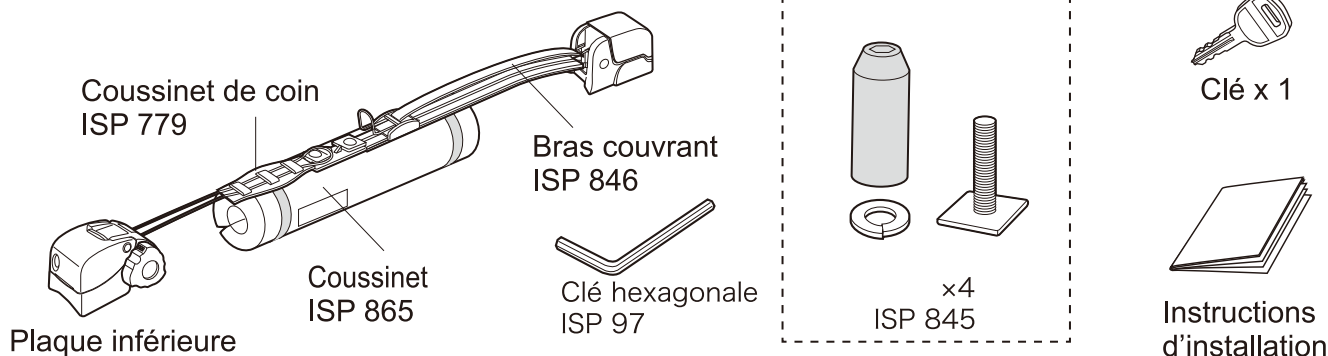

Coordonnées

Pour tout commentaire ou suggestion, veuillez contacter l'un des centres de service après-vente énumérés ci-dessous. Carmate USA ne saurait être tenu responsable pour tout accident ou toute perte accidentelle causé(e) par une installation ou utilisation inadéquate, ou causée par l'installation ou l'utilisation après que le client a modifié de quelque façon la configuration originale ou les spécifications du dispositif.

CAR MATE USA, Inc
383 Van Ness Ave. Suite 1603
Torrance, CA 90501 U.S.A
www.innoracks.com
support@innoracks.com

Muchas gracias por haber adquirido este producto INNO.

- Lea cuidadosamente estas instrucciones antes de usar este producto.
- No ignore estas instrucciones.
- Para consultas, póngase en contacto con nuestro centro de servicio que se indica al final de estas instrucciones.

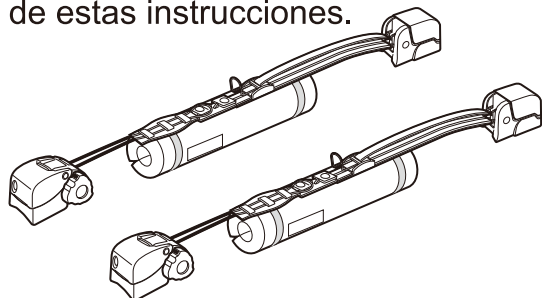

⚠ Advertencia Partes del cargamento que se salgan del lugar o se caigan y causen accidentes potencialmente graves que involucren vehículos y personas que estén atrás del vehículo con el portacargas, podría resultar en lesiones o muerte.

- Compruebe la estabilidad y fuerza de la base del portacargas en donde este producto será instalado, y proceda a hacer la montura con firmeza.
- Mantenga una distancia de unos 23.6" (60 cm) o más entre los portacargas delantero y trasero.
- Asegure que ningún tornillo ni cordón quede suelto antes de conducir.
- No haga alteraciones en este producto.
- No transporte otras cosas que no sean canoas, kayaks, tablas de surf y tablas de vela con este producto.
- Ejerza precaución al conducir mientras se hace uso de este portacargas.
- Deje sujetado con firmeza durante la conducción.

⚠ PRECAUCIÓN Puede que cause lesiones a personas o daños al producto, vehículo y cargamento que está siendo transportado.

- Este producto no es a prueba de robos. Por lo tanto, no deje el equipo sobre este producto sin su atención por largos períodos de tiempo.

1 Contenido de piezas

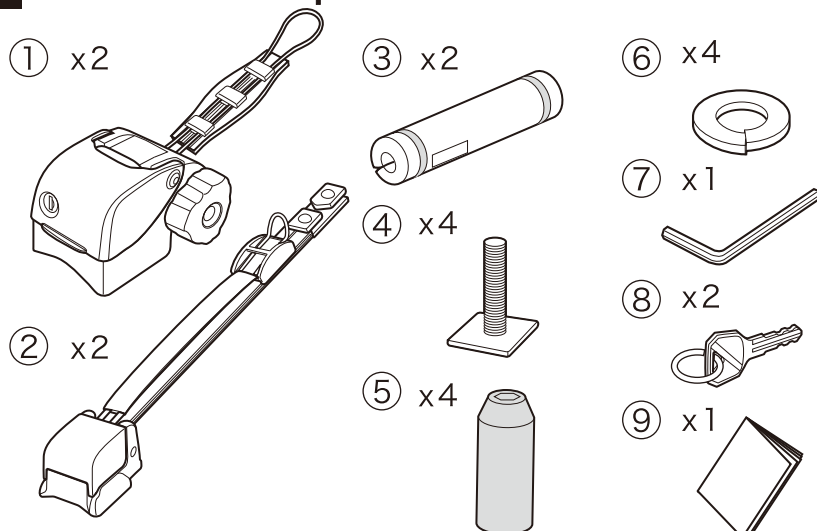

No.	Part	Qty
①	Unidad de trinquete principal	2
②	Unidad de grúaprincipal	2
③	Almohadilla (sólo INA446)	2
④	Perno cuadrado	4
⑤	Tuerca larga	4
⑥	Arandela elástica	4
⑦	Llave hexagonal	1
⑧	Llave	2
⑨	Instrucciones de instalación	1

2 Colocar a la base del portacargas

Este producto se puede acoplar no solo a la barra aérea INNO sino también a la barra cruzada de fábrica cuya ranura en T se adapta a las dimensiones de abajo.

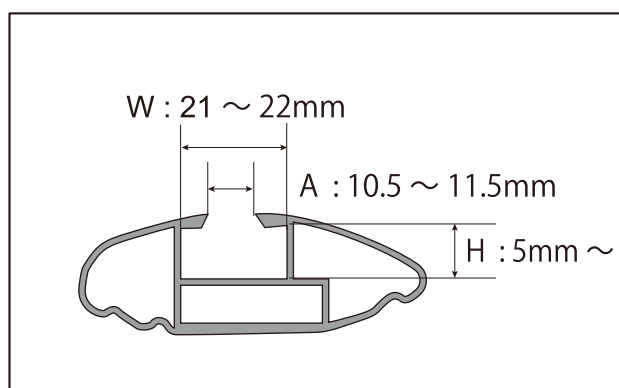

⚠ Advertencia

- Revise el vehículo o las instrucciones del producto de la base del portacargas para confirmar que la base del portacargas en donde será instalado este producto tenga la suficiente fuerza para dar el soporte necesario para este producto. No haga la instalación si la base del portacargas no cuenta con la suficiente fuerza para dar el soporte necesario para este producto.
- Mantenga una distancia de unos 60 cm (24") o más entre los portacargas delantero y trasero. Si es posible el ajuste de la distancia, mantenga tanta distancia como sea posible para aumentar la capacidad de carga.

Al menos
24" (60 cm)

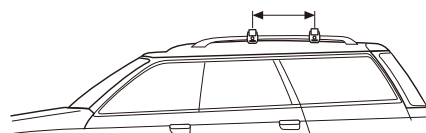

3 Instalación del accesorio

Para abrir la cubierta, gire la llave principal de la unidad de trinquete a la posición abierto.

⚠ Precaución

No maniobre la cubierta mientras se agarra la llave. Esto podría causar daños a la llave.

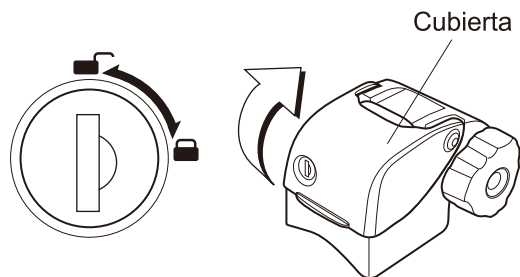

4 Ajuste de la unidad de grulla principal al ajustar según el ancho del equipo de carga

Ajuste la posición de la grulla para que la unidad de trinquete principal y la unidad de grulla principal estén lo más cerca posible del equipo de carga y fije con firmeza la unidad de grulla principal. Si la unidad de trinquete principal y la unidad de grulla principal están lejos del equipo de carga, no se pueden fijar con firmeza.

Espacio requerido de la barra
Ancho del equipo de carga
+ 9,0" (230 mm)

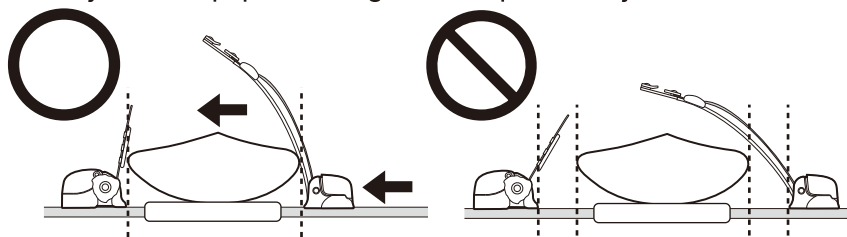
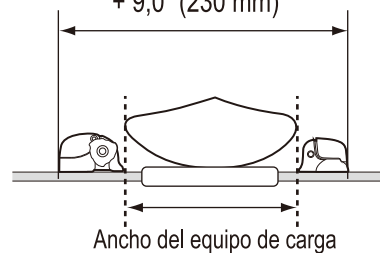

⚠ Advertencia

La posición del aditamento debe adecuarse al ancho del equipo de carga.

5 Instalación de la unidad de trinquete principal

- ① Si la cubierta se acopla, retire para permitir la inserción en la ranura en T de la barra.
- ② Coloque el perno cuadrado en la ranura en T.
- ③ Pase el perno cuadrado a través del orificio de montaje del cuerpo principal de trinquete, a continuación, colóquelo temporalmente allí.
- ④ Asegúrese de colocar la arandela elástica en el perno cuadrado, luego apriete bien la tuerca larga con la llave incluida en el paquete de este producto. Debido al agente de bloqueo aplicado al tornillo, es posible que el perno se resista al apretar. De todas formas, apriete el tornillo hasta que la unidad principal está asegurada.
- ⑤ Cierre la cubierta.

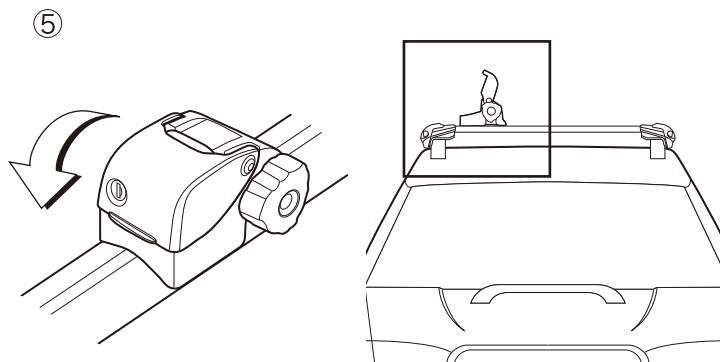
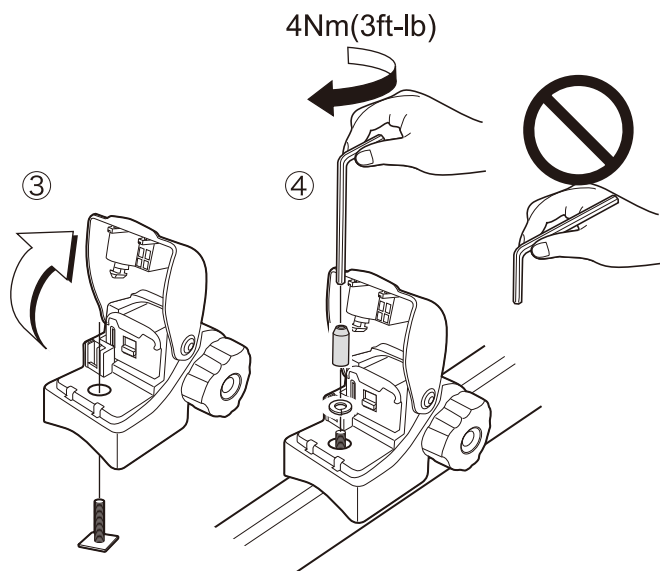
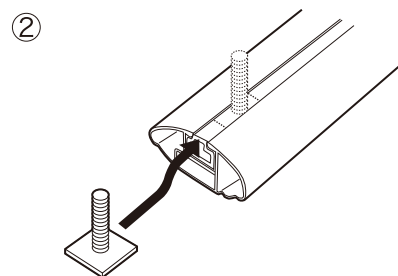
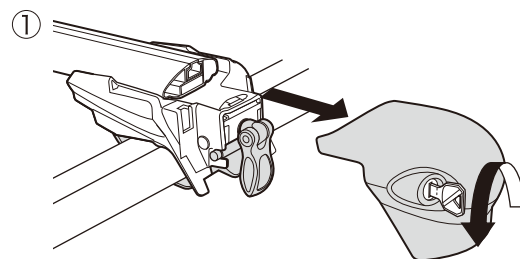

6 Instalación de la unidad de grulla principal

- 1 Abra la cubierta de la unidad principal de la grúa.
- 2 A continuación, coloque el perno cuadrado en la ranura en T.
- 3 Pase el perno cuadrado a través del orificio de montaje del cuerpo principal de trinquete, a continuación, colóquelo temporalmente allí. Asegúrese de colocar la arandela elástica en primer lugar, a continuación, inserte la tuerca larga.
- 4 Apriete bien la tuerca larga con la llave incluida en el paquete de este producto. Debido al agente de bloqueo aplicado al tornillo, es posible que el perno se resista al apretar. De todas formas, apriete el tornillo hasta que la unidad principal esté asegurada.
- 5 Cierre la cubierta.

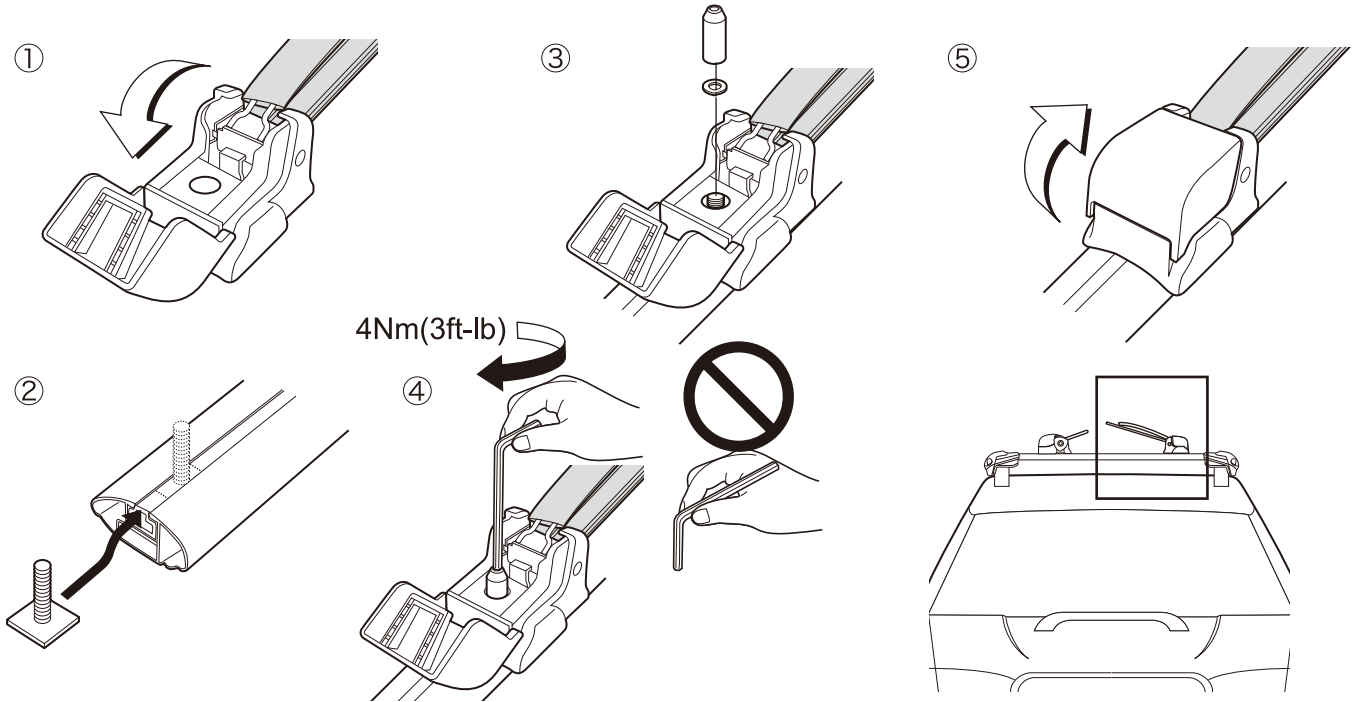

7 Capacidad máxima de montaje

La capacidad máxima de montaje de este producto es como se indica a continuación:

Tabla de remo SUP/Tabla de vela.....	2
Canoa, kayak.....	1
Tabla corta de surf.....	3
Tabla larga de surf.....	2

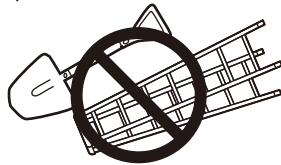

-No cargue cosas que no sean una canoa, un kayak, tablas de surf o tablas de vela.

-Asegúrese de cumplir con el límite de la capacidad máxima de montaje.

-Revise el vehículo o las instrucciones del producto de la base del portacargas para confirmar que la base del portacargas a donde será instalado este producto sea de la suficiente fuerza para admitir este producto.

8 Instalación de la almohadilla (solo para XA446)

Instale la almohadilla sobre las barras transversales

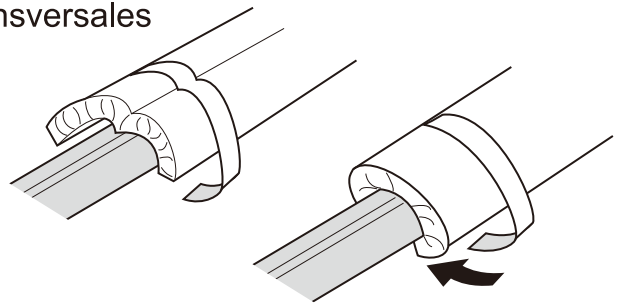

9 Colocación del kayak

Coloque el kayak de tal forma que quede bien equilibrado. El kayak debe colocarse ya sea cara arriba o cara abajo. Dependiendo en la forma del kayak, puede que la almohadilla no quepa. En esos casos, el uso de la almohadilla no es necesario.

⚠ Advertencia

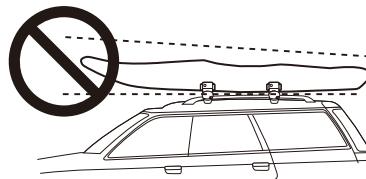

Coloque el tablas a medida que la parte trasera del vehículo se haga más alta. Hacer que la parte delantera quede más alta es peligroso debido a la resistencia al aire.

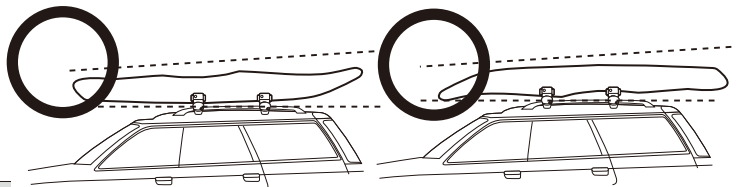

10 Para cargar tablas de remo SUP, tabla de surf o tabla de vela

Siga las mismas instrucciones para el cargado de un kayak al colocar tablas de remo SUP, tablas de surf y tablas de vela. La almohadilla debe usarse al realizar el cargado.

⚠ Advertencia

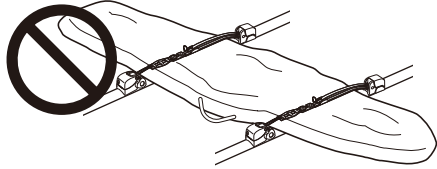

No monte tablas de surf o tablas de vela con bolsa. Solo las tablas de surf cortas pueden montarse con bolsa.

⚠ Advertencia

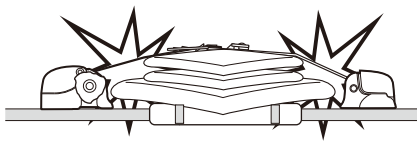

Si se apilan múltiples tablas de surf, no permita que los cordones hagan contacto con éstas, lo cual podría rayar su superficie.

⚠ Advertencia

Coloque el tablas a medida que la parte trasera del vehículo se haga más alta. Hacer que la parte delantera quede más alta es peligroso debido a la resistencia al aire.

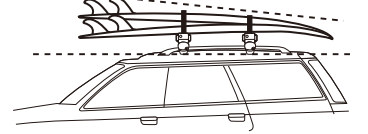
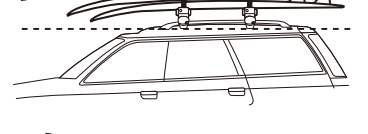
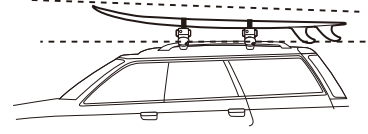
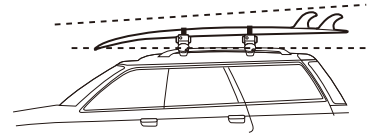

11 Apretamiento de la grúa

Abra el seguro, levante la cubierta, empuje la palanca de liberación y libere el cordón. Adjunte el cordón al gancho de la grúa y gire el trinquete con ambas manos para apretarla. Enrolle hacia el trinquete de tal forma que no se doble el cable.

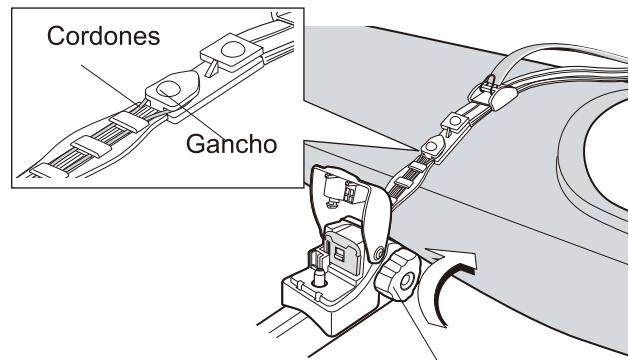
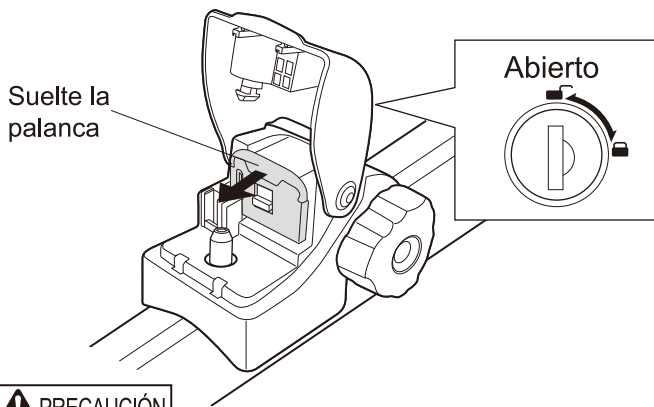

⚠ PRECAUCIÓN

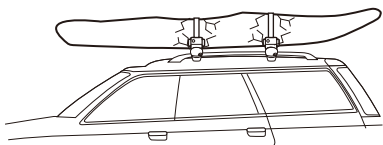

No ajuste demasiado el cable. La embarcación de polipropileno se puede amarrar con cable por un tiempo breve. Sin embargo, cuando se amarra con cables por un período prolongado, no es posible recuperar la forma. La embarcación FRP se puede romper cuando se ajusta con demasiada firmeza.

12 Cierre y atranque la cubierta

Asegúrese de cerrar la cubierta con la llave antes de conducir.

⚠ Advertencia

Si la cubierta no está cerrada con llave, puede que la palanca de liberación se abra accidentalmente causando la caída del kayak. Este sistema es un impedimento de robos. Las tablas de surf no deben dejarse sin vigilancia por largos periodos de tiempo.

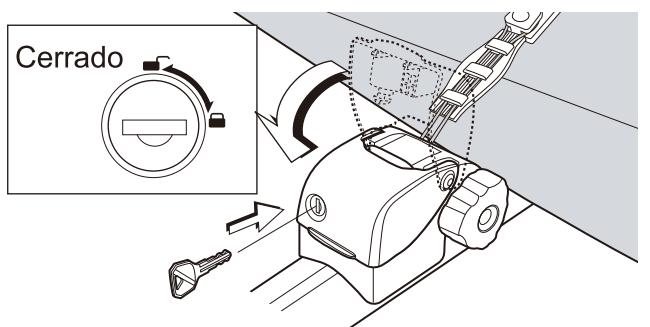

13 Conducción

- Avant de vous déplacer en véhicule, secouez le support et les équipements mis en place afin de vérifier qu'ils sont solidement installés. S'ils ne sont pas bien serrés, resserrez les boulons et le cliquet.
- Pour mettre en place un kayak/canoë d'une longueur supérieure à 13.2 ft.(4 m), attachez la proue et la poupe à la carrosserie du véhicule à l'aide de courroies.
- Cargue el equipo derecho.
- Conduisez prudemment lorsque vous utilisez ce support.
- Al conducir sin usar el asegurador, quite la almohadilla y fije la grúa por el trinquete. Quite la almohadilla de esquina cuando el trinquete no haya sido lo suficientemente enrollado.
- Este producto no es a prueba de robos. Por lo tanto, no deje el equipo sobre este producto sin su atención por largo tiempo.

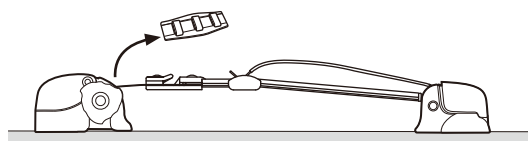
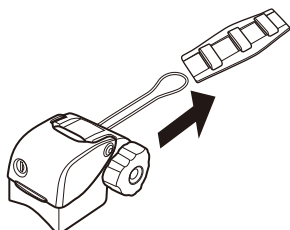
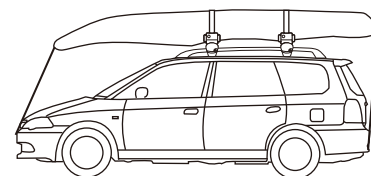
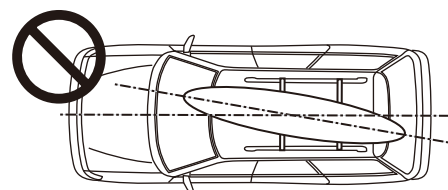
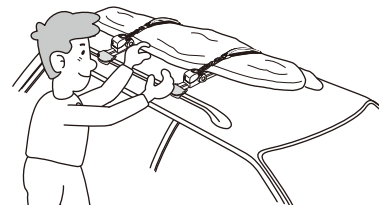

⚠ Advertencia



Obedezca todos los límites de velocidad indicados. Conduzca más lentamente bajo fuertes vientos o calles en estado áspero.

⚠ Advertencia



No conduzca el portacargas a través de un servicio de lavado de automóviles. Desmonte siempre el sistema del portacargas antes de conducir su automóvil en un servicio de lavado.

⚠ Advertencia

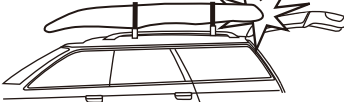

Tenga cuidado de no golpear las tablas de surf o tablas de vela con la compuerta trasera del vehículo o puerta trasera del maletero. En caso de que su equipo sea golpeado accidentalmente por la compuerta trasera o puerta trasera del maletero, compruebe el estado de la montura del portacargas.

⚠ Advertencia



No dé arrancones, ni haga curvas innecesariamente cerradas, así como tampoco maniobras abruptas ni paradas repentinas. En caso que tenga que realizar alguna maniobra de esta naturaleza, siempre compruebe inmediatamente después que el portacargas y el cargamento continúen firmemente fijos.

⚠ Advertencia



Evite el sacudimiento del equipo. Al cargar tablas cortas en la caja, asegúrese que ésta quede bien ajustada de tal forma que no vaya sacudirse. En caso de sacudimiento al estar conduciendo, la presión del viento puede que haga que las tablas se desprendan.

⚠ PRECAUCIÓN

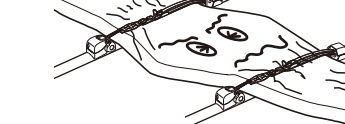

Apriete el trinquete con firmeza, pero evite causar abolladuras en la tabla. Puede que un apretado excesivo cause daños a la tabla.

14 Cuidado y almacenamiento

Cuando el portacargas no esté usándose, desmóntelo de su vehículo.

Almacene en un lugar cubierto, seco y alejado de la luz del sol.

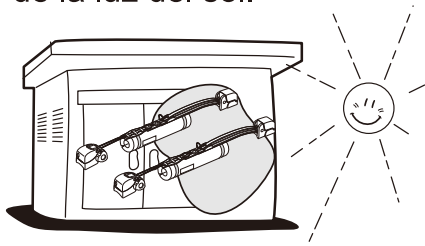

⚠ Advertencia

- La almohadilla puede desgastarse.
- Quite del carril cuando no se esté usando.
- Reemplace cuando haya un raspon profundo o una grieta.

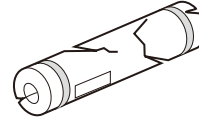

⚠ Advertencia

- NO lubrique la llave ni los pernos.
- NO aplique diluyente y/o disolvente los cuales podrían dañar los plásticos.

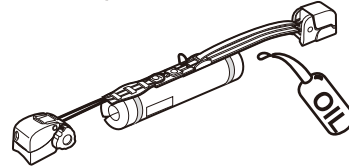

Piezas de repuesto INNO originales

Las siguientes piezas de repuesto originales están disponibles para este sistema componente de portacargas Inno.

Nota

Las especificaciones y apariencia del sistema y piezas de repuesto originales del portacargas están sujetas a cambio sin previo aviso en razón de mejora del producto.

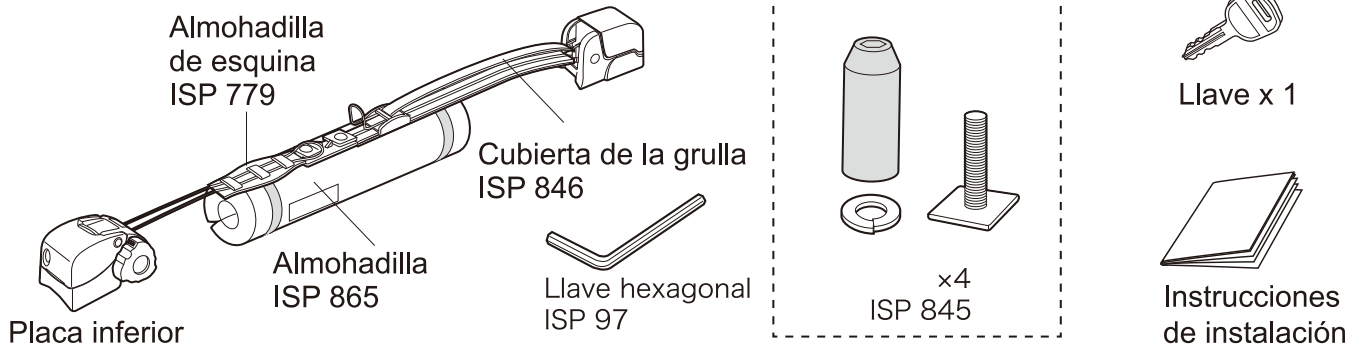

Información de contacto

Si tiene cualquier comentario o sugerencia, por favor póngase en contacto con nuestro centro de servicio que se indica a continuación. Carmate USA no se responsabilizará por ningún accidente o pérdida accidental que surja de una instalación o utilización inadecuada, ni por la instalación o utilización que el cliente haya hecho después de modificar la configuración original o especificaciones del sistema.

CAR MATE USA, Inc
383 Van Ness Ave. Suite 1603
Torrance, CA 90501 U.S.A
www.innoracks.com
support@innoracks.com