

Installation Instructions

Before using the Mounting hooks, carefully read the installation instructions as well as the installation instructions for basic carrier systems, and follow all usage instructions. After reading the installation instructions, keep it in a safe place along with the installation instructions for basic carrier systems. If you are to give the mounting hooks to a third person, provide the installation instructions to ensure safe installation and usage. If you have any questions regarding the installation instructions, contact our customer service listed below.

! WARNING

Install hooks correctly at specified positions according to the installation instructions herein and the installation instructions for the applicable carrier system. Installation positions of hooks depend on the vehicle type. If hooks are not installed at specified positions, the carrier may fall and cause accidents. If the installation instructions appropriate for your vehicle type are not available, contact our customer service listed below.

Select hooks matching your vehicle by referring to the Fit Guide available at stores or on our website : www.innoracks.com. If inappropriate hooks are used, the carrier / attachment may fall and cause accidents. Before driving the vehicle, rock the stays and bars in all directions to ensure that there is no looseness. Retighten any loose knobs or bolts.

Do not use these hooks for attachments of non-specified types. The carrier may fall and cause accidents.

Observe the specified loading conditions. Failure to observe the loading condition may cause the carrier to break or loosen and fall, resulting in accidents.

For INNO dedicated ski & snowboard carriers, read the carrier installation instructions to determine proper mounting locations.

The TR Mounting hooks include the parts listed below. Verify that all of these parts are included in the carrier system you have purchased. In the event any of these parts are missing, contact our customer service listed below.

No.	Part	Qty
①	Cover	4
②	Base Plate	4
③	Bolt [M6x23]	8
④	Green Bolt [M6x15]	8
⑤	Hex Wrench [B=4]	1
⑥	Installation Instructions	1

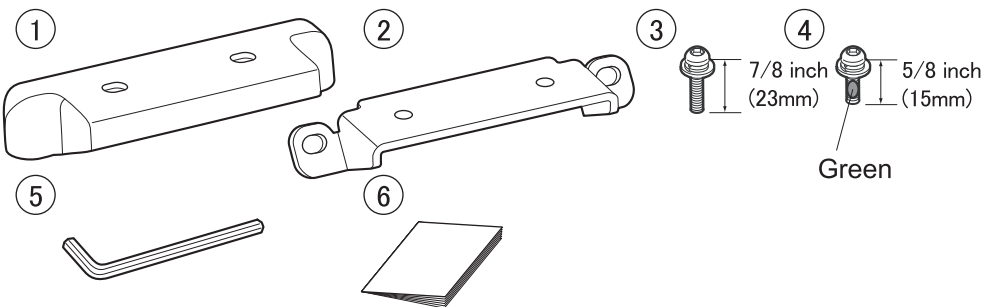

NOTE

The specifications or external appearance of this product or any of the genuine spare parts may be changed for improvement without prior notification.

Contact Information

If you have any comments, questions or suggestions, contact our customer service listed below. Car Mate USA shall not be held liable for any accidents or incidental losses arising from improper installations or usage. Furthermore, Car Mate USA shall not be held liable for any accidents or incidental losses arising from installation or usage after the customer has made any modifications to the system's original configuration or specifications. If you can not find your vehicle on the following page(s), contact us for more information.

Manufacturer	Vehicle model	Vehicle type	Model year	Loading conditions	
				Maximum Load Capacity	Bike
CHEVROLET	TAHOE		2015 -	140 lbs (64 kg) (Load + Base rack + Attachments)	3
	SUBURBAN		2015 -		
GMC	YUKON		2015 -		
	YUKON XL		2015 -		
	YUKON DENALI		2015 -		
	YUKON XL DENALI		2015 -		

Tools needed for install (Not included)

Flathead screwdriver

Stepladder

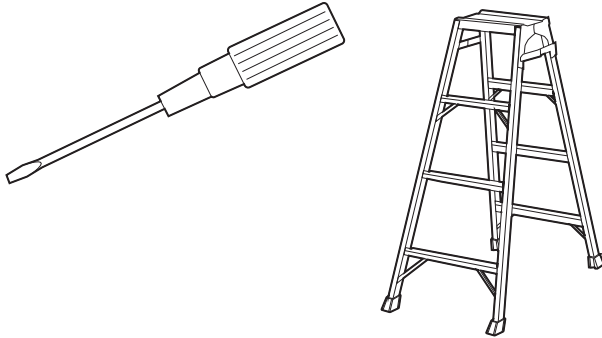

Tools needed for install (Not included)

Prepare the tools to install this product.

Deciding the carrier installation location

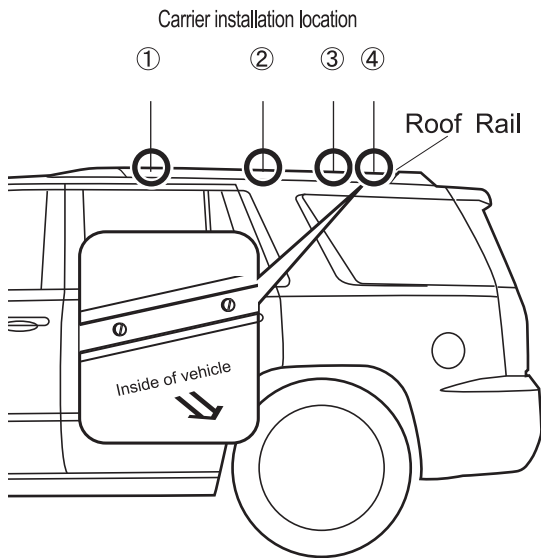

1 Deciding the carrier installation location

Distance between front carrier and rear carrier must be more than 24 inch (600 mm).

TAHOE, YUKON, YUKON DENALI

Choose 2 places from ①, ②, and ③.

SUBURBAN, YUKON XL, YUKON XL DENALI

Choose 2 places from ①, ②, ③ and ④.

Vehicle preparations

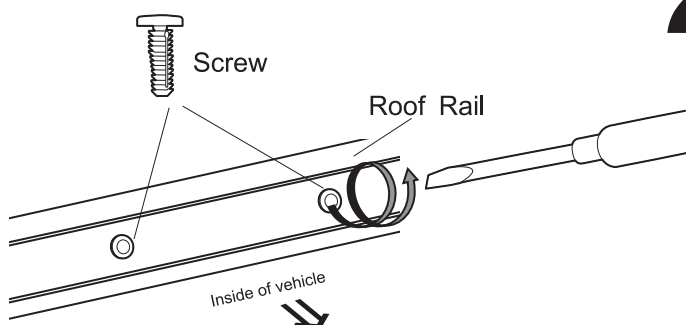

2 Removing screws from the carrier installation location

Remove the 2 screws at each of the carrier installation locations using the flathead screwdriver.

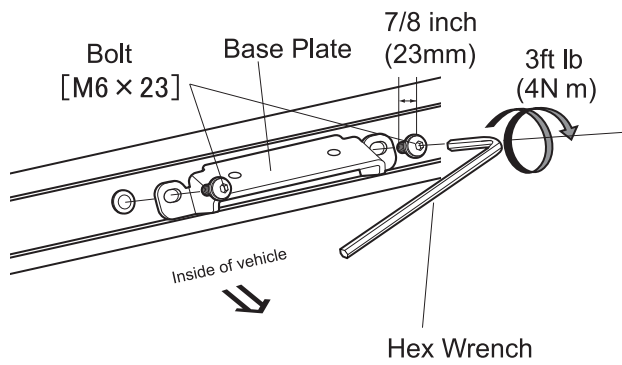

3 Attaching the base plate

Using the hex wrench (included), tighten the base plate while alternating between the right and left bolts [M6x23].

TR154

Installing System Carrier

EN

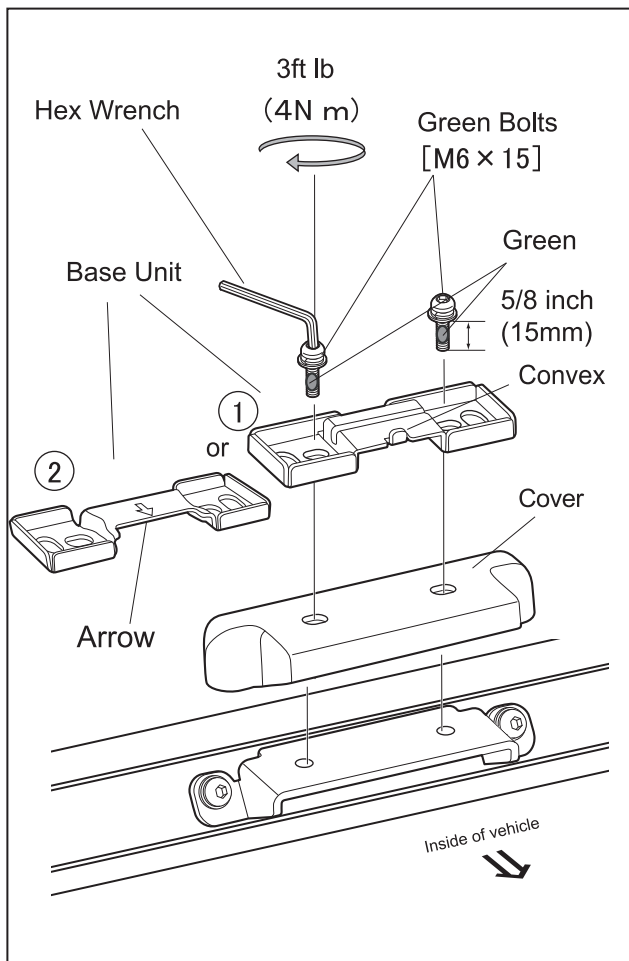

4 Place the cover and the base unit on the installed base plate using the hex wrench (included). Tighten while alternating between the right and left green bolt [M6x15] until the bolts are firmly tightened.



WARNING

● Do not use bolts [M6x15] included with Base Rack Stay Set.

Base Unit ①

Place the base unit in a way that the convex section is on the inner side of the vehicle.

Base Unit ②

The base unit must be placed as the arrow on the unit faces toward the vehicle center.

Installation Instructions

Avant d'utiliser les crochets de montage, veuillez lire attentivement les consignes d'installation, ainsi que les instructions d'installation pour les systèmes de transport de base et suivre toutes les consignes d'usage. Après avoir lu ce manuel, conservez-le dans un endroit sûr avec le manuel d'installation pour les systèmes de transport de base.

Si vous devez donner les crochets de montage à un tiers, transmettez-lui aussi ce manuel pour assurer l'installation et l'utilisation du système en toute sécurité. Si vous avez des questions concernant ce manuel, veuillez contacter le centre de service figurant à la fin.



Avertissement

Installez correctement les crochets dans les positions indiquées selon les présentes instructions et selon les instructions du système de transport en question. Les positions d'installation des crochets dépendent du type de véhicule. Si les crochets ne sont pas installés suivants les positions spécifiées, le système de transport peut chuter et entraîner un accident. Si les consignes appropriées pour votre voiture ne sont pas disponibles, contactez notre centre de services indiqué ci-dessous.

Sélectionnez les crochets correspondant à votre voiture en vous référant au guide de conformité disponible sur notre magasin en ligne : www.innoracks.com. Si des crochets inappropriés sont utilisés, le système de transport / de fixation peut chuter et entraîner un accident. Avant de conduire le véhicule, secouez les fixations et les barres dans tous les sens pour vous assurer qu'elles sont bien serrées. Resserrez les boulons ou molettes mal serrés.

N'utilisez pas ces crochets pour des fixations de type non dé fini.
Le système de transport peut chuter et entraîner un accident.

Respectez les conditions de charge indiquées.

Le non-respect des conditions de charge peut faire casser le système de transport ou le faire se desserrer puis entraîner sa chute puis un accident.

Pour les systèmes de transport spécifiques au snowboard et au ski INNO, lisez les modes d'emploi des systèmes de transport pour déterminer l'emplacement de montage approprié.

Les crochets de montage TR incluent les pièces listées ci-dessous. Vérifiez que toutes les pièces se trouvent dans le système de transport que vous avez acheté. En cas d'absence de l'une de ces pièces, contactez nous tel que répertorié à la fin du présent manuel.

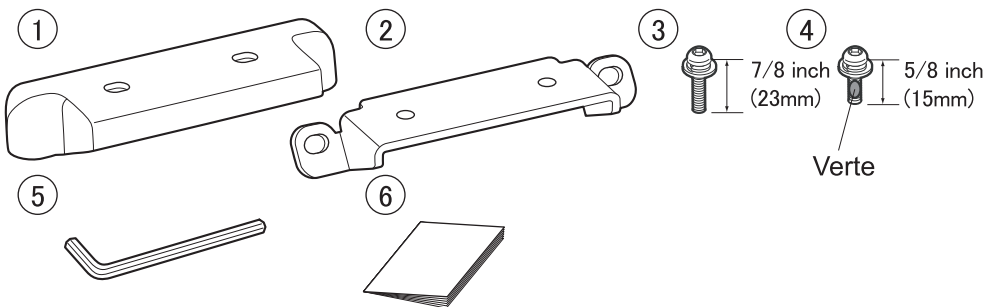

N°	Pièce	Qté
①	Couvercle	4
②	Plaque de base	4
③	Boulon [M6x23]	8
④	Boulon verts [M6x15]	8
⑤	Clé hexagonale [B=4]	1
⑥	Installation instructions	1

Remarque

À des fins d'amélioration, il est possible que les spécifications ou l'apparence extérieure de ce produit ou de toute pièce de rechange d'origine changent sans préavis.

Coordonnées

Si vous avez des commentaires, des questions ou des suggestions, veuillez contacter notre centre de service indiqué ci-dessous. Car Mate USA ne sera pas tenu pour responsable d'accidents ou de pertes accidentelles découlant d'une mauvaise installation ou utilisation, ni d'une installation ou utilisation suite à des modifications apportées par le client sur la configuration ou les spécifications d'origine du système. Si vous ne trouvez pas votre véhicule dans la(les) page(s) suivante(s), veuillez nous contacter pour obtenir des informations concernant votre véhicule.

Fabricant	Modèle	Type	Année	Conditions de charge	
				Capacité maximale de charge	Vélo
CHEVROLET	TAHOE		2015 -	140 lbs (64 kg) (Charge + Le porteur de base + Remorque)	3
	SUBURBAN		2015 -		
GMC	YUKON		2015 -		
	YUKON XL		2015 -		
	YUKON DENALI		2015 -		
	YUKON XL DENALI		2015 -		

Outils nécessaires pour l'installation (non inclus)

Tournevis plat

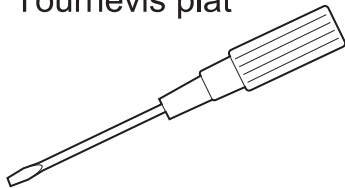

Escabeau

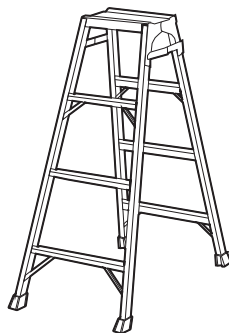

Outils nécessaires pour l'installation (non inclus)

Préparer les outils pour installer ce produit.

Décider de l'emplacement de l'installation du support

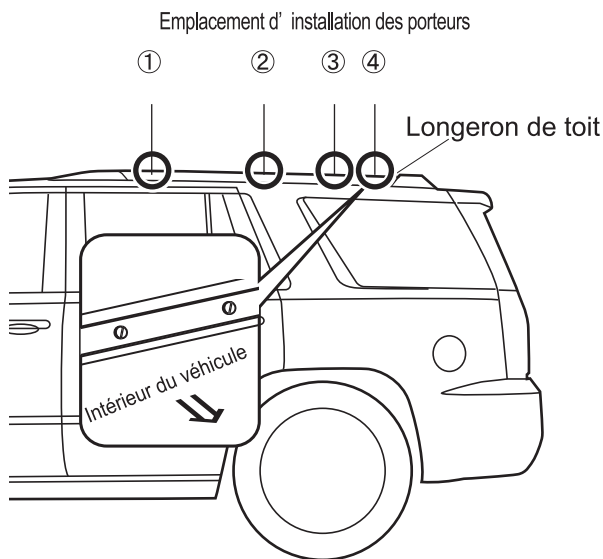

1 Décider de l'emplacement de l'installation du support

La distance entre l'avant et l'arrière du porte-charge doit être plus grande que 600 mm.

TAHOE, YUKON, YUKON DENALI

Choisir 2 emplacements entre ①, ②, et ③.

SUBURBAN, YUKON XL, YUKON XL DENALI

Choisir 2 emplacements entre ①, ②, ③, et ④.

Préparation du véhicule

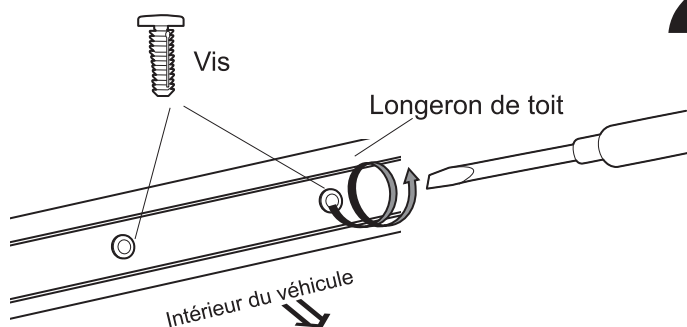

2 Retrait des vis de l'emplacement d'installation du support

Retirer les 2 vis à chacun des emplacements d'installation de support à l'aide du tournevis plat.

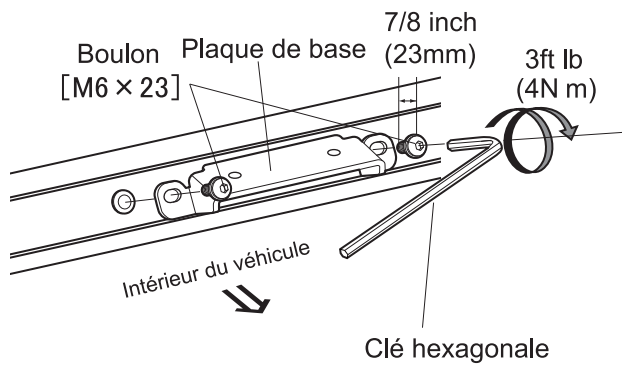

- 3 Fixant la plaque de base**
 En utilisant la clé hexagonale (fournie), serrer la plaque de base en alternant entre les boulons droit et gauche [M6x23].

TR154

Installation du système de transport

FR

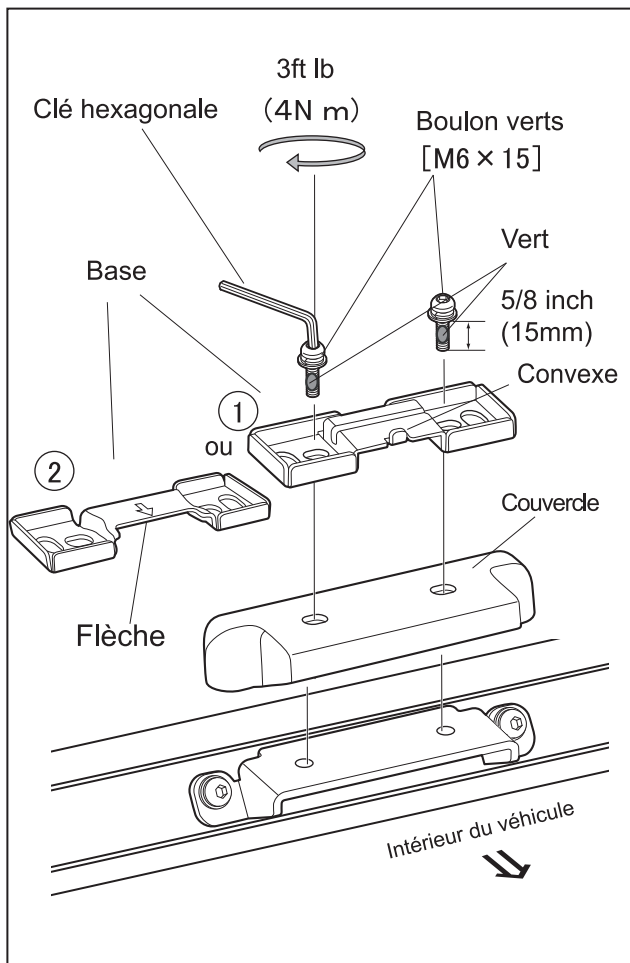

- 4** Placer le couvercle et l'unité de base sur la plaque de base installée à l'aide de la clé hexagonale (fournie). Serrer en alternant entre les boulons verts droit et gauche [M6x15] jusqu'à ce que les boulons soient bien serrés.

⚠ Avertissement

● Ne pas utiliser les boulons [M6x15] fournis avec l'ensemble de suspension de support de base.

Plaque de base ①

Positionnez l'élément de base de sorte que la section convexe soit du côté intérieur du véhicule.

Plaque de base ②

La base doit être placée de manière à ce que la flèche qui s'y trouve fasse face au centre du véhicule.

Instrucciones de instalación

Antes de utilizar los ganchos de montaje, lea con atención estas instrucciones de instalación así como las instrucciones de instalación de los sistemas de portacargas básicos y siga todas las instrucciones de uso.

Tras leer el manual, guárdelo en un lugar seguro junto con las instrucciones de instalación de los sistemas de portacargas básicos. Si piensa dar los ganchos de montaje a otra persona, proporcionele este manual para asegurar una instalación y utilización seguras. Si tiene alguna pregunta sobre la información de este manual, por favor póngase en contacto con el centro de servicio que se indica al final.

Advertencia

Instale los ganchos correctamente en las posiciones especificadas de acuerdo con las instrucciones de este documento y las instrucciones del sistema de portacargas en cuestión. Las posiciones de instalación de los ganchos dependen del tipo de vehículo. Si los ganchos no se instalan en las posiciones especificadas, el portacargas puede caer y provocar un accidente. Si no están disponibles las instrucciones apropiadas para su vehículo, póngase en contacto con nuestro centro de servicio indicado más abajo.

Seleccione los ganchos que coincidan con su vehículo consultando la guía de anclajes disponible en la tienda en Internet: www.innoracks.com. Si se usan ganchos que no son adecuados, el portacargas / dispositivo de montaje puede caer y provocar un accidente.

Antes de conducir el vehículo, mueva los brazos de soporte y las barras en todas las direcciones para asegurarse de que no hay ninguna pieza floja. Vuelva a apretar cualquier perilla o perno que esté flojo.

No utilice los ganchos para dispositivos de montaje que sean de tipos no especificados. El portacargas puede caer y provocar un accidente.

Respete las condiciones de carga especificadas.

No respetar las condiciones de carga puede provocar que el portacargas se rompa o se afloje y caiga, lo que causaría un accidente.

Para los portacargas exclusivos para esquís y tablas de snowboard de INNO lea los manuales de instrucciones del portacargas para determinar las ubicaciones de montaje correctas.

Los ganchos de montaje TR incluyen las piezas que se indican a continuación. Compruebe que todas estas piezas estén incluidas con el sistema de portacargas que ha adquirido. En el caso de que falte alguna de las piezas, póngase en contacto con nosotros como se indica al final de este manual.

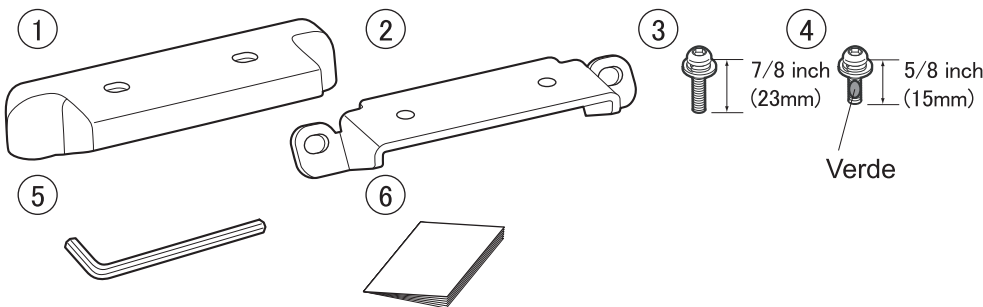

Nº	Pieza	Cantidas
①	Cubierta	4
②	Placa base	4
③	Perno [M6x23]	8
④	Perno verdes [M6x15]	8
⑤	Llave hexagonal [B=4]	1
⑥	Instrucciones de instalación	1

NOTA

Tal vez las especificaciones o la apariencia externa de este producto o de cualquiera de las piezas de repuesto originales cambien para su mejora sin previo aviso.

Información de Contacto

Si tiene comentarios, preguntas o sugerencias, póngase en contacto con nosotros en el centro de servicio que se indica a continuación. Car Mate USA no se responsabilizará por accidentes o pérdidas accidentales que se deban a una instalación o utilización inadecuada, o que se deban a una instalación o utilización posterior a la modificación de las especificaciones o de la configuración original del sistema por parte del cliente. Si no encuentra su vehículo en la(s) siguiente(s) página(s), póngase en contacto con nosotros para obtener información para su vehículo.

Fabricante	Modelo	Tipo	Año	Condiciones de carga	
				Capacidad máxima de carga	Bicicleta
CHEVROLET	TAHOE		2015 -	140 libras (64 kg) (Carga + Perchas de la base + Dispositivo de montaje)	3
	SUBURBAN		2015 -		
GMC	YUKON		2015 -		
	YUKON XL		2015 -		
	YUKON DENALI		2015 -		
	YUKON XL DENALI		2015 -		

Herramientas requeridas para la instalación (no se incluyen)

Destornillador plano

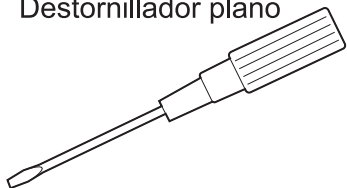

Escalera de tijera

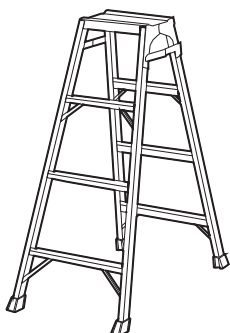

Herramientas requeridas para la instalación (no se incluyen)

Prepare las herramientas para instalar este producto.

Dónde colocar el portaequipajes

Puntos de instalación del portacargas

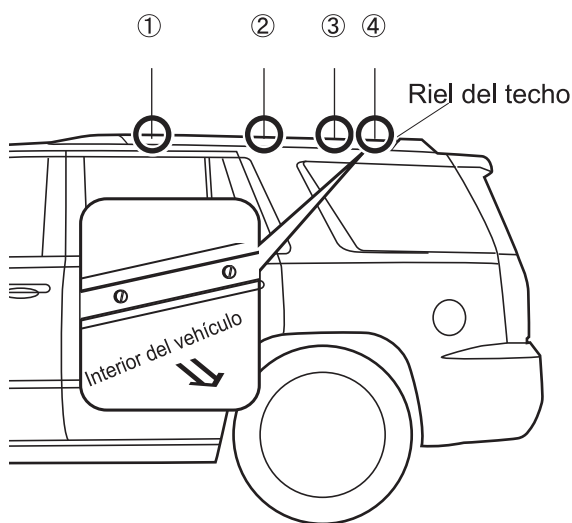

1 Dónde colocar el portaequipajes

La distancia entre el portacargas delantero y el portacargas trasero debe ser mayor a 600 mm de longitud.

TAHOE, YUKON, YUKON DENALI

Seleccione 2 lugares entre las opciones ①, ② y ③.

SUBURBAN, YUKON XL, YUKON XL DENALI

Seleccione 2 lugares entre las opciones ①, ②, ③ y ④.

Preparaciones del vehículo

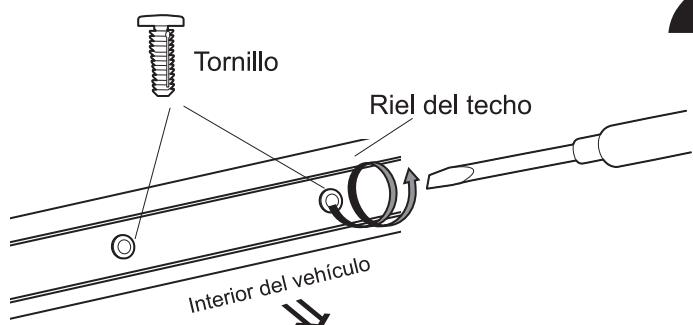

2 Cómo retirar los tornillos del punto de instalación del portaequipajes

Utilice el destornillador plano para retirar los 2 tornillos que se encuentran en los puntos de instalación del portaequipajes.

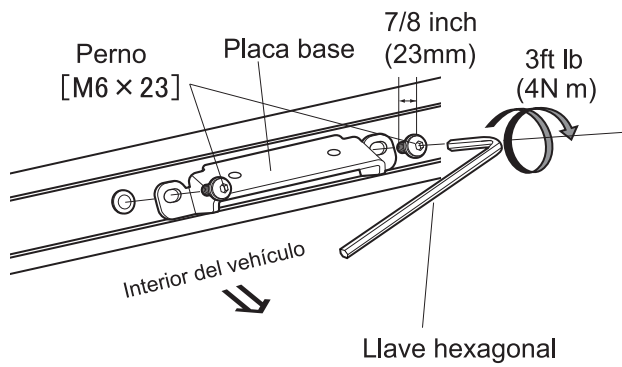

3 Sujetar la placa base

Utilice la llave hexagonal (incluida) para ajustar la placa base alternando entre los pernos derecho e izquierdo [M6x23].

TR154

Instalación del sistema de portacargas

ES

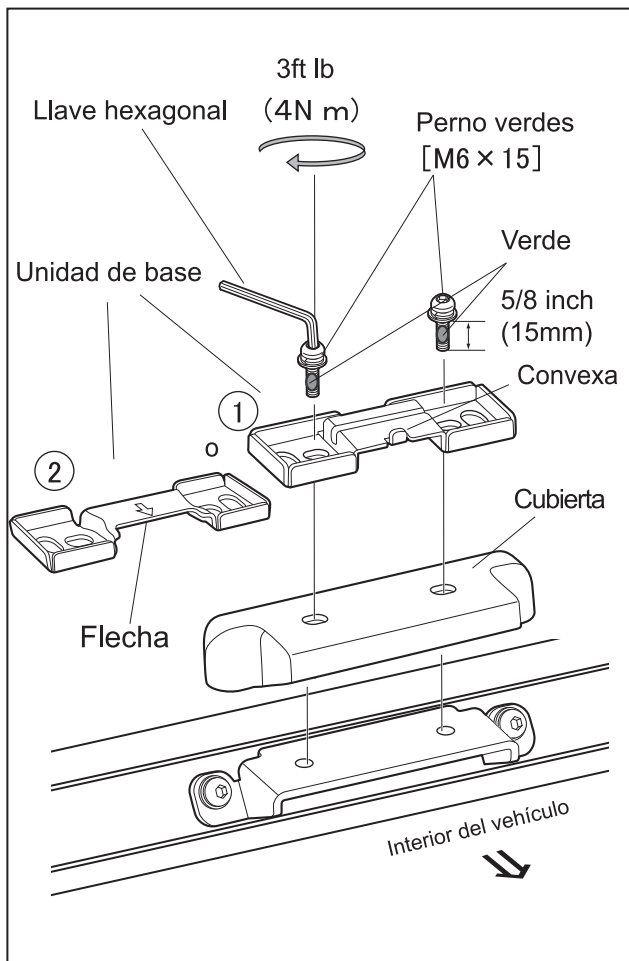

4 Utilice la llave hexagonal (incluida) para colocar la cubierta y la unidad base en la placa base instalada. Ajuste adecuadamente alternando entre los pernos izquierdo [M6x15] y derecho de color verde.

Advertencia

● No utilice los pernos [M6x15] incluidos en el juego de soporte del portaequipajes.

Unidad de base ①

Coloque la unidad de la base de forma que la sección convexa se encuentre en el lado interno del vehículo.

Unidad de base ②

La unidad de la base debe fijarse a medida que la flecha de la unidad se empuja hacia el centro del vehículo.