

Installation Instructions

Before using the Mounting hooks, carefully read the installation instructions as well as the installation instructions for basic carrier systems, and follow all usage instructions. After reading the installation instructions, keep it in a safe place along with the installation instructions for basic carrier systems. If you are to give the mounting hooks to a third person, provide the installation instructions to ensure safe installation and usage. If you have any questions regarding the installation instructions, contact our customer service listed below.

Precautions

Install hooks correctly at specified positions according to the installation instructions herein and the installation instructions for the applicable carrier system. Installation positions of hooks depend on the vehicle type. If hooks are not installed at specified positions, the carrier may fall and cause accidents. If the installation instructions appropriate for your vehicle type are not available, contact our customer service listed below.

Select hooks matching your vehicle by referring to the Fit Guide available at stores or on our website : www.innoracks.com.
 If inappropriate hooks are used, the carrier / attachment may fall and cause accidents.
 ...Before driving the vehicle, rock the stays and bars in all directions to ensure that there is no looseness. Retighten any loose knobs or bolts.

Do not use these hooks for attachments of non-specified types.
 The carrier may fall and cause accidents.

Observe the specified loading conditions.
 Failure to observe the loading condition may cause the carrier to break or loosen and fall, resulting in accidents.

For INNO dedicated ski & snowboard carriers, read the carrier installation instructions to determine proper mounting locations.

The TR Mounting hooks include the parts listed below. Verify that all of these parts are included in the carrier system you have purchased. In the event any of these parts are missing, contact our customer service listed below.

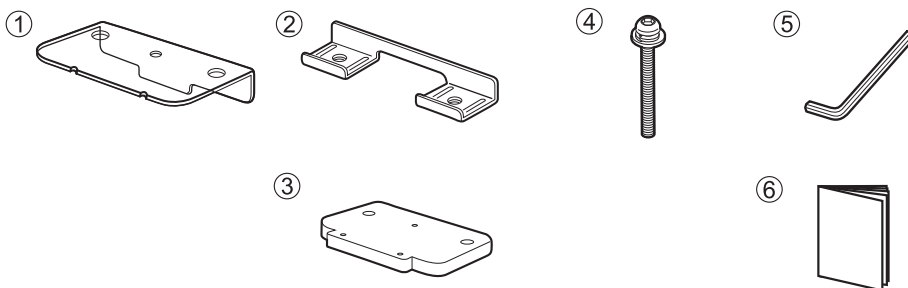

No.	Parts	Qty
①	Base plate	4
②	Hook plate	4
③	Plastic Plate	4
④	Bolt (M6 x 50 mm)	8
⑤	Hex Wrench (4 mm)	1
⑥	Installation instructions	1

Note

The specifications or external appearance of this product or any of the genuine spare parts may be changed for improvement without prior notification.

Contact Information

If you have any comments, questions or suggestions, contact our customer service listed below.

Car Mate USA shall not be held liable for any accidents or incidental losses arising from improper installations or usage. Furthermore, Car Mate USA shall not be held liable for any accidents or incidental losses arising from installation or usage after the customer has made any modifications to the system's original configuration or specifications.

If you can not find your vehicle on the following page(s), contact us for more information.

Manufacturer	Model	Type	Year	Maximum loading capacity	Bikes
LEXUS(USA)	GX460	W / direct rail	2010 -	140lbs (64 kg) (Load + Base rack + Attachments)	3

Vehicle preparations

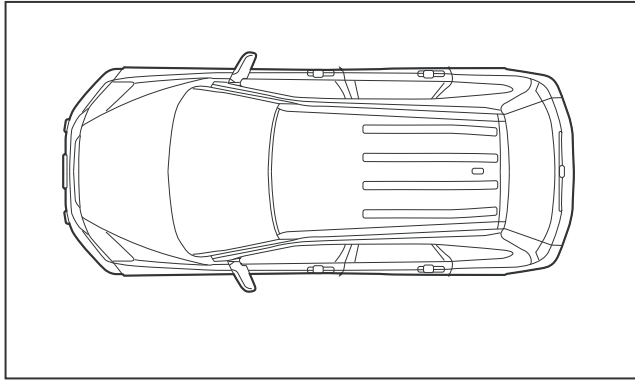

Clean the groove of the rail.

Caution

Be sure to install the carriers so that the cross bars are positioned vertically against the direction of the vehicle.

Note

Change the installation positions of the front and rear carriers in accordance with the attachment used so that the load does not touch the rear hatch and / or the spoiler of the vehicle.

Installation

Basic carrier system TR

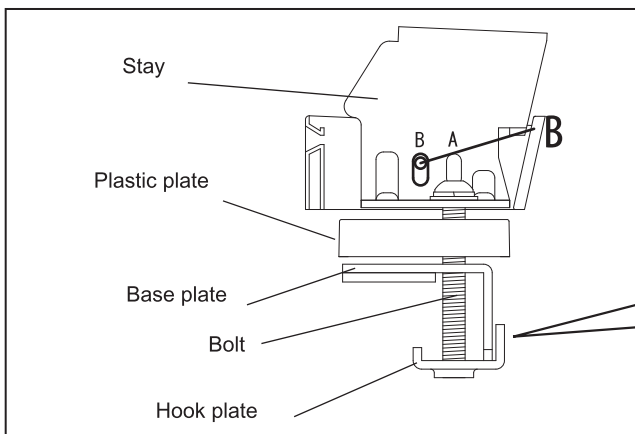

1

Attach the stay , plastic plate, base plate and hook plate with 2 bolts.
At this point, do not tighten the bolts all the way.

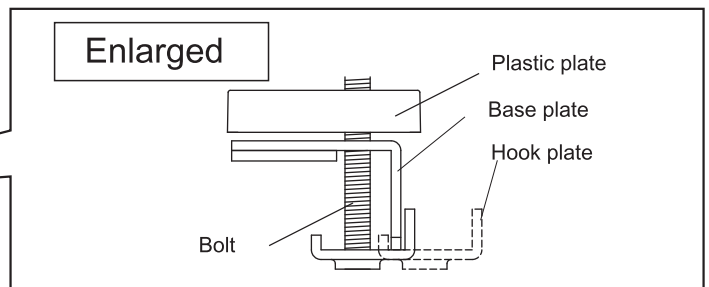

2

Slide hook plate into the groove of roof rail.
Tighten alternately the right and left bolts by using Hex Wrench.

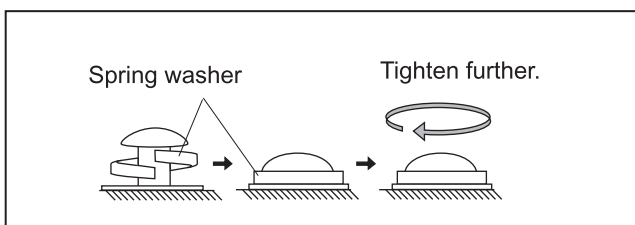
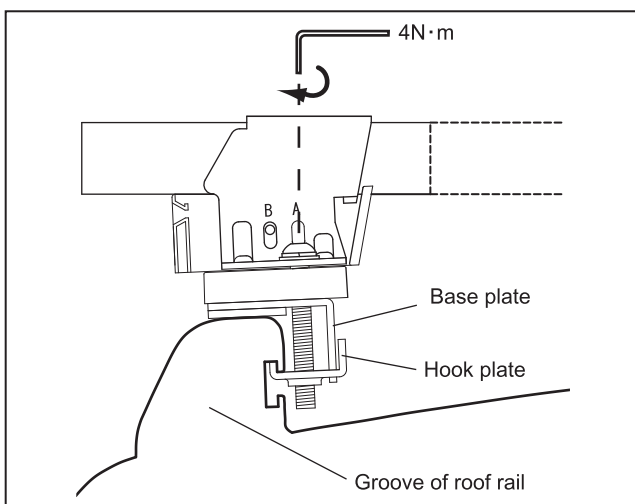

Caution

- Tighten the bolt until the spring washer lies flat.
- Tighten the bolt with 4[N·m](40[kgf·cm]) of torque.

Manuel d' instructions

Avant d'utiliser les crochets de montage, veuillez lire attentivement les consignes d'installation, ainsi que les instructions d'installation pour les systèmes de transport de base et suivre toutes les consignes d'usage. Après avoir lu ce manuel, conservez-le dans un endroit sûr avec le manuel d'installation pour les systèmes de transport de base.

Si vous devez donner les crochets de montage à un tiers, transmettez-lui aussi ce manuel pour assurer l'installation et l'utilisation du système en toute sécurité. Si vous avez des questions concernant ce manuel, veuillez contacter le centre de service figurant à la fin.

- Lisez les consignes correspondant au modèle
- Si aucune consigne appropriée n'est disponible

Précautions

- Installez correctement les crochets dans les positions indiquées selon les présentes instructions et selon les instructions du système de transport en question. Les positions d'installation des crochets dépendent du type de véhicule. Si les crochets ne sont pas installés suivant les positions spécifiées, le système de transport peut chuter et entraîner un accident. Si les consignes appropriées pour votre voiture ne sont pas disponibles, contactez notre centre de services indiqué ci-dessous.
- Sélectionnez les crochets correspondant à votre voiture en vous référant au guide de conformité disponible aux magasins ou sur notre site Web: www.innoracks.com. Si des crochets inappropriés sont utilisés, le système de transport/de fixation peut chuter et entraîner un accident. Avant de conduire le véhicule, secouez les fixations et les barres dans tous les sens pour vous assurer qu'elles sont bien serrées. Resserrez les boulons ou molettes mal serrés.
- N'utilisez pas ces crochets pour des fixations de type non dé fini. Le système de transport peut chuter et entraîner un accident.
- Respectez les conditions de charge indiquées. Le non-respect des conditions de charge peut faire casser le système de transport ou le faire se desserrer puis entraîner sa chute puis un accident.

Pour les systèmes de transport INNO dédiés au snowboard et au ski, lisez les modes d'emploi des systèmes de transport pour déterminer l'emplacement de montage approprié.

Les crochets de montage TR comprennent les pièces énumérées ci-dessous. Vérifiez que toutes les pièces se trouvent dans le système de transport que vous avez acheté. Advenant l'absence de l'une de ces pièces, contactez-nous conformément aux indications situées à la fin du présent manuel.

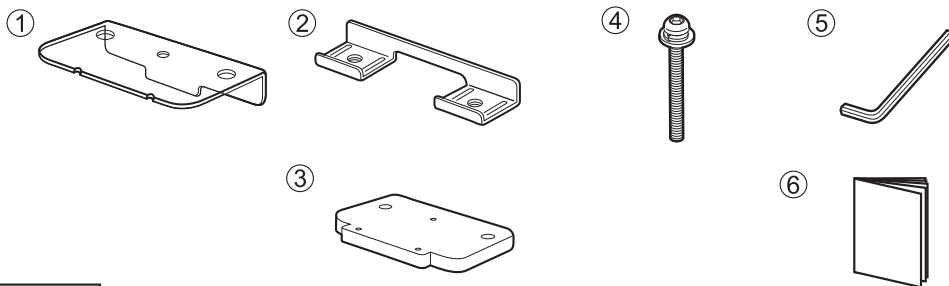

N°	Pièce	Qté
①	Plaque de base	4
②	Plaque de crochet	4
③	Plaque de plastique	4
④	Boulon (M6x50 mm)	8
⑤	Clé hexagonale(4 mm)	1
⑥	Instructions	1

Remarque

À des fins d'amélioration, il est possible que les spécifications ou l'apparence extérieure de ce produit ou de toute pièce de rechange d'origine changent sans préavis.

Coordonnées

Si vous avez des commentaires, des questions ou des suggestions, veuillez contacter notre centre de service indiqué ci-dessous. Car Mate USA ne sera pas tenu pour responsable d'accidents ou de pertes accidentelles découlant d'une mauvaise installation ou utilisation, ni d'une installation ou utilisation suite à des modifications apportées par le client sur la configuration ou les spécifications d'origine du système. Si vous ne trouvez pas votre véhicule dans la(les) page(s) suivante(s), veuillez nous contacter pour obtenir des informations concernant votre véhicule.



Car Mate USA
383 Van Ness Avenue, Suite 1603
Torrance, CA 90501

support@innoracks.com
www.innoracks.com

Le contenu des présentes instructions est à jour en date d'octobre 2013.

3109204TR1341A-FR

Fabricant	Modèle	Type	Année	Capacité de charge maximum	Vélos
LEXUS(USA)	GX460	Avec longeron direct	2010 -	140lbs (64 kg) (Charge + Le porteur de base + Remorque)	3

Préparations du véhicule

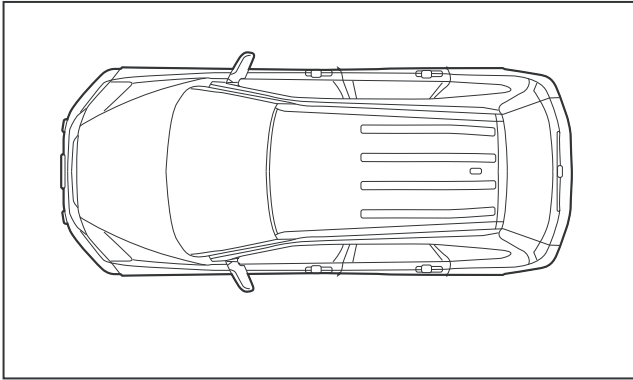

Nettoyez la rainure du longeron.

⚠ Caution

Assurez-vous d'installer les porteurs de manière à ce que les barres transversales soient positionnées de façon verticale par rapport à la direction du véhicule.

📖 Note

Changez les positions d'installation des porteurs avant et arrière conformément à la fixation utilisée de manière à ce qu'elle ne touche pas le hayon arrière et/ou l'aile du véhicule.

Installation

Système de transport de base TR

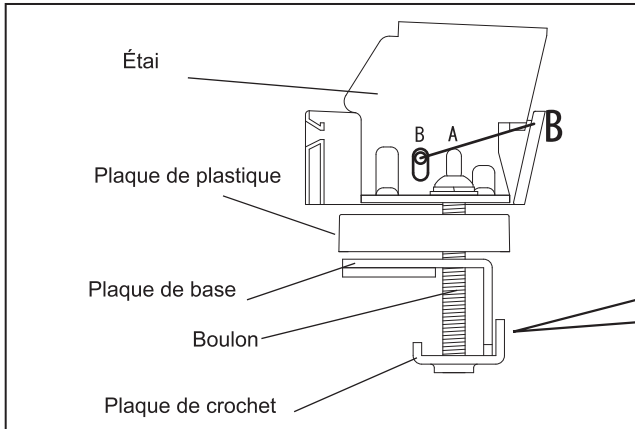

1

À l'aide de 2 boulons, fixez l'étaï, la plaque de plastique, la plaque de base et la plaque de crochet.

Ne les serrez pas totalement pour le moment.

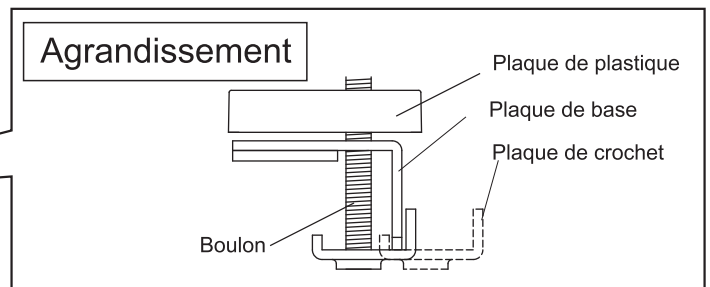

2

Faites glisser la plaque de crochet sur la rainure du longeron de toit.

À l'aide d'une clé hexagonale, serrez tour à tour les boulons droit et gauche.

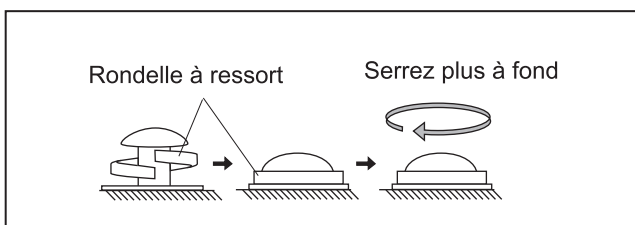
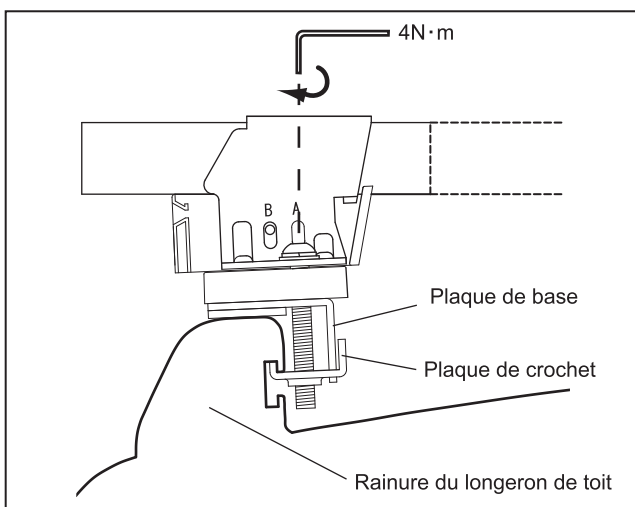

⚠ Caution

- Serrez le boulon jusqu'à ce que la rondelle à ressort soit à plat.
- Serrez le boulon à un couple de 40 Nm (40 kgf · cm).

Antes de utilizar los ganchos de montaje, lea con atención estas instrucciones de instalación así como las instrucciones de instalación de los sistemas de portacargas básicos y siga todas las instrucciones de uso.

Tras leer el manual, guárdelo en un lugar seguro junto con las instrucciones de instalación de los sistemas de portacargas básicos. Si piensa dar los ganchos de montaje a otra persona, proporcionele este manual para asegurar una instalación y utilización seguras. Si tiene alguna pregunta sobre la información de este manual, por favor póngase en contacto con el centro de servicio que se indica al final.

- Lea las instrucciones correspondientes al modelo
- Si no están disponibles las instrucciones correctas

Precauciones

- Instale los ganchos correctamente en las posiciones especificadas de acuerdo con las instrucciones de este documento y las instrucciones del sistema de portacargas en cuestión. Las posiciones de instalación de los ganchos dependen del tipo de vehículo. Si los ganchos no se instalan en las posiciones especificadas, el portacargas puede caer y provocar un accidente. Si no están disponibles las instrucciones apropiadas para su vehículo, póngase en contacto con nuestro centro de servicio indicado más abajo.
- Seleccione los ganchos que coincidan con su vehículo consultando la guía de anclajes disponible en la tienda o en Internet: www.innoracks.com. Si se usan ganchos que no son adecuados, el portacargas / dispositivo de montaje puede caer y provocar un accidente.
-Antes de conducir el vehículo, mueva los brazos de soporte y las barras en todas las direcciones para asegurarse de que no hay ninguna pieza floja. Vuelva a apretar cualquier perilla o perno que esté flojo.
- No utilice los ganchos para dispositivos de montaje que sean de tipos no especificados. El portacargas puede caer y provocar un accidente.
- Respete las condiciones de carga especificadas. No respetar las condiciones de carga puede provocar que el portacargas se rompa o se afloje y caiga, lo que causaría un accidente.

Para los portacargas exclusivos para esquís y tablas de snowboard de INNO, lea los manuales de instrucciones del portacargas para determinar las ubicaciones de montaje correctas.

Los ganchos de montaje TR incluyen las piezas indicadas a continuación. Compruebe que todas estas piezas estén incluidas con el sistema de portacargas que ha adquirido. En el caso de que falte alguna de las piezas, póngase en contacto con nosotros como se indica al final de este manual.

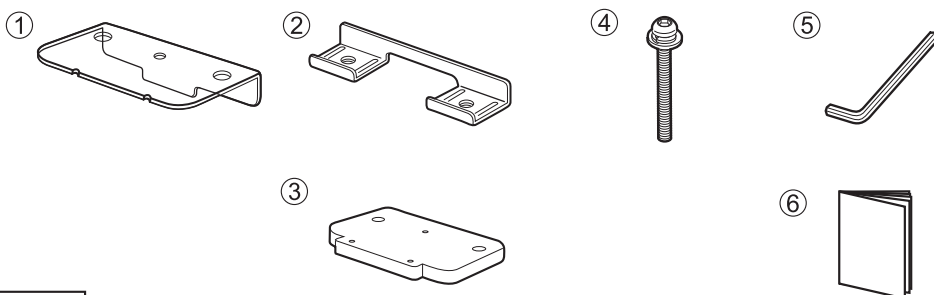

N.º	Piezas	Cantidad
①	Placa base	4
②	Placa de enganche	4
③	Placa plástica	4
④	Perno (M6 x 50 mm)	8
⑤	Llave hexagonal(4 mm)	1
⑥	Instrucciones	1

Nota

Tal vez las especificaciones o la apariencia externa de este producto o de cualquiera de las piezas de repuesto originales cambien para su mejora sin previo aviso.

Información de contacto

Si tiene comentarios, preguntas o sugerencias, póngase en contacto con nosotros en el centro de servicio que se indica a continuación. Car Mate USA no se responsabilizará por accidentes o pérdidas accidentales que se deban a una instalación o utilización inadecuada, o que se deban a una instalación o utilización posterior a la modificación de las especificaciones o de la configuración original del sistema por parte del cliente. Si no encuentra su vehículo en la(s) siguiente(s) página(s), póngase en contacto con nosotros para obtener información para su vehículo.

Fabricante	Modelo	Tipo	Año	Capacidad máxima de carga	Bicicletas
LEXUS(USA)	GX460	Con riel directo	2010 -	140lbs (64 kg) (Carga + Perchas de la base + Dispositivo de montaje)	3

Preparación del vehículo

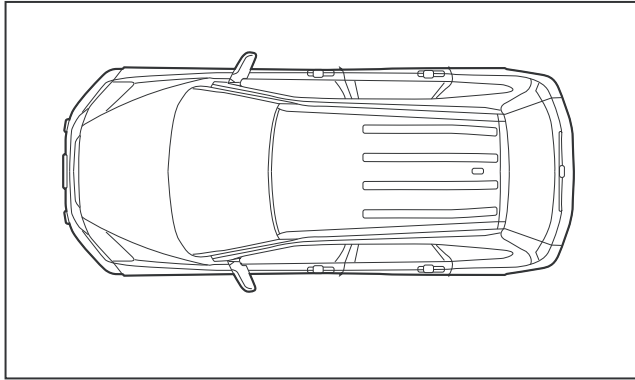

Limpie la ranura del riel.

⚠ Caution

Asegúrese de instalar los portacargas de manera que las barras transversales estén ubicadas verticalmente contra la dirección del vehículo.

📖 Note

Cambie las ubicaciones de instalación de los portacargas delantero y trasero de acuerdo con el objeto cargado de manera que no toque la ventanilla trasera y/o el alerón del vehículo.

Instalación

Sistema de portacargas básico TR

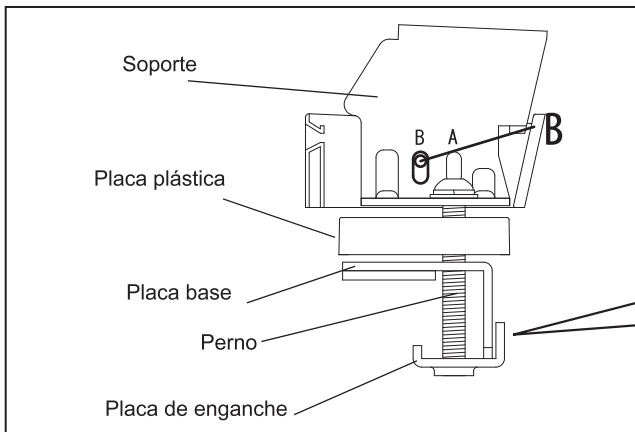

1

Fije el soporte, la placa plástica, la placa base y la placa de enganche con 2 pernos. En esta etapa, no ajuste los pernos por completo.

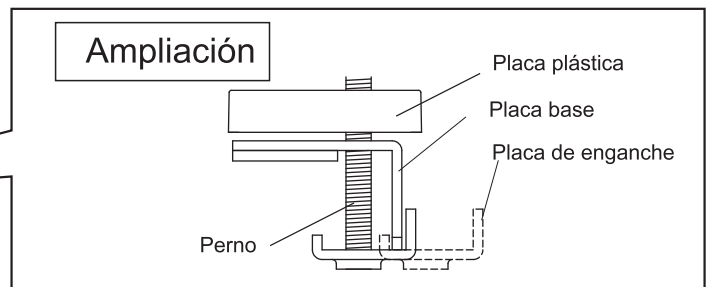

2

Deslice la placa de enganche hacia la ranura del riel de techo. Ajuste los pernos derecho e izquierdo en forma alternada con la llave Allen.

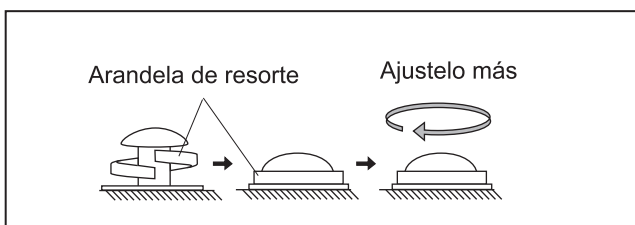
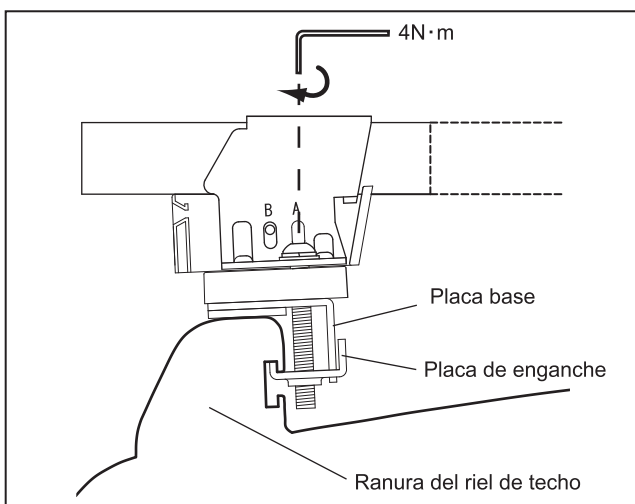

⚠ Caution

- Ajuste el perno hasta que la arandela de resorte quede plana.
- Ajuste el perno con 40 Nm (40kgf · cm) de par de torsión.