

Installation Instructions

Before using the Mounting hooks, carefully read the installation instructions as well as the installation instructions for basic carrier systems, and follow all usage instructions. After reading the installation instructions, keep it in a safe place along with the installation instructions for basic carrier systems. If you are to give the mounting hooks to a third person, provide the installation instructions to ensure safe installation and usage. If you have any questions regarding the installation instructions, contact our customer service listed below.

! WARNING

Install hooks correctly at specified positions according to the installation instructions herein and the installation instructions for the applicable carrier system. Installation positions of hooks depend on the vehicle type. If hooks are not installed at specified positions, the carrier may fall and cause accidents. If the installation instructions appropriate for your vehicle type are not available, contact our customer service listed below.

Select hooks matching your vehicle by referring to the Fit Guide available at stores or on our website : www.innoracks.com. If inappropriate hooks are used, the carrier / attachment may fall and cause accidents. Before driving the vehicle, rock the stays and bars in all directions to ensure that there is no looseness. Retighten any loose knobs or bolts.

Do not use these hooks for attachments of non-specified types. The carrier may fall and cause accidents.

Observe the specified loading conditions. Failure to observe the loading condition may cause the carrier to break or loosen and fall, resulting in accidents.

For INNO dedicated ski & snowboard carriers, read the carrier installation instructions to determine proper mounting locations.

The TR Mounting hooks include the parts listed below. Verify that all of these parts are included in the carrier system you have purchased. In the event any of these parts are missing, contact our customer service listed below.

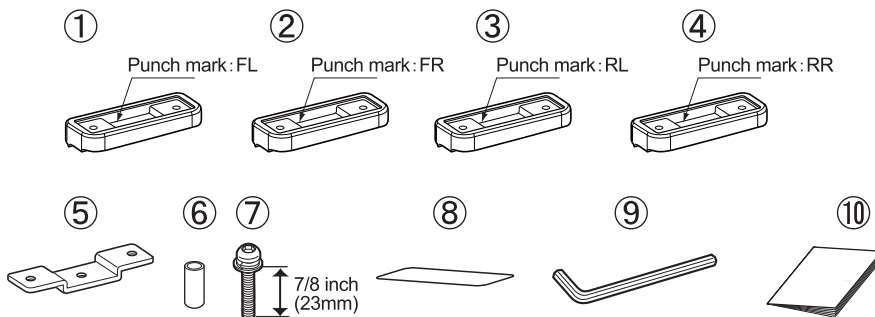

NOTE

The specifications or external appearance of this product or any of the genuine spare parts may be changed for improvement without prior notification.

No.	Part	Qty
①	Cushion base FL	1
②	Cushion base FR	1
③	Cushion base RL	1
④	Cushion base RR	1
⑤	Base bracket	4
⑥	Spacer	4
⑦	Bolt [M6x23]	4
⑧	Protection sheet	8
⑨	Hex Wrench [B=4]	1
⑩	Installation Instructions	1

Contact Information

If you have any comments, questions or suggestions, contact our customer service listed below. Car Mate USA shall not be held liable for any accidents or incidental losses arising from improper installations or usage. Furthermore, Car Mate USA shall not be held liable for any accidents or incidental losses arising from installation or usage after the customer has made any modifications to the system's original configuration or specifications. If you can not find your vehicle on the following page(s), contact us for more information.

Manufacturer	Vehicle model	Vehicle type	Model year	Loading conditions	
				Maximum Load Capacity	Bike
MAZDA	PROTAGE5		2002 - 2003	140 lbs (64 kg) (Load + Base rack + Attachments)	3

Vehicle preparations

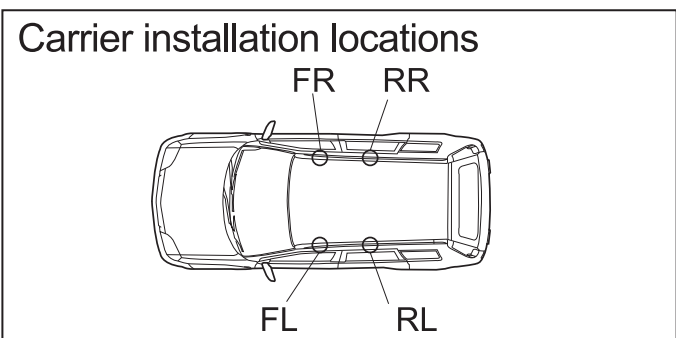
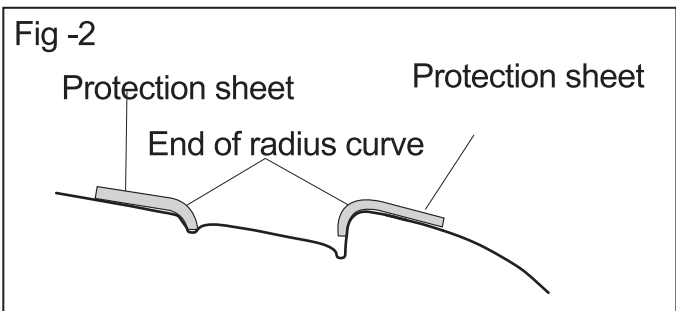
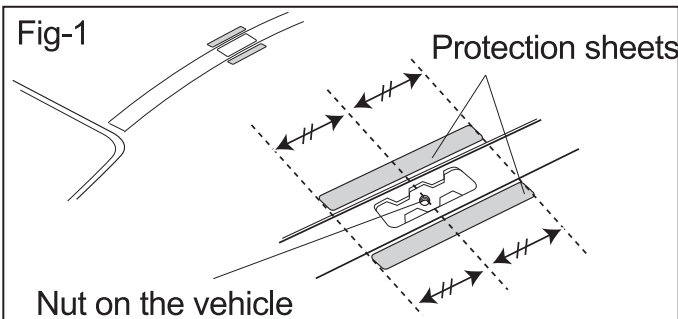
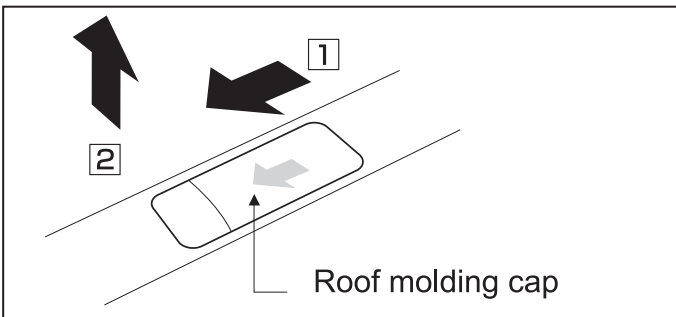
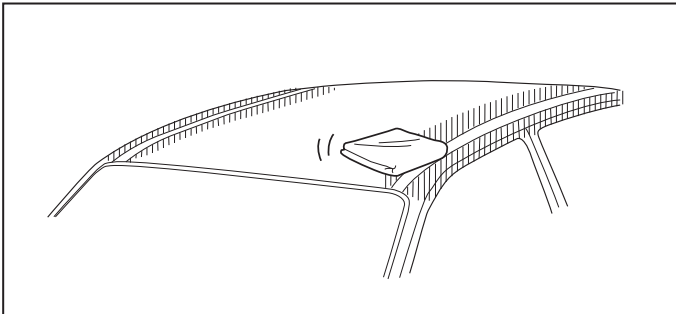

1 Cleaning the installation area on the vehicle

1

Wipe dirt and oil off the roof and moldings using diluted mild detergent, and then dry the wiped area.

*Shaded area in the figure.

NOTE

● Do not use organic solvents such as thinner or benzene to clean dirt and oil.

2

2 Removing the caps of the roof molding

Slide the roof molding cap to the direction 1, and then lift it up to the direction 2.

NOTE

● Keep the removed roof molding caps in a safe place. They will be reused when the carriers are taken off.

3

3 Applying the protection sheets

Apply the protection sheets to the area of roof molding on the roof. Apply each protection sheet aligning its center to the nut on the vehicle as shown in the Fig-1, and also place one edge of the protection sheet along with the end of radius curve on the roof molding (see Fig-2).

4

Attach the cushion bases to 4 locations on the vehicle where the carriers are to be installed.

NOTE

● There are 4 different kinds of cushion bases. Check the punch marks.

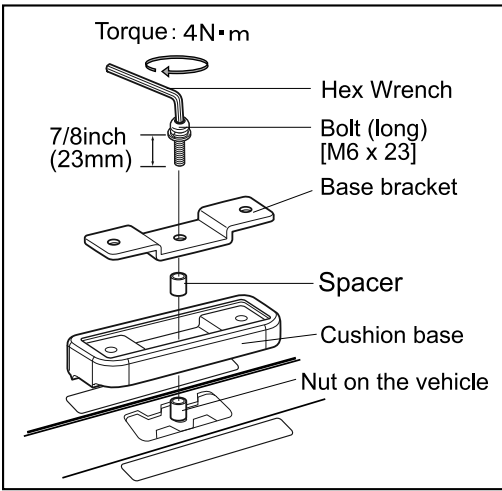

5 Attach them to the nut on the vehicle as shown in the figure. All base brackets (4 pcs.) are identical. The bracket is symmetrical with respect to the side-to-side axis; its installation orientation does not matter.

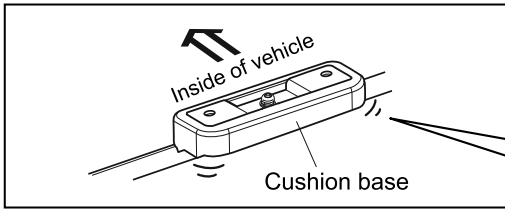

⚠ Caution

Fix the cushion base pressing it toward inside of the vehicle.

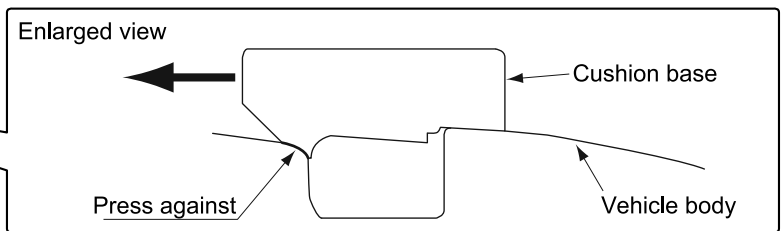

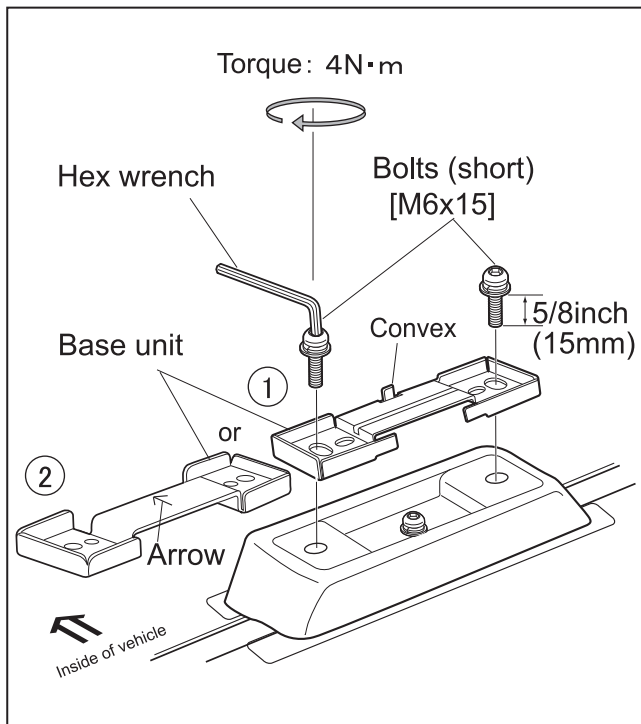

1 Place the base unit on the installed cushion base/base bracket, and using the Hex wrench, tighten alternately the right and left bolts (short) [M6 x 15] until the bolts are firmly tightened.

Base Unit ①

Place the base unit in a way that the convex section is on the inside of the vehicle.

Base Unit ②

The base unit must be placed as the arrow on the unit faces toward inside of the vehicle center.

Installation Instructions

Avant d'utiliser les crochets de montage, veuillez lire attentivement les consignes d'installation, ainsi que les instructions d'installation pour les systèmes de transport de base et suivre toutes les consignes d'usage. Après avoir lu ce manuel, conservez-le dans un endroit sûr avec le manuel d'installation pour les systèmes de transport de base.

Si vous devez donner les crochets de montage à un tiers, transmettez-lui aussi ce manuel pour assurer l'installation et l'utilisation du système en toute sécurité. Si vous avez des questions concernant ce manuel, veuillez contacter le centre de service figurant à la fin.

Avertissement

Installez correctement les crochets dans les positions indiquées selon les présentes instructions et selon les instructions du système de transport en question. Les positions d'installation des crochets dépendent du type de véhicule. Si les crochets ne sont pas installés suivants les positions spécifiées, le système de transport peut chuter et entraîner un accident. Si les consignes appropriées pour votre voiture ne sont pas disponibles, contactez notre centre de services indiqué ci-dessous.

Sélectionnez les crochets correspondant à votre voiture en vous référant au guide de conformité disponible sur notre magasin en ligne : www.innoracks.com. Si des crochets inappropriés sont utilisés, le système de transport / de fixation peut chuter et entraîner un accident. Avant de conduire le véhicule, secouez les fixations et les barres dans tous les sens pour vous assurer qu'elles sont bien serrées. Resserrez les boulons ou molettes mal serrés.

N'utilisez pas ces crochets pour des fixations de type non dé fini.
 Le système de transport peut chuter et entraîner un accident.

Respectez les conditions de charge indiquées.

Le non-respect des conditions de charge peut faire casser le système de transport ou le faire se desserrer puis entraîner sa chute puis un accident.

Pour les systèmes de transport spécifiques au snowboard et au ski INNO, lisez les modes d'emploi des systèmes de transport pour déterminer l'emplacement de montage approprié.

Les crochets de montage TR incluent les pièces listées ci-dessous. Vérifiez que toutes les pièces se trouvent dans le système de transport que vous avez acheté. En cas d'absence de l'une de ces pièces, contactez nous tel que répertorié à la fin du présent manuel.

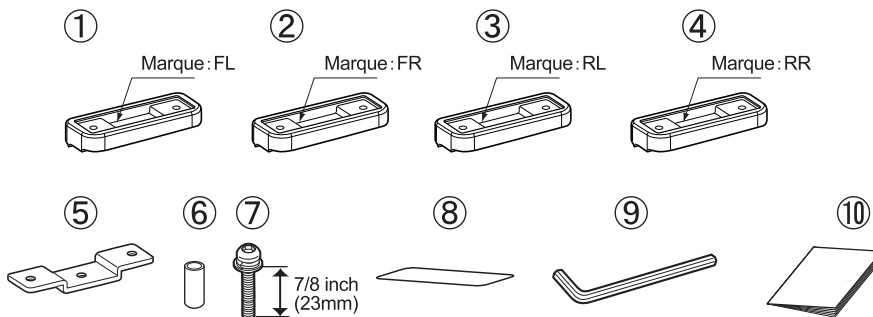

Remarque

À des fins d'amélioration, il est possible que les spécifications ou l'apparence extérieure de ce produit ou de toute pièce de rechange d'origine changent sans préavis.

N°	Pièce	Qté
①	Coussinet de base FL	1
②	Coussinet de base FR	1
③	Coussinet de base RL	1
④	Coussinet de base RR	1
⑤	Support de base	4
⑥	Pièce d'écartement	4
⑦	Boulon [M6x23]	4
⑧	Feuille de protection	8
⑨	Clé hexagonale [B=4]	1
⑩	Installation instructions	1

Coordonnées

Si vous avez des commentaires, des questions ou des suggestions, veuillez contacter notre centre de service indiqué ci-dessous. Car Mate USA ne sera pas tenu pour responsable d'accidents ou de pertes accidentelles découlant d'une mauvaise installation ou utilisation, ni d'une installation ou utilisation suite à des modifications apportées par le client sur la configuration ou les spécifications d'origine du système. Si vous ne trouvez pas votre véhicule dans la(les) page(s) suivante(s), veuillez nous contacter pour obtenir des informations concernant votre véhicule.

Fabricant	Modèle	Type	Année	Conditions de charge	
				Capacité maximale de charge	Vélo
MAZDA	PROTAGE5		2002 - 2003	140 lbs (64 kg) (Charge + Le porteur de base + Remorque)	3

Préparation du véhicule

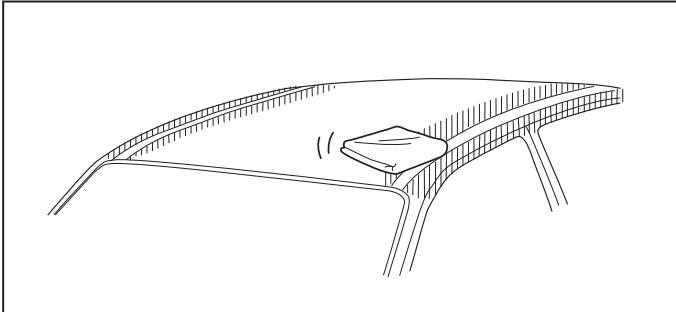

1 Nettoyage de la zone d'installation sur le véhicule.

Enlevez la saleté et l'huile du toit et des moulures à l'aide d'un détergent doux dilué, puis essuyez la zone nettoyée.
*Zone ombrée sur l'illustration.

Remarque

● N'utilisez pas de solvant organique, comme un solvant ou le benzène, pour nettoyer la saleté et l'huile.

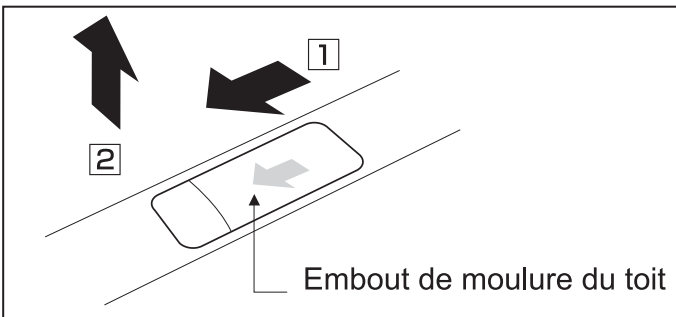

2 Removing the caps of the roof molding

Faites glisser l'embout de la moulure du toit dans la direction 1, puis soulevez-le dans la direction 2.

Remarque

● Rangez les embouts de la moulure du toit retirés en lieu sûr. Ils seront remis en place lorsque les porteurs seront retirés.

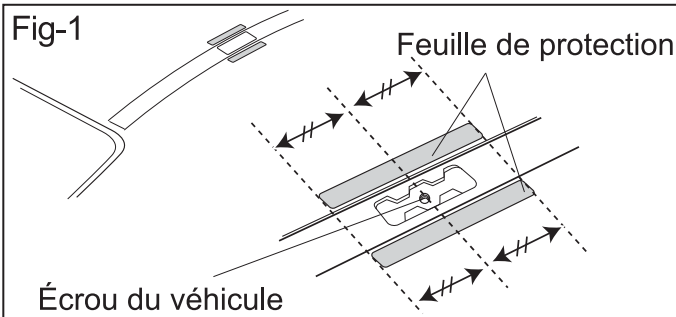

3 Application des feuilles de protection

Appliquez les feuilles de protection dans la zone de la moulure sur le toit. Appliquez chaque feuille de protection en alignant son centre avec l'écrou sur le véhicule, tel qu'illustré dans la figure (voir Figure-1). Placez également un bord de la feuille de protection à la fin du rayon de la courbe sur la moulure du toit (voir Figure-2).

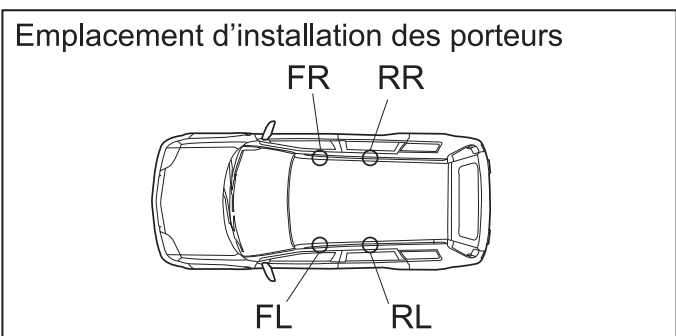
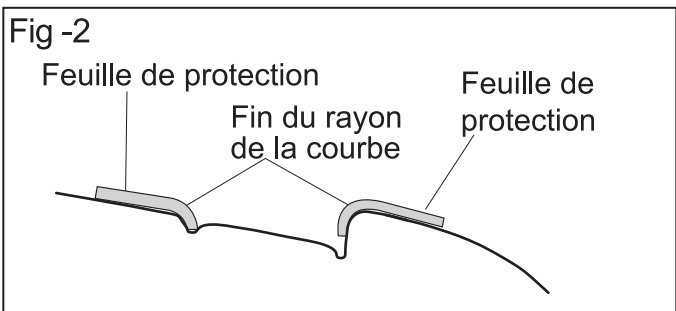

4 Fixez les coussinets de base aux 4 points où les porteurs doivent s'appuyer sur le véhicule.

Remarque

● On compte 4 types de coussinets de base différents. Vérifiez les marques.

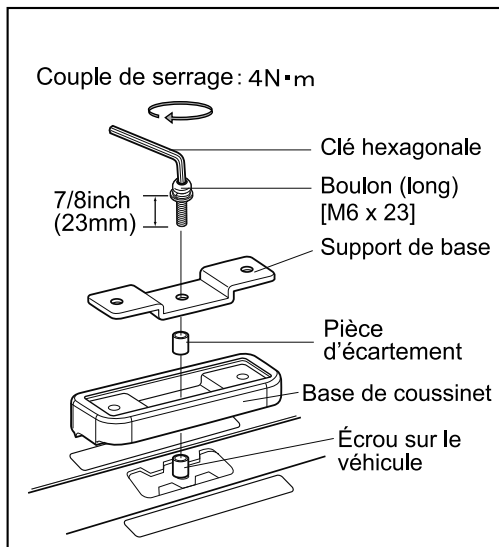

5 Fixez-les à l'écrou du véhicule, tel qu'illustré dans la figure. Les supports de base (4 unités) sont tous identiques. Les supports sont symétriques quant à leur axe transversal; la direction dans laquelle ils sont installés n'a pas d'importance.

Attention

Fixez la base de coussinet en appuyant dessus en direction du centre du véhicule.

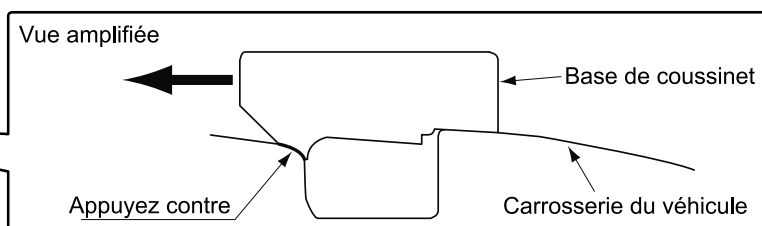
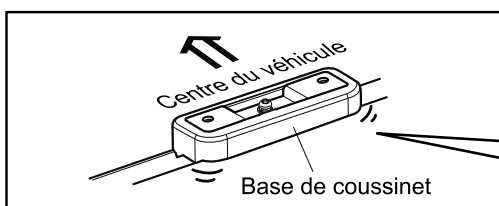

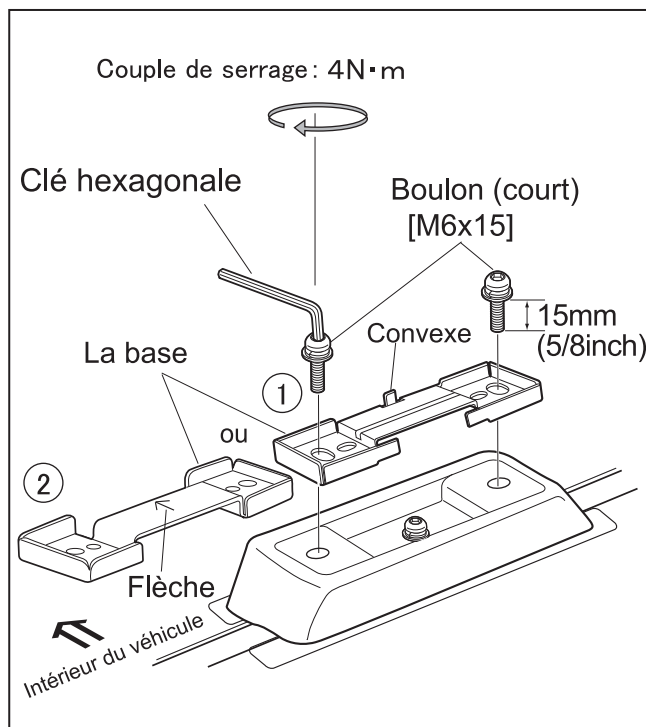

1 Positionnez l'élément de base sur l'ensemble base de coussinet / support de base. Puis, en utilisant la clé hexagonale (fournie), serrez les boulons courts [M6x15] (fournis) en alternant les boulons du côté droit et ceux du côté gauche, jusqu'à ce qu'ils soient bien serrés.

Plaque de base ①
Positionnez l'élément de base de sorte que la section convexe soit du côté intérieur du véhicule.

Plaque de base ②
La base doit être placée de manière à ce que la flèche qui s'y trouve fasse face au centre du véhicule.

Instrucciones de instalación

Antes de utilizar los ganchos de montaje, lea con atención estas instrucciones de instalación así como las instrucciones de instalación de los sistemas de portacargas básicos y siga todas las instrucciones de uso.

Tras leer el manual, guárdelo en un lugar seguro junto con las instrucciones de instalación de los sistemas de portacargas básicos. Si piensa dar los ganchos de montaje a otra persona, proporcionele este manual para asegurar una instalación y utilización seguras. Si tiene alguna pregunta sobre la información de este manual, por favor póngase en contacto con el centro de servicio que se indica al final.

Advertencia

Instale los ganchos correctamente en las posiciones especificadas de acuerdo con las instrucciones de este documento y las instrucciones del sistema de portacargas en cuestión. Las posiciones de instalación de los ganchos dependen del tipo de vehículo. Si los ganchos no se instalan en las posiciones especificadas, el portacargas puede caer y provocar un accidente. Si no están disponibles las instrucciones apropiadas para su vehículo, póngase en contacto con nuestro centro de servicio indicado más abajo.

Seleccione los ganchos que coincidan con su vehículo consultando la guía de anclajes disponible en la tienda en Internet: www.innoracks.com. Si se usan ganchos que no son adecuados, el portacargas / dispositivo de montaje puede caer y provocar un accidente.

Antes de conducir el vehículo, mueva los brazos de soporte y las barras en todas las direcciones para asegurarse de que no hay ninguna pieza floja. Vuelva a apretar cualquier perilla o perno que esté flojo.

No utilice los ganchos para dispositivos de montaje que sean de tipos no especificados. El portacargas puede caer y provocar un accidente.

Respete las condiciones de carga especificadas.

No respetar las condiciones de carga puede provocar que el portacargas se rompa o se afloje y caiga, lo que causaría un accidente.

Para los portacargas exclusivos para esquís y tablas de snowboard de INNO lea los manuales de instrucciones del portacargas para determinar las ubicaciones de montaje correctas.

Los ganchos de montaje TR incluyen las piezas que se indican a continuación. Compruebe que todas estas piezas estén incluidas con el sistema de portacargas que ha adquirido. En el caso de que falte alguna de las piezas, póngase en contacto con nosotros como se indica al final de este manual.

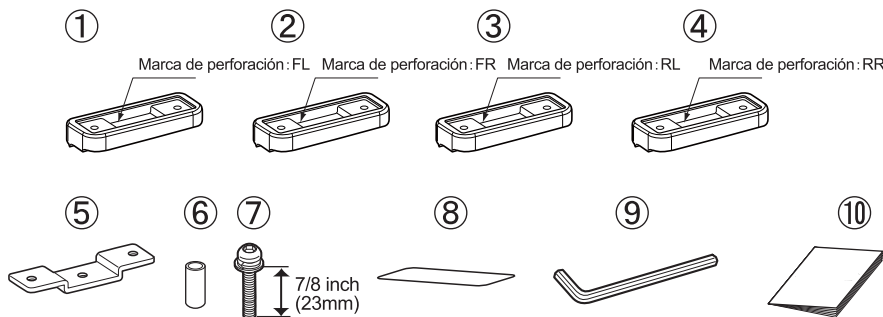

Nº	Pieza	Cantidas
①	Base del amortiguador FL	1
②	Base del amortiguador FR	1
③	Base del amortiguador RL	1
④	Base del amortiguador RR	1
⑤	Abrazaderas de base	4
⑥	Separador	4
⑦	Perno [M6x23]	4
⑧	Lámina de protección	8
⑨	Llave hexagonal [B=4]	1
⑩	Instrucciones de instalación	1

NOTA

Tal vez las especificaciones o la apariencia externa de este producto o de cualquiera de las piezas de repuesto originales cambien para su mejora sin previo aviso.

Información de Contacto

Si tiene comentarios, preguntas o sugerencias, póngase en contacto con nosotros en el centro de servicio que se indica a continuación. Car Mate USA no se responsabilizará por accidentes o pérdidas accidentales que se deban a una instalación o utilización inadecuada, o que se deban a una instalación o utilización posterior a la modificación de las especificaciones o de la configuración original del sistema por parte del cliente. Si no encuentra su vehículo en la(s) siguiente(s) página(s), póngase en contacto con nosotros para obtener información para su vehículo.

Fabricante	Modelo	Tipo	Año	Condiciones de carga	
				Capacidad máxima de carga	Bicicleta
MAZDA	PROTAGE5		2002 - 2003	140 libras (64 kg) (Carga + Perchas de la base + Dispositivo de montaje)	3

Preparaciones del vehículo

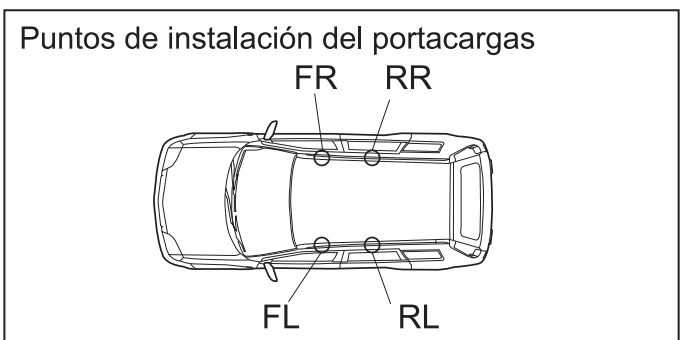
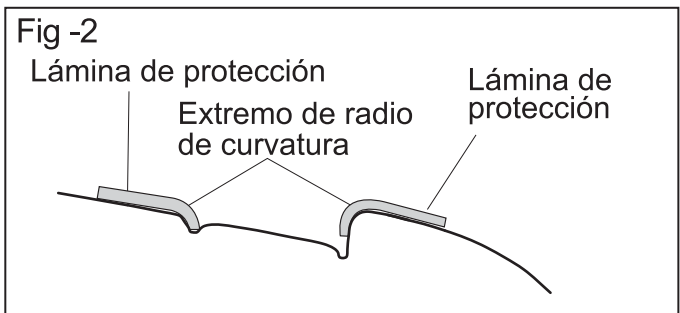
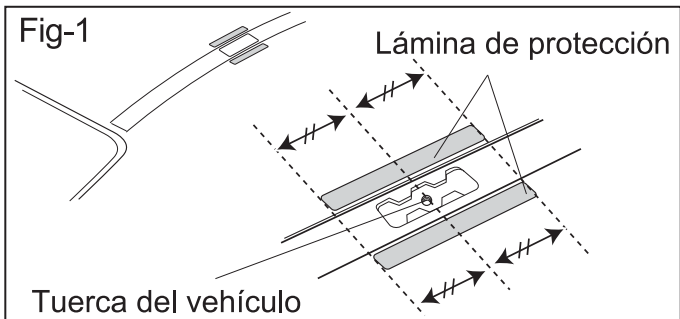
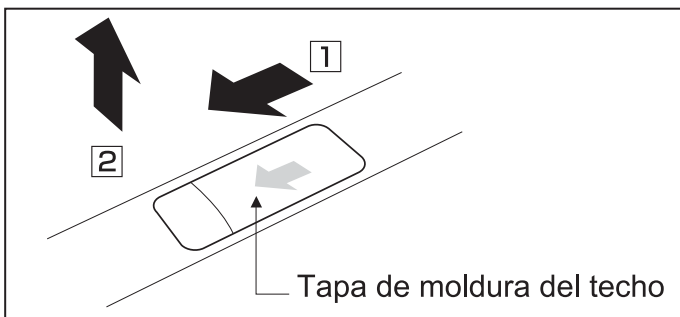
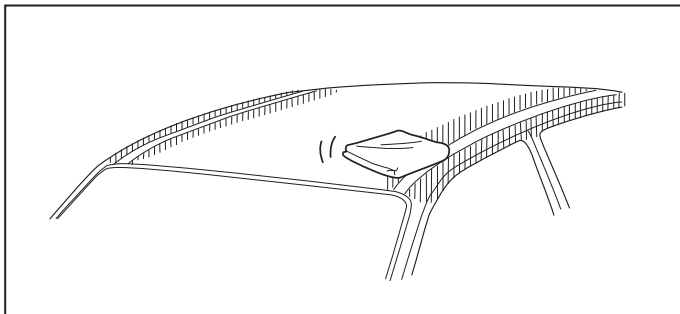

1 Limpieza del área de instalación en el vehículo

Limpie la suciedad y la grasa del techo y de las molduras con un detergente ligero diluido y seque el área que acaba de limpiar.

*Área sombreada en la figura.

NOTA

● No use disolventes orgánicos como diluyente o bencina para la suciedad y la grasa.

2 Extracción de las tapas de la moldura del techo

Deslice la tapa de la moldura del techo hacia la dirección 1 y luego levántela en la dirección 2.

NOTA

● Conserve las tapas retiradas de la moldura del techo en un lugar seguro. Las volverá a utilizar cuando saque los portacargas.

3 Applying the protection sheets

Aplique las láminas de protección al área de las molduras del techo sobre el techo. Aplique cada lámina de protección alineando su centro con la tuerca sobre el vehículo como se muestra en la figura (consulte la Figura-1) y también coloque un borde de la lámina de protección junto con el extremo del radio de curvatura sobre la moldura del techo (consulte la Figura-2).

4 Conecte las bases de amortiguación en los 4 puntos del vehículo donde se va a instalar el portacargas.

NOTA

● Hay 4 tipos diferentes de bases de amortiguación. Revise las marcas de perforación.

5 Conéctelas a la tuerca del vehículo como se muestra en la figura. Todas las abrazaderas de base (4 pzas.) son idénticas. La abrazadera es simétrica con respecto al eje de lado a lado; su orientación de instalación no importa.

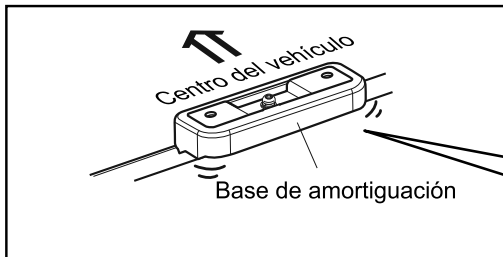
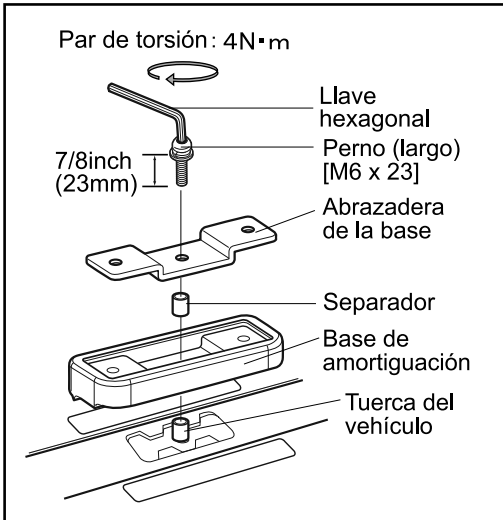

⚠ Precaución

Fije la base de amortiguación presionándola hacia el centro del vehículo.

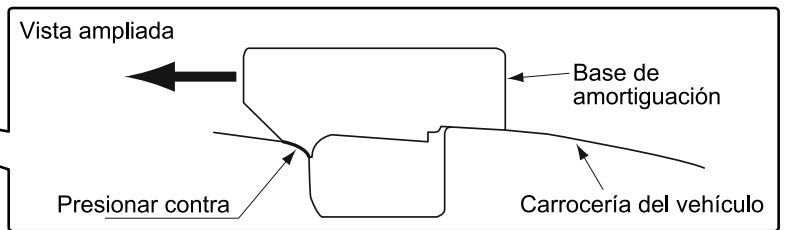

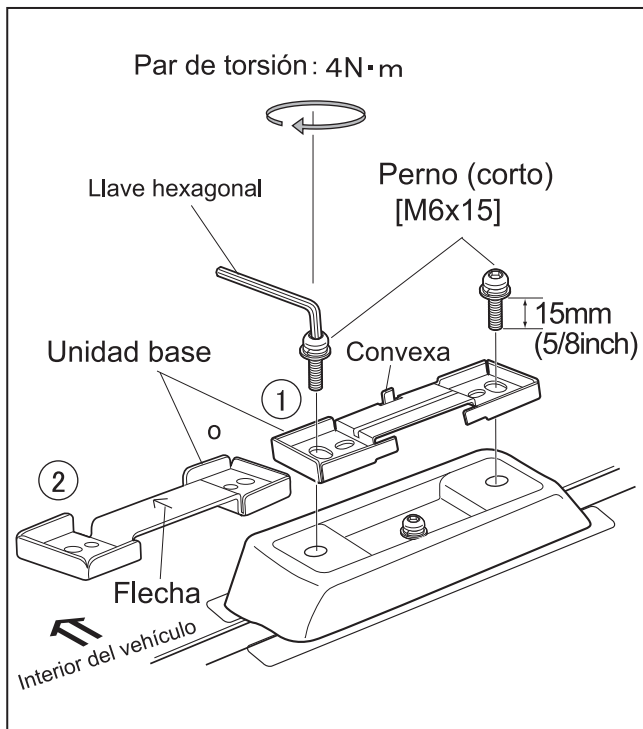

1 Coloque la unidad de la base en la base del amortiguador / abrazadera de la base que se han instalado. Luego, con la llave hexagonal (incluida), sujétela ajustando de forma alternada los pernos derecho e izquierdo (cortos) [M6x15] (incluidos) hasta que los pernos estén bien firmes.

Unidad de base ①

Coloque la unidad de la base de forma que la sección convexa se encuentre en el lado interno del vehículo.

Unidad de la base ②

La unidad de la base debe fijarse a medida que la flecha de la unidad se empuja hacia el centro del vehículo.