

inno. RT201/202 Velo Gripper Instruction Manual

Thank you for purchasing this INNO product.

- Please read through this manual thoroughly before use, and make sure that you follow all of the instructions carefully.
- After reading this instruction manual, store it in a safe place for future reference.
- If you have any questions regarding this product, please contact the service center shown at the bottom of the page.

Warning

Parts or loaded items falling from the rack can cause serious accidents, involving passers by or other cars, which may lead to serious injury or death.

- Before using this product, check the vehicle compatibility table to make sure it is compatible with your vehicle.
- Before using this product, check the type of objects that can be loaded and maximum load weights according to the type of vehicle.
- Before driving, make sure that the knob is not loose.
- Do not attempt to modify the carrier system.
- Do not use crossbars and loading items that exceed the width of the vehicle.
- This product is not for off-road use.

Caution

There is risk of injury, or damage to the rack, vehicle, or loaded items.

- Always drive safely.
- Do not use automatic car washes.
- Load evenly.
- Remove the bed liner when it interrupts the installation of the carrier.
- Maximum load of this carrier is 1 bike or 33 lbs (15kg)

Product Contents

① Main unit: 2

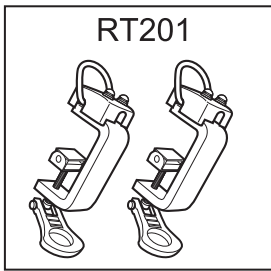

For standard

or

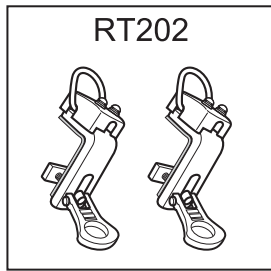

For C-channel

② Bike rod: 2

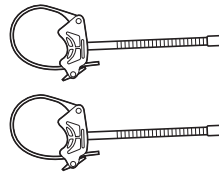

③ Plate: 2

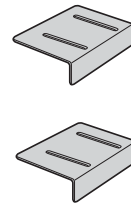

④ Hex wrench: 1



⑤ Instruction manual (this manual): 1



Installation Procedure

1 Clean the side rails of the truck bed where product is to be installed.

2 Place the plate on the mounting position.

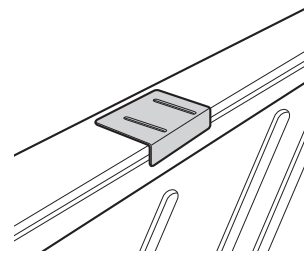

Installation Procedure

For standard truck / RT201

- 3** Loosen the eye bolt 1/2 way to allow the clamp to slip over the truck bed rail and centered on plate.

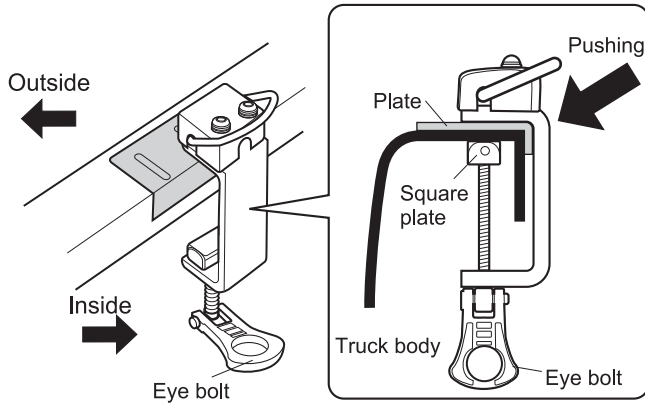

- 4** Untighten the hex bolts and remove the cap.
- 5** Place the bike rod and reattach the cap and the hex bolts but don't tighten until determining how much of the bike rod needs to be protrude from clamp.
- 6** Place bike standing up in the truck bed and strap down both front fork and seat stay by inserting straps around forks and then through buckles pulling tightly.

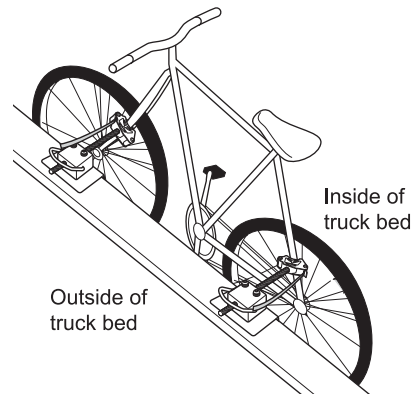
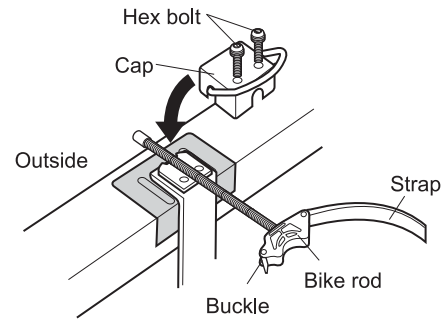

- 7** Adjust the position of the bike rod by moving in or out to line up with the bike frame, crank-arm, and/or fork. When position of the bike is most vertical, tighten hex bolts firmly by the provided wrench located on cap.

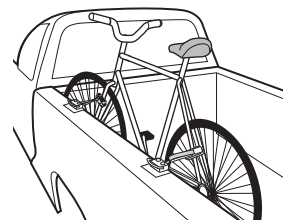
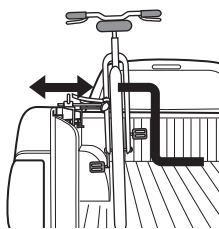

Note

If the cranks and or pedal hit the body of the truck, it may be necessary to adjust bike position repeat steps 4 through 7 to secure or cover crank and or pedal with a protective covering as not to cause vehicle damage

Installation Procedure

8 After determining that the clamps over the rail of the truck bed, tighten the eye bolt while pushing the clamp against the side wall of the truck bed. And make sure eye bolts are firmly tightened.

⚠ Warning

Before driving, check front and rear clamps and bars for looseness, and the eye bolt (2 locations) for looseness, if any of them are loose, re-tighten them.

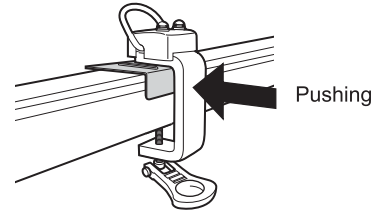
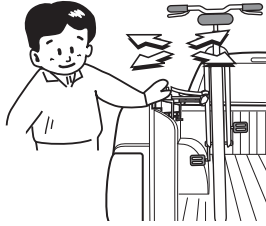

⚠ Caution

Please make sure you follow instruction in the attachment instruction manual correctly.
Load evenly.
Do not install the bike rods with the end sticking out from the side of vehicle.

Note

To lock Velo Gripper

To lock bike and clamps:
With a tapered-end cable, thread through eye bolts and bike.
A 5' to 6' long and smaller than 0.75 inch diameter cable is normally sufficient to lock two clamps and bike.

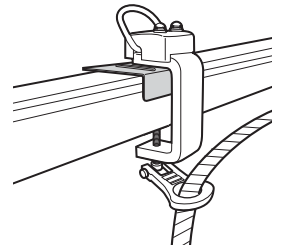

Tie-Down

To use tie-down:
• Maximum force of this D-ring is 66 lbs (30kgf)

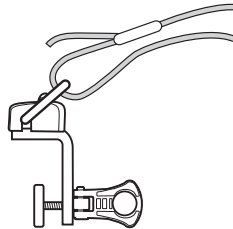

Daily Maintenance

- Wash off dirt and mud with water.
- Wipe off dirt with a damp wet towel.
- Allow it to dry in the shade.



⚠ Caution

- Do not use solvents such as thinner etc.
- Do not lubricate screws or bolts.

Checks before driving

● Part inspection

Clean the product, and inspect each of the parts for abnormalities. If you discover any deformed or damaged parts, discontinue use immediately and replace the parts.

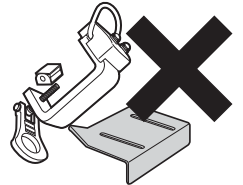

● Storage

Store in a dry place indoors, out of direct sunlight.

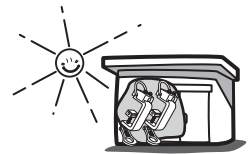

Contact Information

If you have any complaints, requests or comments, please contact us at the service center listed below. Car Mate USA shall not be held liable for any accidents or incidental losses arising from improper installation or use, nor for those arising from installation or use after the customer has made any modifications to the system's original configuration or specifications.



Car Mate USA 383 Van Ness Ave., Suite 1603 Torrance, CA
310.533.9881
www.innoracks.com support@innoracks.com



RT201/202 Support à vélo Manuel d'instructions

Merci d'avoir acheté ce produit INNO.

- Veuillez lire attentivement ce manuel avant utilisation et assurez-vous de suivre toutes les instructions avec précision.
- Après avoir lu ce manuel d'instructions, rangez-le dans un endroit sûr pour référence future.
- Si vous avez des questions concernant ce produit, veuillez contacter le centre de service indiqué en bas de la page.

Warning

Des pièces ou des bagages tombant du support peuvent provoquer des accidents graves à des passants ou à d'autres voitures et entraîner des blessures graves ou la mort.

- Avant d'utiliser ce produit, vérifiez le tableau de compatibilité des véhicules afin de vous assurer que votre véhicule est compatible.
- Avant d'utiliser ce produit, vérifiez le type d'objet que vous pouvez charger et le poids de chargement maximal en fonction du type de véhicule.
- Avant de conduire, vérifiez que le boulon n'est pas mal serré.
- N'essayez pas de modifier le système de transport.
- N'utilisez pas de barres transversales ni de bagages qui excèdent la largeur du véhicule.
- Ce produit n'est pas conçu pour un usage tout-terrain.

MISE EN GARDE

Des risques de blessure sont possibles, ainsi que des risques de dommage au support, au véhicule ou aux bagages.

- Conduisez toujours prudemment.
- N'utilisez pas de poste de lavage automatique.
- Chargez de manière uniforme.
- Retirez le tapis de caisse lorsqu'il empêche l'installation du système de transport.
- La charge maximale de ce système de transport est de 1 vélo ou 33 lb (15 kg).

Contenu du produit

① Élément principal : 2

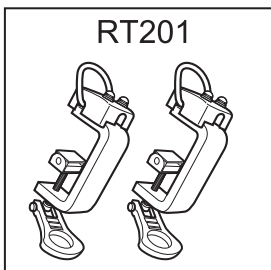

Pour standard

or

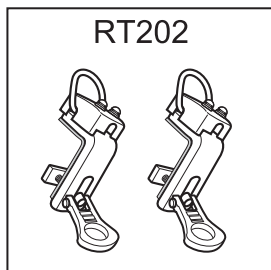

Pour profil en C

② Tringle à vélo: 2

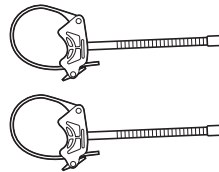

③ Plaque : 2

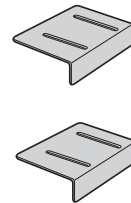

④ Clé hexagonale: 1



⑤ Manuel d'instructions (la présente documentation) : 1



Procédure d'installation

1 Nettoyez les rails latéraux de la plate-forme où le produit est installé.

2 Placez la plaque en position de montage.

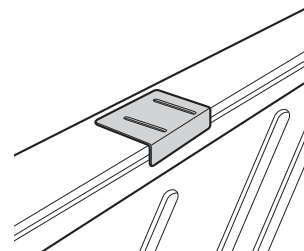

Pour camion standard / RT201

- 3** Desserrez le boulon à œil jusqu'à mi-course afin de permettre à la fixation de glisser sur le rail de la plate-forme et de la centrer sur la plaque.

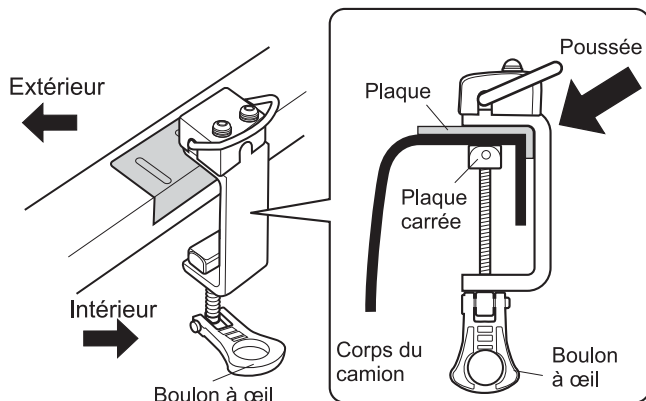

- 4** Desserrez les boulons hexagonaux et retirez l'embout.
- 5** Placez la tringle à vélo et fixez de nouveau l'embout et les boulons hexagonaux, mais ne les serrez pas tant que vous n'avez pas déterminé la longueur dont la tringle à vélo doit dépasser des fixations.
- 6** Placez le vélo verticalement sur la plate-forme du camion et sanglez la fourche avant et la tige de selle en passant des courroies autour de la fourche puis dans les boucles et en tirant fermement.

Pour camion à profil en C / RT202

- 3** Desserrez le boulon à œil jusqu'à mi-course afin de permettre à la plaque de glisser sur le rail à profil en C. Si la plaque carrée ne glisse pas à cause du montage interne du boulon à l'intérieur du profil en C, vous devez la retirer du boulon à œil.

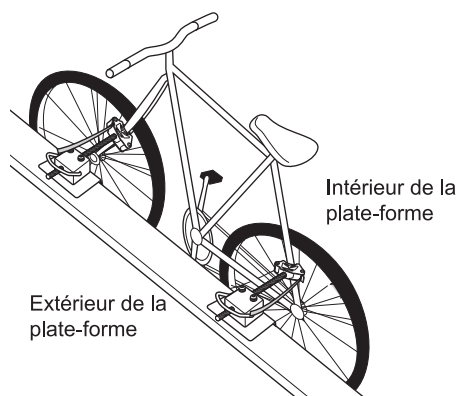
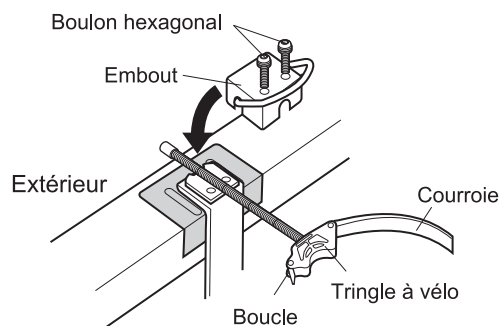
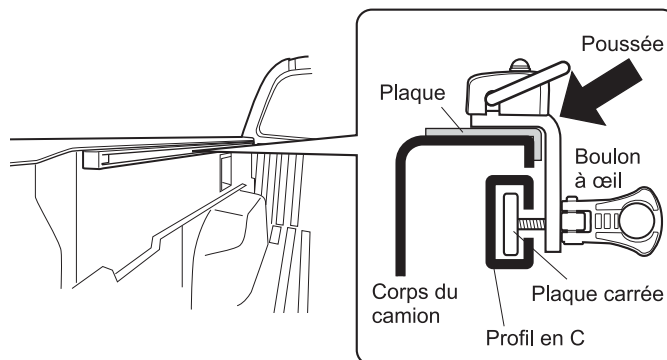

- 7** Ajustez la position de la tringle à vélo vers l'intérieur ou l'extérieur pour l'aligner avec le cadre du vélo, la manivelle et/ou la fourche. Lorsque la position du vélo est presque verticale, serrez fermement les boulons hexagonaux situés sur les embouts à l'aide de la clé fournie.

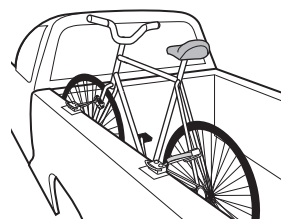
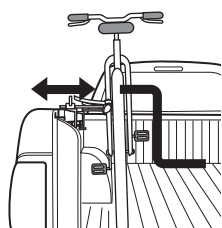

Remarque

Si les manivelles ou les pédales heurtent le corps du camion, il peut être nécessaire d'ajuster la position du vélo en reprenant les étapes 4 à 7 pour bien fixer ou de recouvrir la manivelle et/ou la pédale d'une protection visant à éviter d'endommager le véhicule.

Installation Procedure

- 8** Après avoir vérifié que les fixations se trouvent sur le rail de la plate-forme du camion, serrez les boulons à œil tout en poussant la fixation contre la paroi latérale de la plate-forme. Et vérifiez que les boulons à œil sont fermement serrés.

⚠ Warning

Avant de conduire, vérifiez que les étais et les barres transversales avant et arrière, sont bien serrés, ainsi que les boulons à œil (2 emplacements), et resserrez-les s'ils sont lâches.

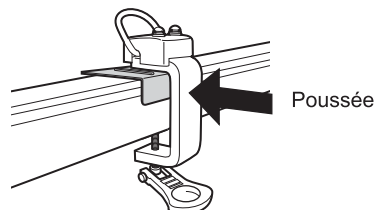
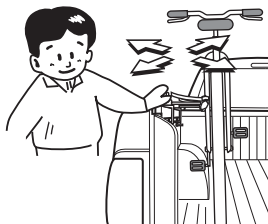

⚠ MISE EN GARDE

Assurez-vous de suivre correctement les instructions décrites dans le manuel des fixations.
Chargez de manière uniforme.
Ne montez pas les tringles à vélo avec l'extrémité dépassant du côté du véhicule.

📖 Remarque

Pour verrouiller le support à vélo

Pour verrouiller le vélo et les fixations :
Passez un câble à extrémité amincie dans les boulons à œil et le vélo.
Un câble d'une longueur de 5 à 6 pouces (1,5 à 1,8 m) et d'un diamètre inférieur à 0,75 pouce (19,0 mm) est normalement suffisant pour verrouiller les deux fixations et le vélo.

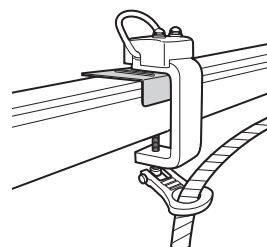

Arrimage

Pour utiliser l'arrimage :
• La force maximale de cet anneau en D est de 66 lbs (30 kgf)

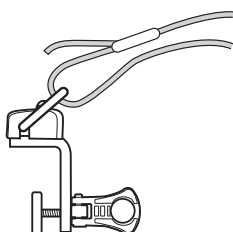

Maintenance quotidienne

- Nettoyez la saleté et la boue à l'eau.
- Essuyez la saleté à l'aide d'un chiffon humide.
- Laissez sécher à l'ombre.

⚠ MISE EN GARDE

- N'utilisez pas de solvants tel qu'un diluant, etc.
- Ne lubrifiez pas les vis ou les boulons.



Vérifications avant la conduite

● Inspection des pièces

Nettoyez le produit et vérifiez qu'aucune des pièces ne comporte de défaut.
Si vous trouvez des pièces déformées ou endommagées, arrêtez immédiatement d'utiliser le dispositif et remplacez les pièces.

● Rangement

Rangez-le dans un endroit sec en intérieur, à l'écart de la lumière solaire directe.

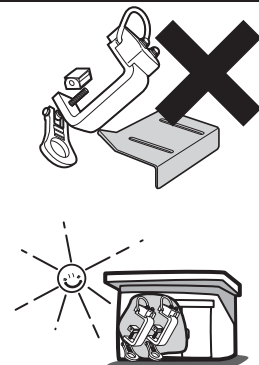

Coordonnées

Si vous avez une réclamation, une demande ou un commentaire à faire, veuillez contacter le centre de service répertorié ci-dessous. Car Mate USA ne sera pas tenu pour responsable d'accidents ou de pertes accidentelles découlant d'une mauvaise installation ou utilisation, ni d'une installation ou utilisation suite à des modifications apportées par le client sur la configuration ou les spécifications d'origine du système.



Car Mate USA 383 Van Ness Ave., Suite 1603 Torrance, CA
310.533.9881
www.innoracks.com support@innoracks.com

inno. RT201/202 Sujetador para bicicletas Manual de instrucciones

Muchas gracias por haber adquirido este producto INNO.

- Por favor lea ese manual cuidadosamente antes de usar el producto, y asegúrese de seguir todas las instrucciones con atención.
- Tras leer este manual de instrucciones, guárdelo en un lugar seguro para su futura referencia.
- Si tiene alguna pregunta sobre este producto, por favor póngase en contacto con el centro de servicio que se indica al final.

Warning

Las piezas o artículos colocados que se salgan del bastidor pueden causar serios accidentes que involucren a peatones o vehículos alrededor, lo cual puede resultar en graves lesiones o la muerte.

- Antes de usar este producto, verifique la tabla de compatibilidad de vehículos para cerciorarse que sea compatible con su vehículo.
- Antes de usar este producto, revise el tipo de objetos que pueden colocarse y la máxima capacidad de peso de acuerdo al tipo de vehículo.
- Antes de conducir, asegúrese de que la perilla no esté suelta.
- No intente modificar el sistema de portacargas.
- No use barras transversales ni elementos de carga que sobrepasen el ancho del vehículo.
- Este producto no está diseñado para uso en todoterreno.

PRECAUCIÓN

Existe riesgo de lesión, o daño al bastidor, al vehículo o a la carga.

- Conduzca siempre con cuidado.
- Evite el uso de servicios automáticos de lavado de automóviles.
- Distribuya la carga en forma pareja.
- Utilice un adaptador de barra redonda cuando use aditamentos INNO en barras transversales redondas.
- Retire el protector de la caja de carga cuando obstaculice la instalación del portacargas.
- La carga máxima de este portacargas admite 1 bicicleta o 33 libras (15 kg)

Contenido del producto

① Unidad principal : 2

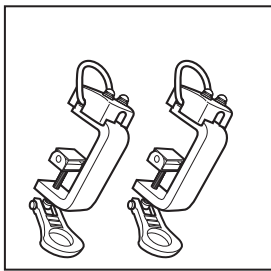

Para estándar

or

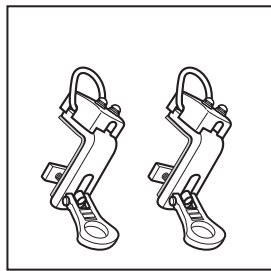

Para canal C

② Varilla para bicicleta : 2

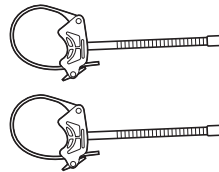

③ Placa : 2

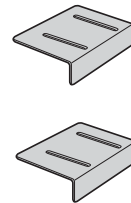

④ Llave hexagonal: 1



⑤ Manual de instrucciones (este manual) : 1



Procedimiento de instalación

1 Limpie los rieles laterales de la caja de la camioneta donde se va a instalar el producto.

2 Coloque la placa en la posición de montaje.

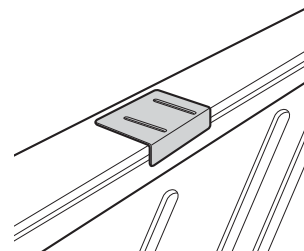

Para camioneta estándar / RT201

3 Afloje media vuelta el perno con ojo para que la abrazadera se deslice sobre el riel de la caja de la camioneta y quede centrada en la placa.

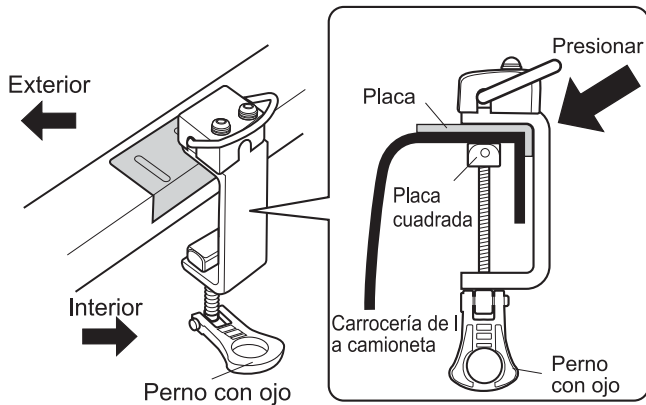

4 Afloje los pernos hexagonales y retire la tapa.

5 Coloque la varilla para bicicleta y vuelva a colocar la tapa y los pernos hexagonales, pero no apriete hasta determinar cuánto debe sobresalir la varilla para bicicleta de la abrazadera.

6 Coloque la bicicleta parada sobre la caja de la camioneta y amarre la horquilla frontal y el asiento insertando las correas alrededor de las horquillas y luego a través de las hebillas con firmeza.

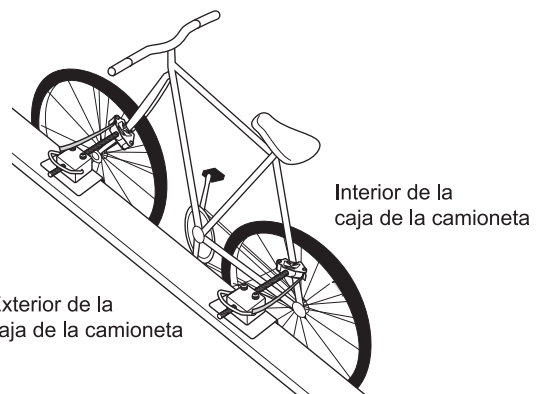
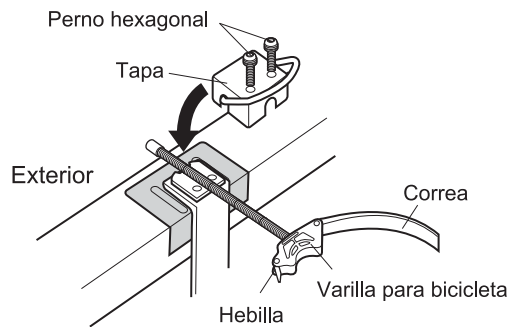

7 Ajuste la posición de la varilla para bicicleta hacia dentro y fuera para alinear con el marco de la bicicleta, biela y horquilla. Cuando la posición de la bicicleta es más vertical, apriete los pernos hexagonales firmemente con la llave incluida en la tapa.

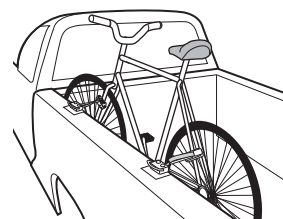
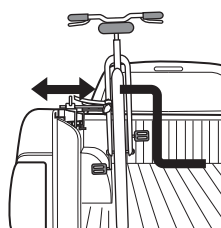

Nota

Si la biela o el pedal golpean la carrocería de la camioneta, puede que sea necesario ajustar la posición de la bicicleta, repita los pasos 4 a 7 para asegurar o cubrir la biela o el pedal con una cubierta protectora para no causar daño al vehículo.

Installation Procedure

- 8** Después de determinar que las abrazaderas estén sobre el riel de la caja de la camioneta, apriete el perno con ojo mientras presiona la abrazadera contra la pared lateral de la caja. Y asegúrese de que los pernos con ojo estén firmemente apretados.

Warning

Antes de conducir, revise que las abrazaderas delantera y trasera, al igual que las barras y el perno con ojo en los dos lugares no estén sueltos. Si alguna de las piezas está suelta, vuélvala a apretar.

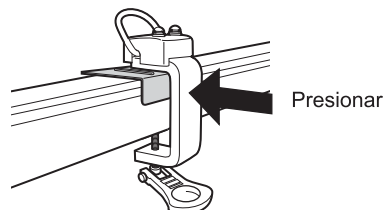
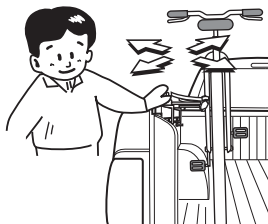

PRECAUCIÓN

Por favor siga las instrucciones correctamente en el manual de instalación del aditamento. Distribuya la carga en forma pareja. No instale la varilla para bicicleta con el extremo sobresaliente del costado del vehículo.

Amarre

Para usar el amarre:
La fuerza máxima de este anillo D es de 66 libras (30 kg)

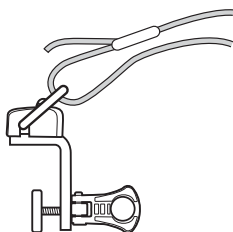

Nota

Para fijar el Sujetador para bicicleta

Para fijar la bicicleta y las abrazaderas:
Con un cable con punta cónica, enrósquelo a través de los pernos con ojo y la bicicleta. Un cable de 5 a 6 pulgadas (1,5 a 1,8 m) de largo y con un diámetro inferior a 0,75 pulgadas (19,0 mm) es suficiente para asegurar dos abrazaderas y una bicicleta.

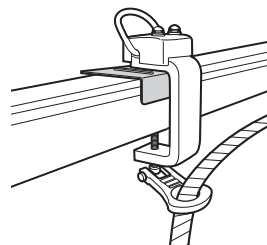

Mantenimiento diario

- Elimine el polvo y barro (lodo) con agua.
- Limpie con una toalla húmeda.
- Deje secar a la sombra.

PRECAUCIÓN

- No use disolventes como el diluyente, etc.
- No lubrique los tornillos ni los pernos.



Verificaciones antes de conducir

Inspección de piezas

Limpie el producto e inspeccione cada una de las partes para ver si hay alguna anomalía. Si descubre alguna deformidad o daño en alguna de las piezas, interrumpa su uso de inmediato y reemplace la pieza afectada.

Almacenamiento

Almacene en un lugar cerrado y seco, fuera de la luz directa del sol.

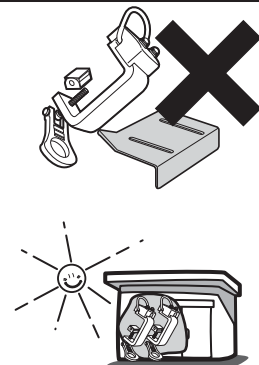

Información de contacto

Si tiene alguna queja, solicitud o comentarios, contáctese con nosotros a través del centro de servicio que se indica más abajo. Car Mate USA no se responsabilizará por ningún accidente o pérdida accidental producto de una instalación o utilización inadecuada, ni por la instalación o utilización producto de alguna modificación a las especificaciones o a la configuración original del sistema que el cliente haya hecho.



Car Mate USA 383 Van Ness Ave., Suite 1603 Torrance, CA
310.533.9881
www.innoracks.com support@innoracks.com