

Thank you for purchasing the INNO product.

Be sure to read this instruction manual thoroughly before using this product.
 Keep this manual in a safe place where anyone using this product can use for reference.
 If you give or lend this product to someone else, make sure that they also keep this manual.
 If any sections of this manual are unclear or difficult to understand, contact our service center listed in this manual.

Following legends are used throughout this manual for your attention.

- Warning** Failing to observe these warnings may lead to accidents that may cause death or serious injury.
- Caution** Failing to observe these cautions may lead to injuries or damage to the product, vehicle, and the load.
- Note** These notes explain points you should know about when using this product.

INH303 (Maximum load : 3 bikes) is used as a product assembly illustration in this manual.

Warning

- Make sure to attach the 2-inch hitch receiver on your vehicle before installation.
- Confirm the stability and strength of the hitch receiver onto which this product is to be installed, and attach it securely.
- If you suspect that the hitch receiver does not have enough strength discontinue the installation.
- Maximum load of INH303 is 3 bikes, or 132 lbs (60kg).
- Make sure that the total weight of loaded bikes do not exceed the maximum loading capacity of the vehicle
- Maximum attachment capacity of the Class 1 hitch is up to 2 bikes.
- Do not install this product on trailers and other towing vehicles.
- Do not load tandems or recumbents.
- Do not load any other objects except bikes.
- Do not load bikes in bags or covered with tarpaulins.
- Do not alter this product.
- Check all bolts and nuts periodically to see they are securely tightened.
- Check all straps periodically and if any of them is torn or worn, replace it.
- Failing to attach straps securely may lead to loss of, or damage to bikes.
- Make sure to use the wire lock at all times while bikes are loaded.
- Cable lock is not antitheft tool for bikes.
- Obey all posted speed limits, and reduce driving speed in strong winds. (Do not exceed 120km/hour.)
- This product is not for off-road use.
- Do not leave the product for a long period of time with bikes still loaded.
- Keep bike tires away from hot exhaust.
- Remove this product if you do not intend to use it for a long period of time.
- Installing this product makes the length of your vehicle longer. Check the length before driving.
- Remove this product before using an automatic car wash.

1. Product contents

This product contains the following parts.
 Make sure that you have all the parts listed. If any part is missing, contact our service center listed in this manual.

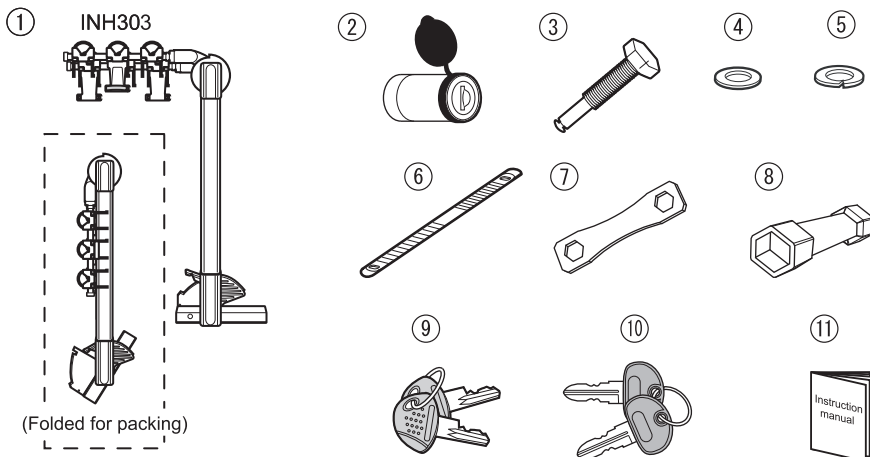

No.	Part name	Quantity
		INH303
①	Main product	1
②	Lock cylinder	1
③	Installation bolts	1
④	Large Flat washer	1
⑤	Large Spring washer	1
⑥	Strap	9
⑦	Handle	1
⑧	Socket	1
⑨	Key (For cable lock)	2
⑩	Key (For Installation bolt)	2
⑪	Instruction manual (This manual)	2

Contact Information

For inquiries about this product, or to order spare parts, contact the service center. However, Car Mate Mfg. Co., Ltd. cannot accept any responsibility for accidents that occur as a result of using this product when it is incorrectly installed, if it has been altered in any way, or accidents occurring due to natural disasters such as typhoons etc.



CarMate USA www.innoracks.com
 383 Van Ness Avenue, Suite 1603
 Torrance, CA 90501
support@innoracks.com

2. Product parts

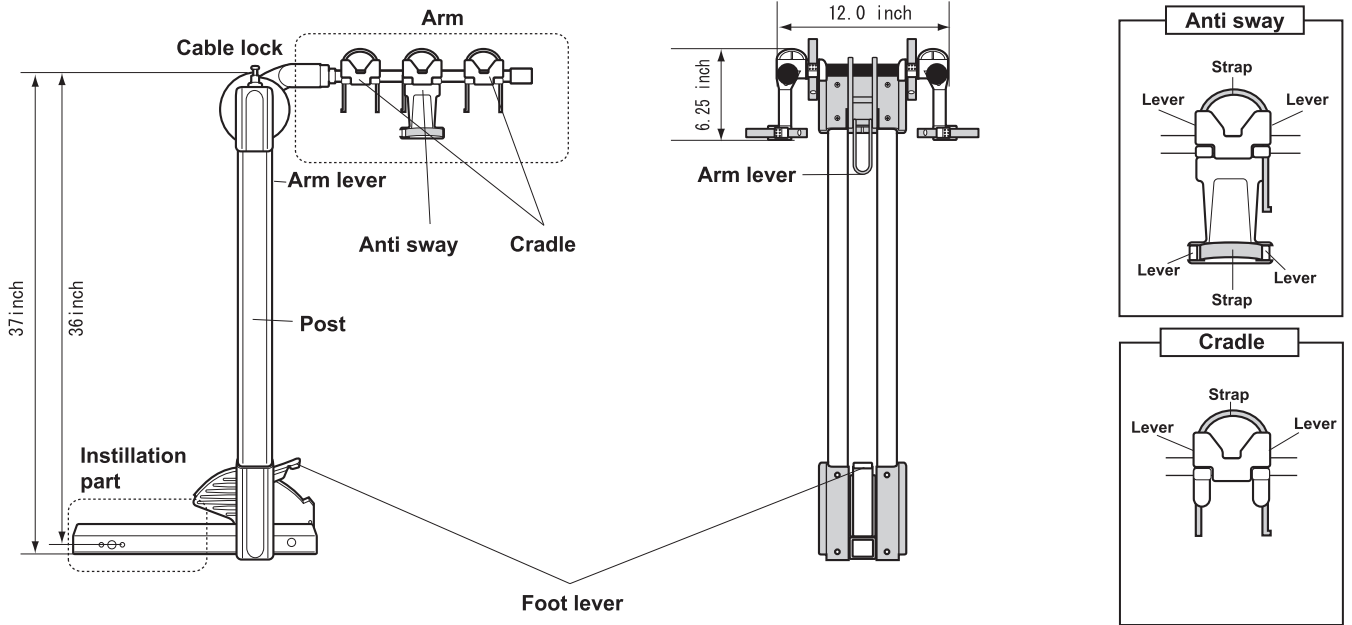

3. Loading conditions

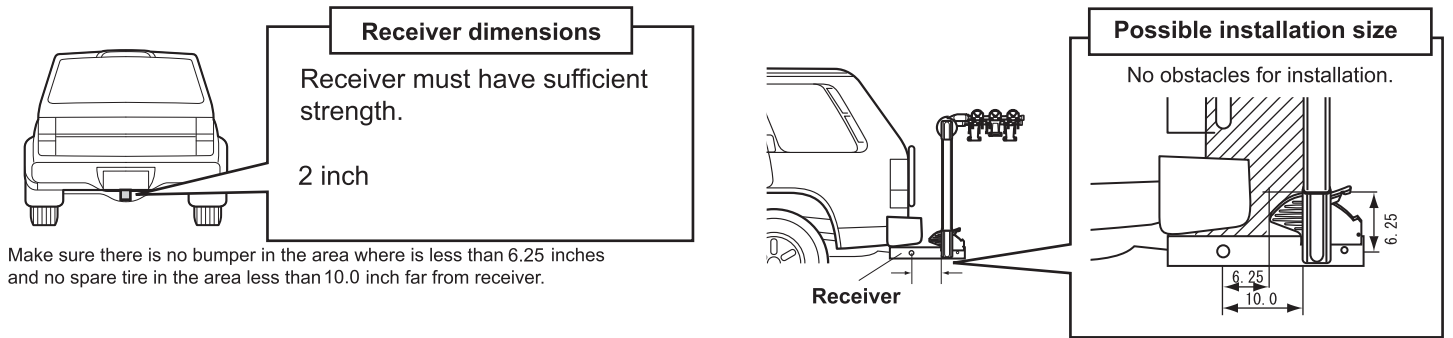

4. Possible carrying bikes

Compatibility

- Bike weight should be less than 44lbs
- Frame limitations
 - Must have top tube
 - Must have seat tube
- Frame size
 - Diameter 1/2inch~2-1/4inch
- Left and right arms need to be settled in frame.

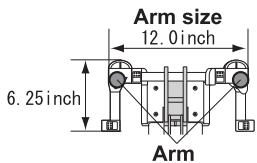

Maximum loading

INH303
3 bikes or 132 lbs
(*2 bikes or 88 lbs for Class1 vehicle.)

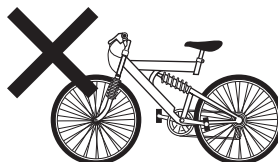
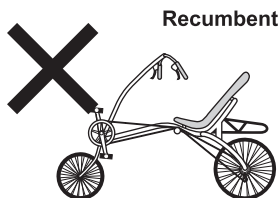
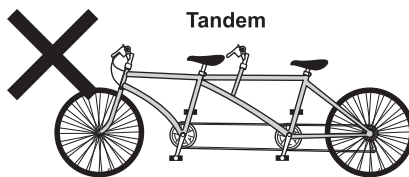

Bike parts

Top tube (need to be more than 12inch)

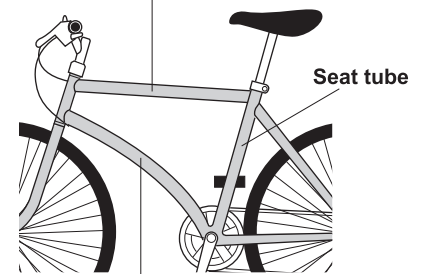

Down tube

5. Assembly preparation

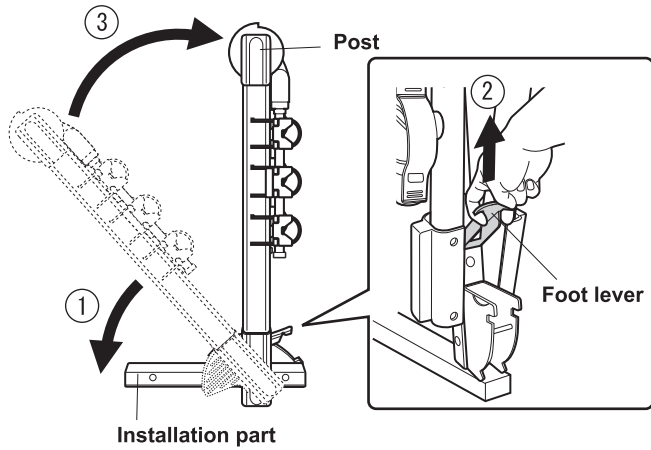

Note

While installation, use gloves for safety purpose.

- ① Pull down the installation part.
- ② Pull out the foot lever while holding down the installation part by foot.
- ③ As holding the installation part by foot, pull up the post at almost right angle until it'll be locked.

Caution

- Be careful not to squeeze your fingers while pulling out the foot lever.
- Please do not pull down more than the right angle. Make sure its lock on the right angle position.

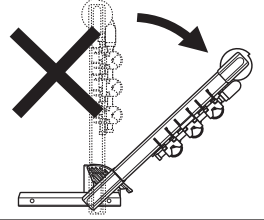

Note

If you don't pull out the foot lever on the center of the right and left post, you might not be able to pull up the post. In that case, make sure the foot lever position again and repeat the same operation.

5. Installation to vehicle

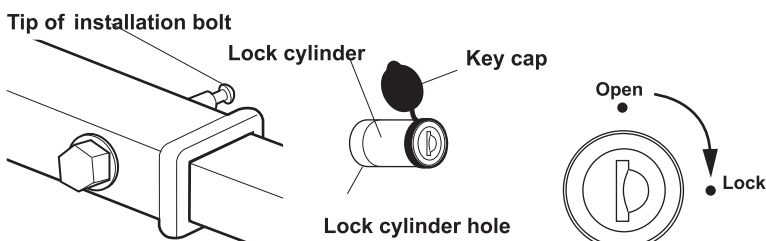
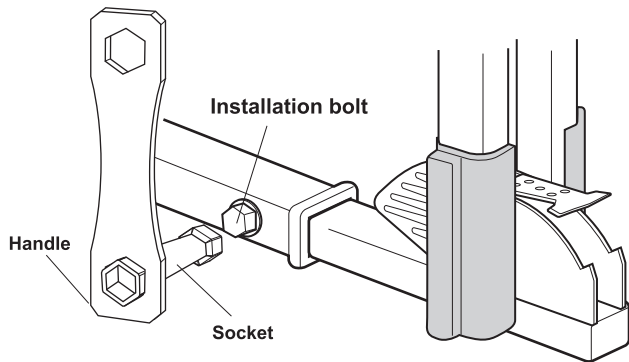
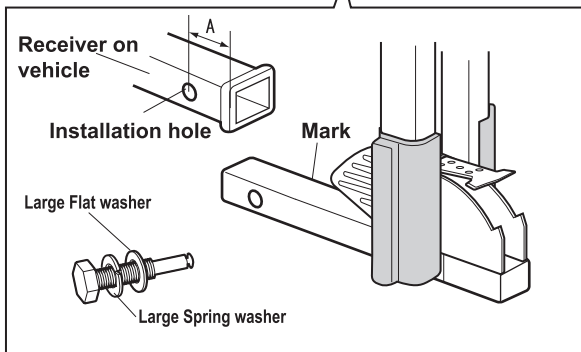
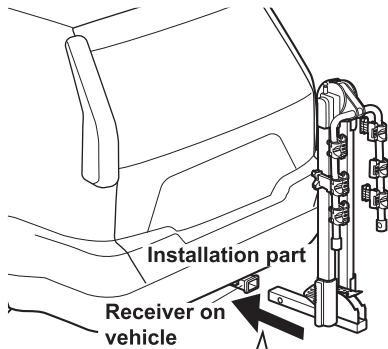

Caution

While installation, make sure applying the parking brake on the vehicle.

- 1 Insert the installation position of the hitch into the receiver on a vehicle. Make fixation hole of the receiver and the installation hole of the hitch align, and then insert the installation bolt with a large spring washer and a large flat washer.

Note

If it's hard to put together installation holes, measure from the receiver installation hole to the edge, and then put a mark on the installation part.

- 2 Using attached wrench (handle and socket), tighten the installation bolts to fixate the product.

Note

- If you can not tighten the bolts with the attached wrench, use a regular 3/4 wrench instead.
- Pull up the hitch a little and tighten the bolt by hand, and then use the attached wrench to tighten it more. Installation time will be reduced.

- 3 Insert the tip of installation bolt into the hole of lock cylinder and turn to the lock position.

Disengage lock cylinder

Take off the cap, turn and remove the key.

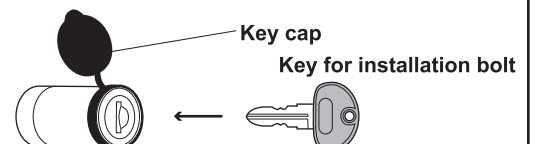

7. Arm folding

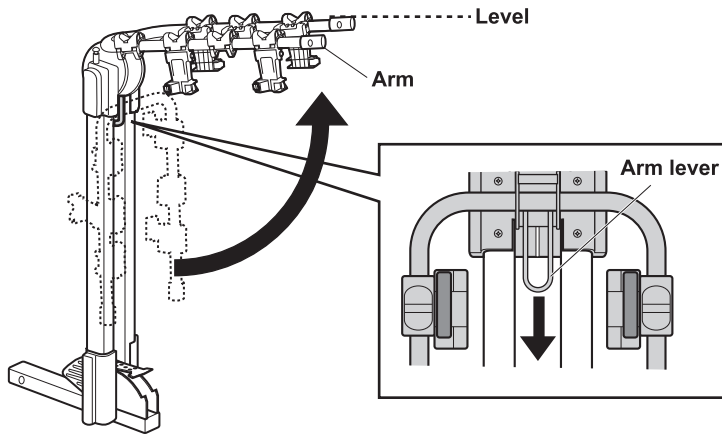

- 1 Pull the arm lever downwards and raise the arm until you hear a clicking sound and it is on the level.

Note

When arm lever is stiff, hold up the arm a little to pull out easily.

8. Loading bike

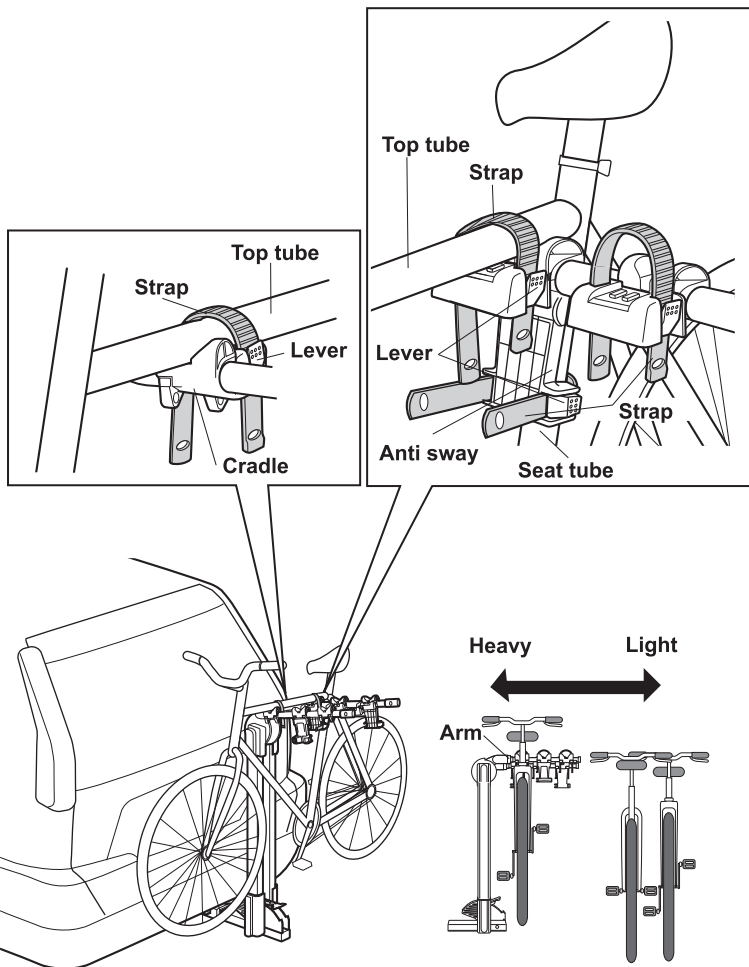

Caution

When you load more than one bike, it might be possible to be damaged because these hit each other. Please protect the parts might be possibly hit others with cloth, etc.

- 1 Load the top tube of your first bike on the innermost cradle. Make sure seat tube is on the anti-sway side.

Note

- If you are unable to stabilize bikes, adjust cradles by rotating or moving them back and forth.
- Some bikes can not be loaded due to their model and shape.

- 2 After loading all bikes, insert straps into carried cradle and anti sway as pushing levers.

Caution

Please use strap as making chevron part outside.

- 3 Tie up bikes as tightening 3 straps for 1 bike. (2 parts for top tube and 1part for seat tube)

Caution

Make sure to check every part is fixed securely before driving.

Lock

Pull out cable lock from the post. Insert it into the lock cylinder until you hear a clicking sound. Make sure cable lock are over top tubes.

Note

If the cable is loosed, foul the cable to bikes and insert in the cylinder.

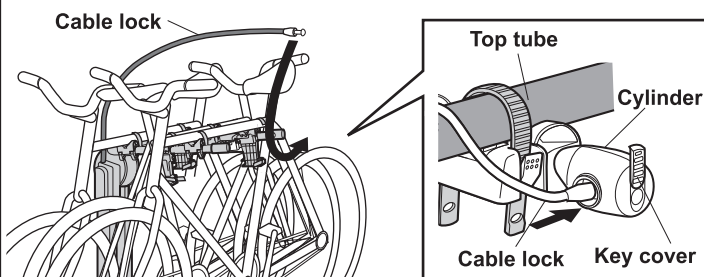

Disengage lock cylinder

Slide key cover, turn key for cable lock and remove cable lock.

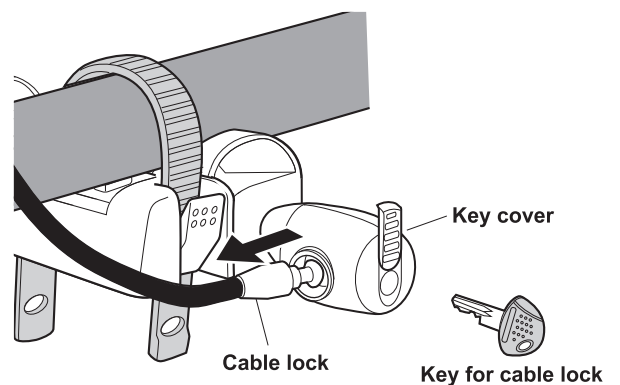

Opening and closing the tail gate

If the hitch interferes with rear hatch or trunk when opening and closing them, lean the post backwards.

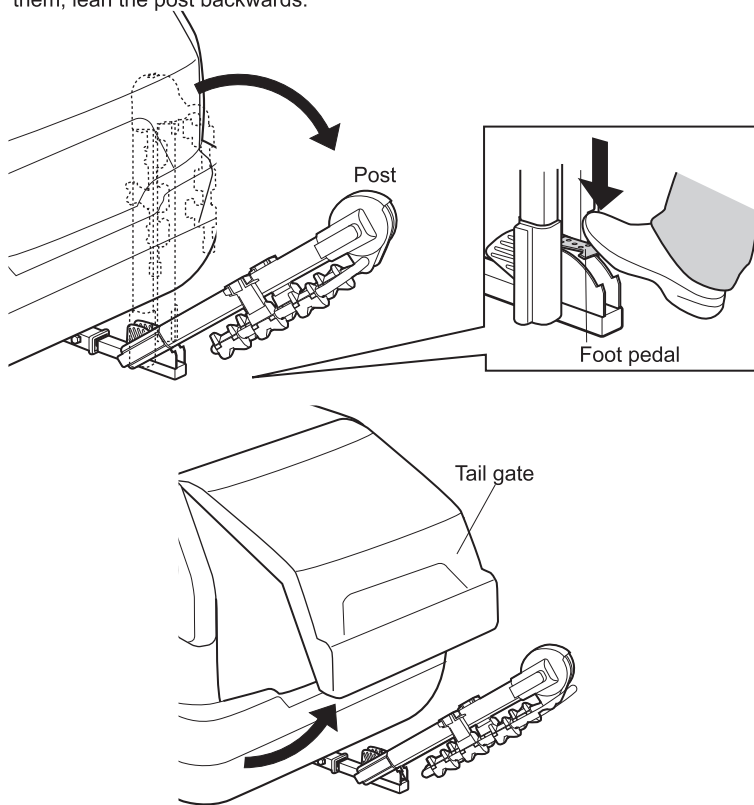

1 Unload all bikes if any.

⚠ Caution

While leaning the post make sure there is no objects or people around.

2 Hold either tip of arm or post, step on foot pedal, and slowly lean post backwards.

⚠ Caution

Make sure wearing shoes to work for the foot pedal. If you work with barefoot or hands, it might be possibly hurt.

3 Open and close rear hatch.

⚠ Caution

Do not apply pressure on the leaned arm with a load or by leaning on it.

4 Pull back the post until you hear a clicking sound and it is on the vertical level. Make sure it's locked.

⚠ Caution

Shack the post and make sure it's certainly secured.

9. Daily maintenance

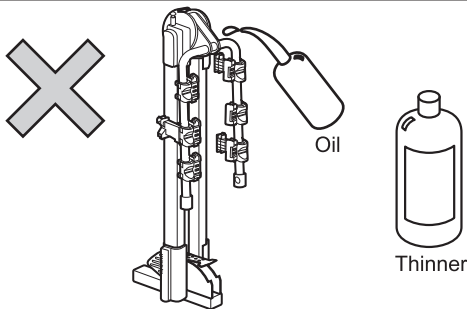

1 If the roof box is dirty, wash it with water.

2 Screw water out of a wet towel and remove dirt with it.

3 Dry it completely in the shade.

⚠ Caution

- Do not use solvent such as a thinner.
- Do not oil the keys or bolts

10. Storage

Inspect every parts for cracks or damage.

1 If you find any cracks or damage, discontinue using the hitch and replace it.

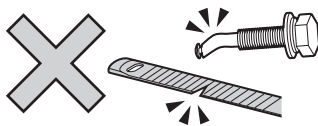

Store the hitch.

1 Store the hitch in dry inside area and avoid direct sunlight.

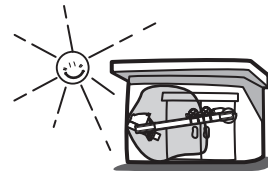

11. Repair parts

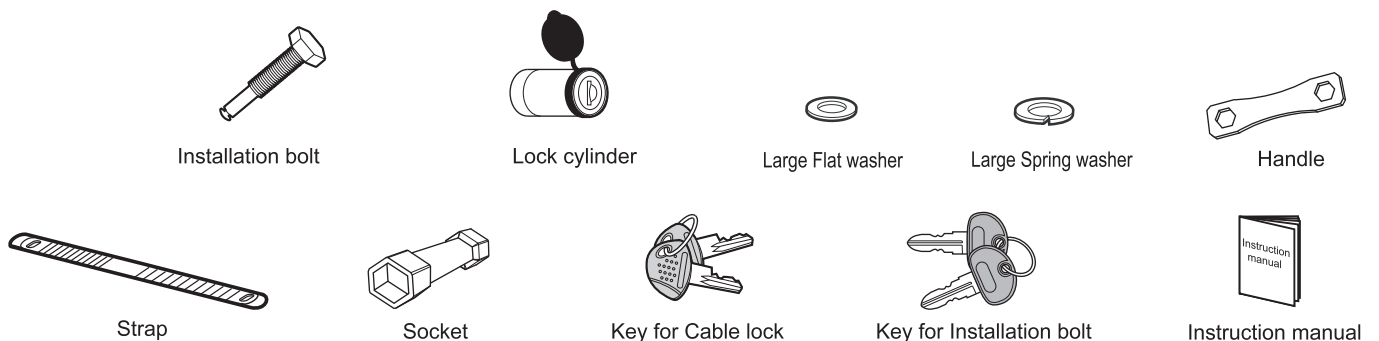

Merci d'avoir acheté ce produit INNO.

Assurez-vous de lire les instructions en entier avant d'utiliser ce produit.
 Conservez ce manuel dans un endroit sûr afin que toute personne utilisant ce produit puisse le consulter.
 Si vous donnez ou prêtez ce produit à quelqu'un d'autre, assurez-vous également qu'il ait ce manuel.
 Si certaines sections du présent manuel ne sont pas claires ou difficiles à comprendre, contactez le centre de service indiqué dans ce manuel.

Afin d'attirer votre attention, les légendes suivantes sont utilisées tout au long de ce manuel.

- ⚠ Avertissement** Le non-respect de ces mises en garde peut occasionner des accidents graves ou mortels.
- ⚠ Attention** Le fait d'ignorer ces précautions peut entraîner des blessures ou des dommages au produit, au véhicule et aux articles chargés.
- 📄 Remarque** Ces remarques expliquent les éléments que vous devez connaître lorsque vous utilisez ce produit.

Dans le présent manuel, l'INH303 (charge maximale : 3 vélos) est utilisé comme une illustration du produit.

⚠ Avertissement

- Assurez-vous de fixer l'attelage récepteur de 2 po (1-1/4 po) à votre véhicule avant l'installation.
- Assurez-vous de la stabilité et de la force de l'attelage récepteur sur lequel ce produit sera installé, puis fixez-le solidement. Si vous avez des raisons de croire que l'attelage récepteur n'est pas suffisamment robuste, n'effectuez pas l'installation.
- La charge maximale de l'INH303 est de 3 vélos ou 132 lb (60kg).
- Assurez-vous que le poids total des vélos chargés n'excède pas la capacité de charge maximale du véhicule.
- La capacité maximale de l'attelage de classe 1 est de 2 vélos.
- N'installez pas ce produit sur des remorques ou d'autres véhicules remorqués.
- Ne chargez pas de tandems ou de vélos couchés.
- Ne chargez rien d'autres que des vélos.
- Ne chargez pas de vélo dans un sac ou une bâche.
- Ne modifiez pas ce produit.
- Vérifiez régulièrement les boulons et les écrous afin de vous assurer qu'ils sont solidement fixés.
- Vérifiez régulièrement l'ensemble des courroies et si elles s'avèrent déchirées ou usées, remplacez-les.
- Si vous n'attachez pas les courroies solidement, cela pourrait entraîner la chute des vélos ou leur bris.
- En tout temps, assurez-vous d'utiliser le fil à freiner lorsque des vélos sont chargés.
- Le cadenas à câble n'est pas un outil antivol pour les vélos.
- Respectez les limites de vitesse affichées et réduisez la vitesse de conduite lors de vents forts. (N'excédez pas 120 km/h.)
- Ce produit n'est pas conçu pour un usage tout-terrain.
- Ne laissez pas le produit installé pendant une longue période lorsque des vélos y sont chargés.
- Maintenez les pneus des vélos loin des gaz d'échappement chauds.
- Désinstallez ce produit si vous prévoyez ne pas l'utiliser pendant une longue période.
- L'installation de ce produit augmente la longueur de votre véhicule. Vérifiez cette longueur avant de prendre la route.
- Désinstallez ce produit avant d'utiliser un lave-auto automatique.

1. Contenu du produit

Ce produit inclut les pièces suivantes.
 Assurez-vous d'avoir toutes les pièces énumérées. S'il vous manque des pièces, contactez le centre de service mentionné dans le présent manuel.

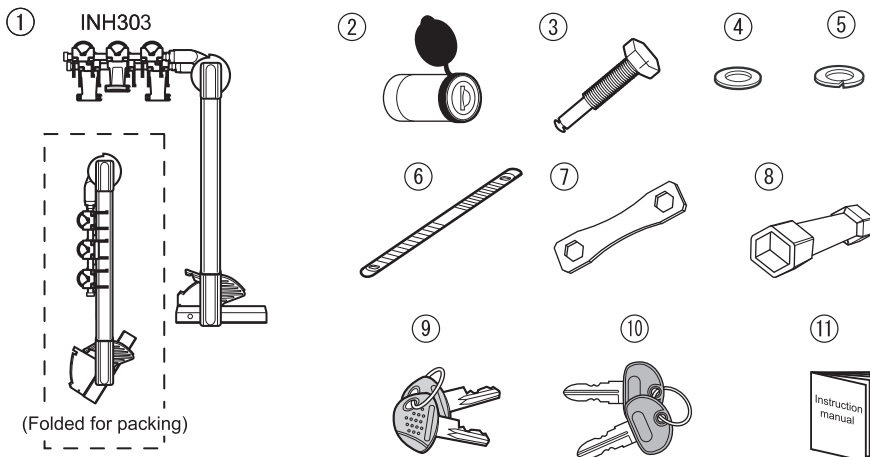

No.	Nom de pièce	Quantité
		INH303
①	Produit principal	1
②	Cylindre de verrouillage	1
③	Boulons d'installation	1
④	Grand Rondelle plate	1
⑤	Grand Rondelle de ressort	1
⑥	Courroie	9
⑦	Poignée	1
⑧	Douille	1
⑨	Clé pour verrou de câble	2
⑩	Clé pour boulon d'installation	2
⑪	Manuel d'instructions	2

Coordonnées

Pour toute question ou tout commentaire concernant ce produit, contactez le centre de service suivant. Car Mate ne pourra être tenue responsable d'accidents ou de pertes accidentelles découlant d'une mauvaise installation ou utilisation, suite à des modifications apportées par le client sur la configuration ou les spécifications d'origine, ou découlant de catastrophes naturelles, comme les typhons.



CarMate USA www.innoracks.com
 383 Van Ness Avenue, Suite 1603
 Torrance, CA 90501
support@innoracks.com

2. Pièces du produit

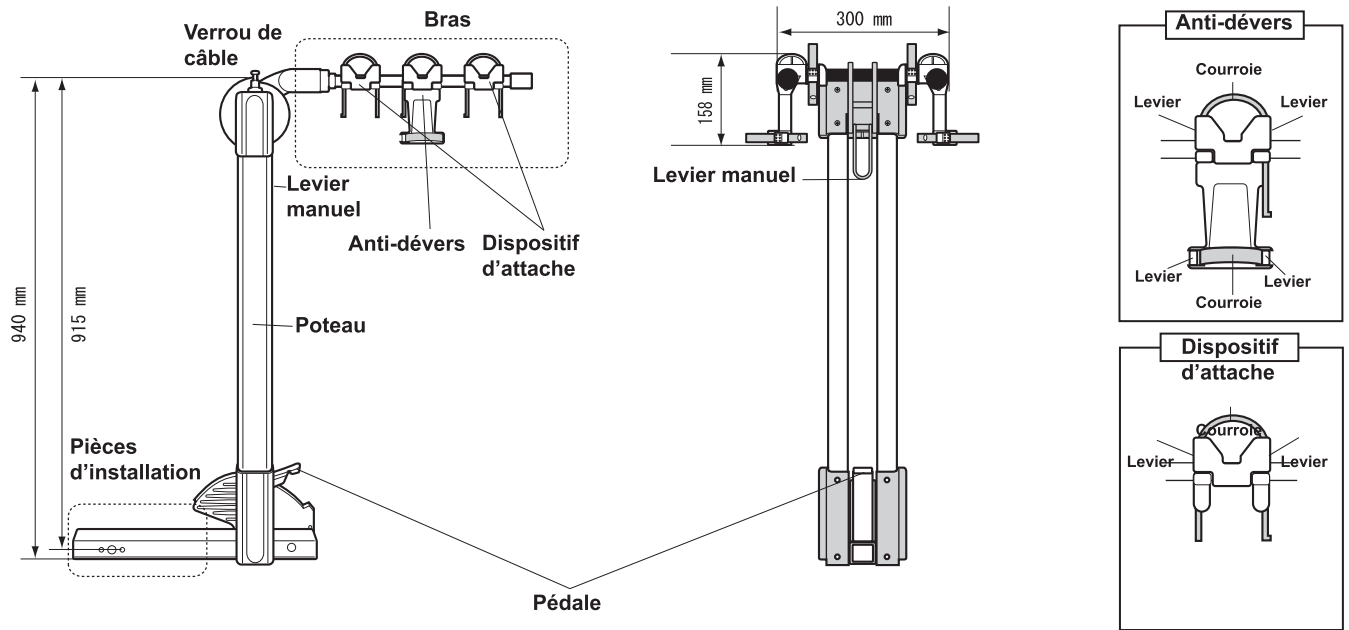

3. Conditions de charge

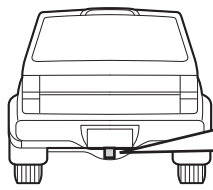

Dimensions de l'attelage récepteur

L'attelage récepteur doit être suffisamment robuste.

2 po

Assurez-vous qu'il n'y ait aucun parechoc ou pneu de secours dans l'espace où il y a plus de 254 mm du récepteur.

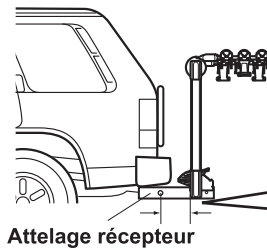

Possible dimension d'installation

Aucun obstacle pour l'installation.

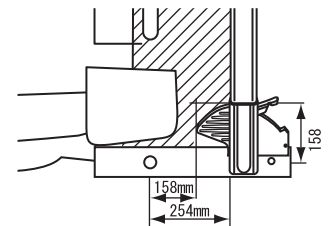

4. Transport de vélos possible.

Condition de compatibilité

- Vélo pesant moins de 20 kg
- Restrictions concernant le cadre
 - Doit posséder un tube horizontal
 - Doit posséder un tube de selle
- Dimension du cadre
 - Diamètre 1/2 po ~ 2-1/4 po
- Les bras gauche et droit doivent être installés dans le cadre.

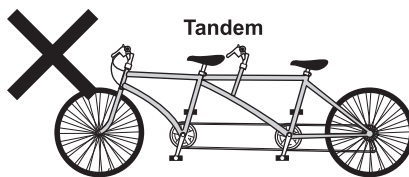
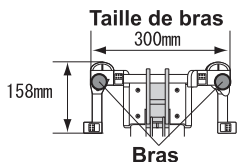

Tandem

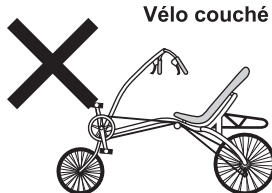

Vélo couché

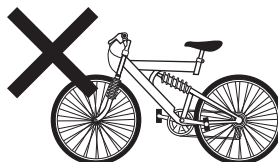

Chargement maximal

- INH303
- 3 vélos ou 60 kg
- (*2 vélos ou 40 kg pour un véhicule de classe 1.)

Pièces de vélo

Tube horizontal (doit être supérieur à 300mm)

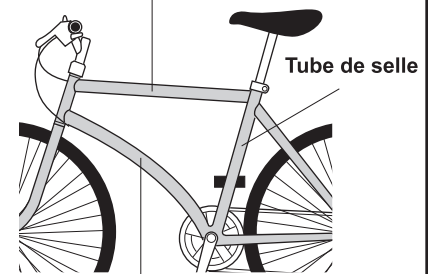

Tube diagonal

5. Préparation de l'assemblage

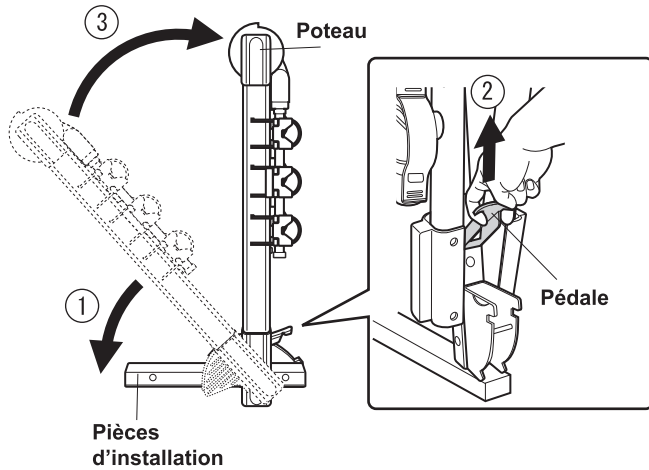

Remarque

Lors de l'installation, utilisez des gants pour des raisons de sécurité.

- ① Déposez la pièce d'installation.
- ② Tirez la pédale tout en maintenant la pièce d'installation par terre avec le pied.
- ③ En tenant la pièce d'installation à l'aide d'un pied, relevez le poteau presque à un angle droit jusqu'à ce qu'il se verrouille.

Attention

- Faites attention à vos doigts lorsque vous tirez sur la pédale.
- Veuillez ne pas excéder l'angle droit. Veuillez vous assurer de verrouiller à l'angle droit.

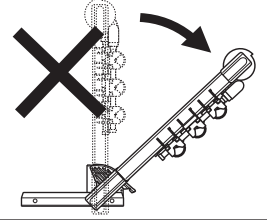

Remarque

Si vous ne tirez pas la pédale au centre du poteau droit et gauche, vous ne serez peut-être pas en mesure de relever le poteau. Dans ce cas, assurez-vous à nouveau de la position de la pédale et répétez la même opération.

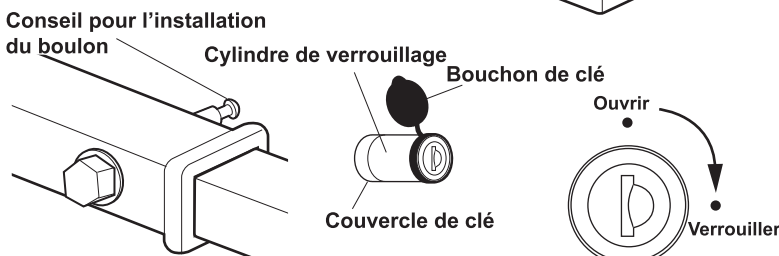
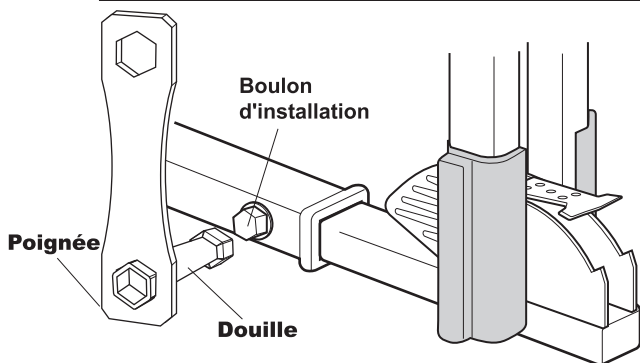
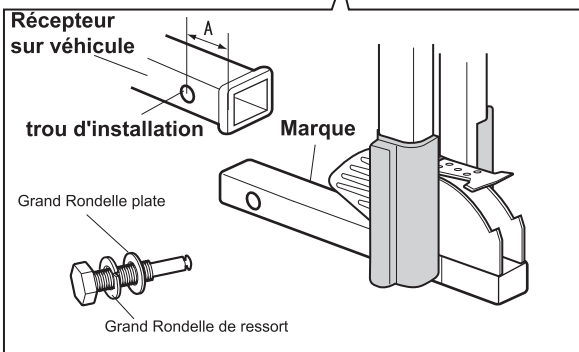
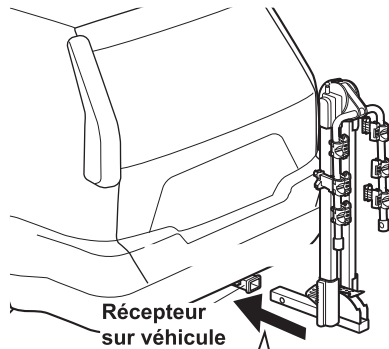

Attention

Lors de l'installation, assurez-vous d'appliquer le frein à main du véhicule.

- 1 Installez le produit en position dans l'attelage récepteur du véhicule. Faites en sorte d'aligner le trou d'installation du récepteur et l'attelage, puis insérez le boulon d'installation.

Remarque

S'il s'avère difficile d'aligner les trous d'installation, prenez la mesure depuis le trou d'installation de l'attelage récepteur jusqu'au bord et ensuite placez une marque sur la pièce d'installation.

- 2 À l'aide de la clé, serrez les boulons d'installation pour fixer le produit.

Remarque

- Dans le cas où vous n'arriveriez pas à serrer les boulons avec la clé fournie, utilisez à la place une clé 3/4.
- Relevez un peu l'attelage et serrez le boulon à la main et utilisez ensuite la clé fournie. Le temps d'installation sera plus court.

- 3 Insérez le boulon d'installation dans le trou du cylindre de verrouillage, puis tournez vers la droite pour verrouiller en position à l'aide de la clé pour boulon d'installation.

Désengagez le cylindre de verrouillage

Enlevez le bouchon, tournez et enlevez la clé.

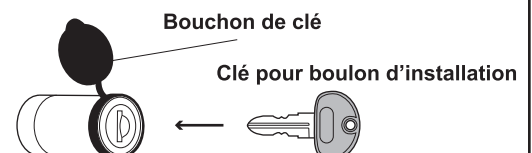

7. Bras pliant

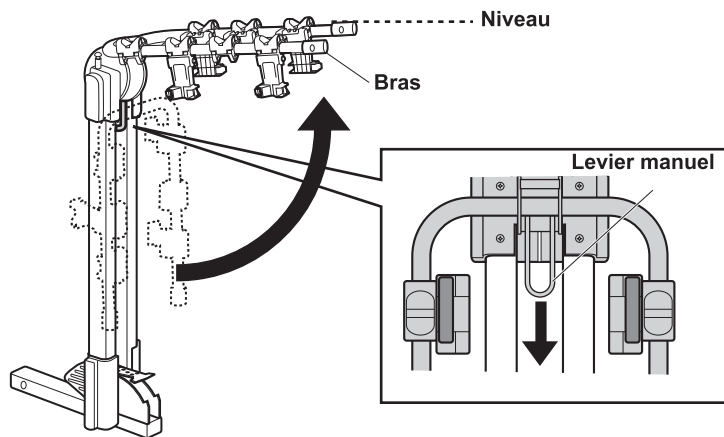

- 1 Tirez le levier manuel vers le bas et relevez le bras jusqu'à ce que vous entendiez un clic et qu'il soit au niveau.

Remarque

Lorsque le levier est dur à déplacer, soulevez le bras un peu pour le tirer aisément.

8. Chargement d'un vélo

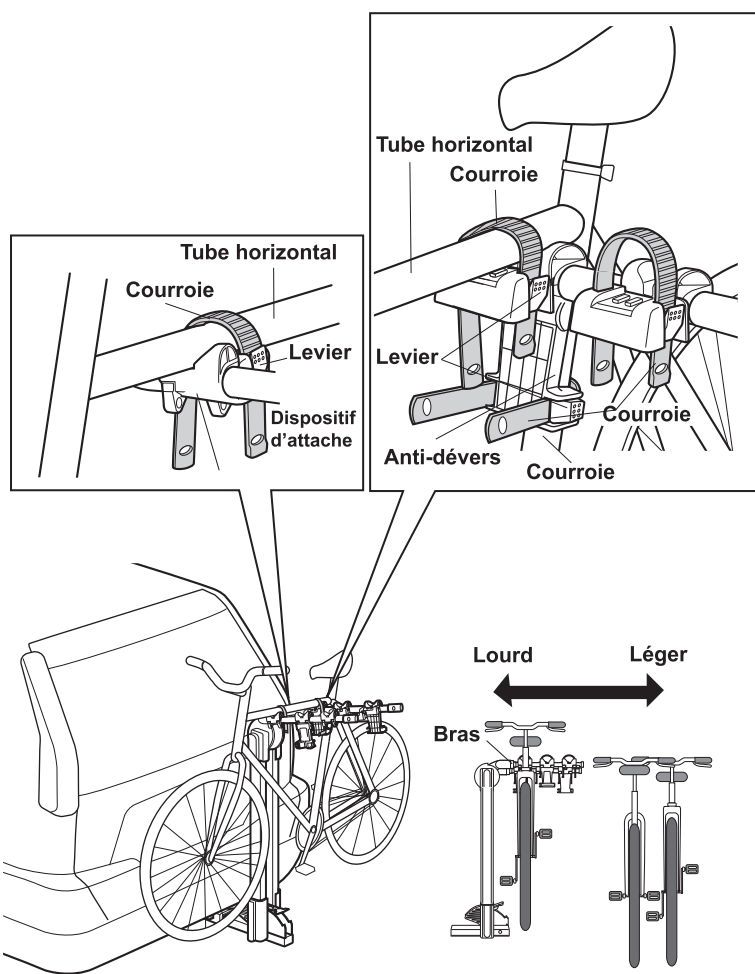

Attention

Lorsque vous chargez plus d'un vélo, il est possible qu'ils s'endommagent en s'entrechoquant. Veuillez protéger les parties susceptibles de se frapper à l'aide d'un linge, etc.

- 1 Chargez le tube horizontal de votre premier vélo sur le dispositif d'attache le plus à l'intérieur. Assurez-vous que le tube de selle se trouve du côté de l'anti-dévers.

Remarque

Si vous n'êtes pas en mesure de stabiliser les vélos, ajustez les dispositifs d'attache en la faisant pivoter ou en les déplaçant d'arrière en avant.

Certains vélos ne peuvent être chargés en raison du modèle et de la forme.

- 2 Après avoir chargé tous les vélos, insérez des courroies sur le dispositif d'attache anti-dévers lorsque vous poussez les leviers.

Attention

Veuillez utiliser une courroie pour faire comme une forme de chevron vers l'extérieur.

- 3 Attachez les vélos en serrant 3 courroies pour 1 vélo. (2 courroies pour le tube horizontal et 1 courroie pour le tube de selle)

Attention

Avant de prendre la route, assurez-vous de vérifier que chaque pièce est solidement fixée.

Verrouillage

Retirez le verrou de câble du poteau. Insérez-le dans le cylindre de verrou jusqu'à ce que vous entendiez un clic. Assurez-vous que le verrou de câble se trouve au-dessus des tubes horizontaux.

Remarque

Si le câble est desserré, serrez-le et insérez-le dans le cylindre.

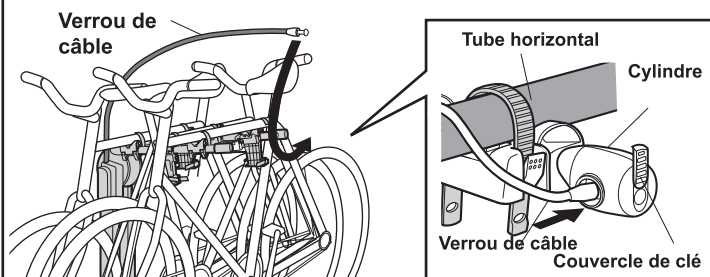

Désengagez le cylindre de verrouillage

Glissez le couvercle de clé, tournez la clé pour verrou de câble et retirez le verrou de câble.

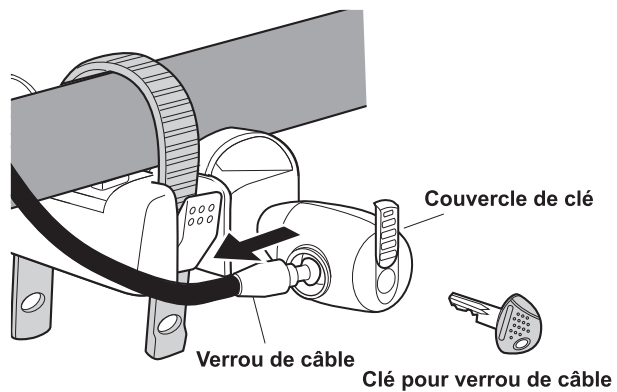

Ouverture et fermeture du hayon

Si l'attelage interfère avec le hayon ou le coffre lors de leur ouverture et fermeture, penchez le poteau vers l'arrière.

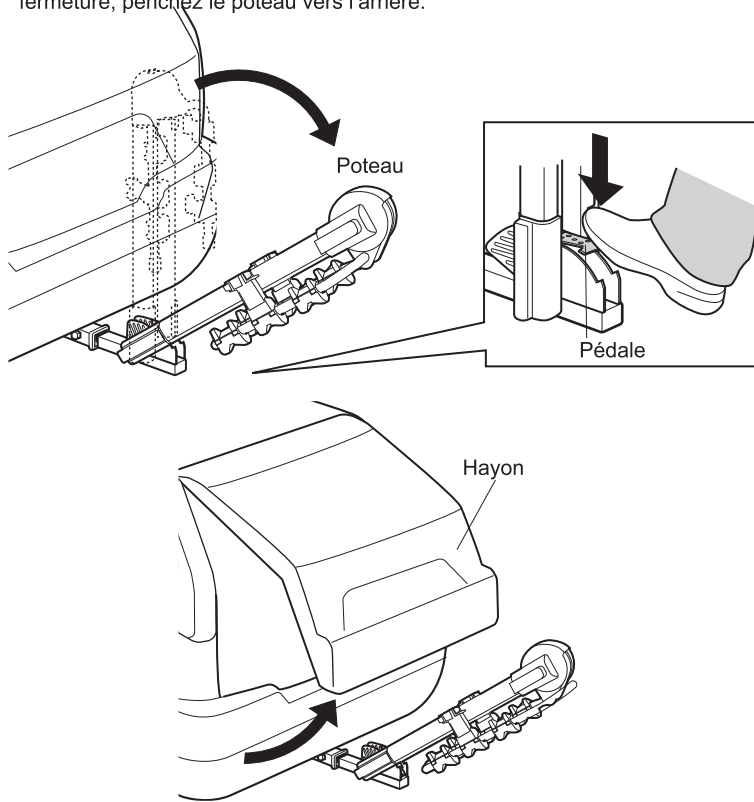

1 Le cas échéant, déchargez tous les vélos.

⚠ Attention

Lorsque vous penchez le poteau, assurez-vous qu'il n'y a aucun objet ni personne autour.

2 Tenez le bout du bras ou du poteau, appuyez sur la pédale et inclinez doucement le poteau vers l'arrière.

⚠ Attention

Assurez-vous de porter des chaussures de travail pour la pédale. Si vous travaillez nu-pieds ou sans protection pour les mains, vous pourriez vous blesser.

3 Ouvrir et fermer le hayon.

⚠ Attention

N'appuyez pas de pression sur le bras incliné à l'aide d'une charge ou en vous penchant dessus.

4 Tirez le poteau jusqu'à ce que vous entendiez un clic et qu'il soit en position verticale. Assurez-vous qu'il est verrouillé.

⚠ Attention

Vérifiez le poteau en le secouant et assurez-vous qu'il est bien fixé.

9. Maintenance quotidienne

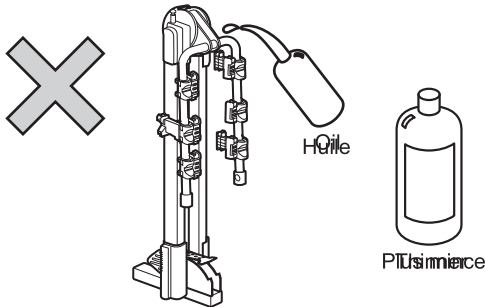

1 Si le coffre est sale, lavez-le avec de l'eau.

2 Essorez l'eau d'une serviette humide et enlevez la saleté avec cette dernière.

3 Séchez-la complètement à l'ombre.

⚠ Attention

- N'utilisez pas de solvant, tel qu'un diluant, etc.
- N'huilez pas la clé ou les boulons.

10. Rangement

Inspectez toutes les pièces à la recherche de fissures ou de bris.

1 Si vous trouvez des fissures ou des bris, cessez immédiatement d'utiliser cet attelage et remplacez-le.

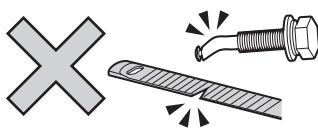

Rangez l'attelage.

1 Rangez l'attelage au sec à l'intérieur et évitez l'exposition directe aux rayons du soleil.

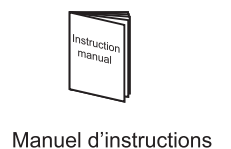
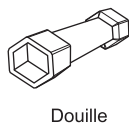
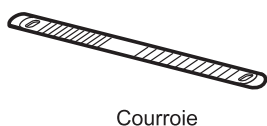
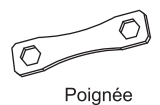
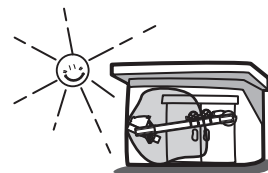

Muchas gracias por haber adquirido este producto INNO.

Asegúrese de leer este manual de instrucciones completamente antes de usar este producto.
 Conserve este manual en un lugar seguro donde cualquier usuario pueda utilizarlo para referencia.
 Si regala o presta este producto a otra persona, asegúrese de que también obtenga el manual.
 Si alguna sección de este manual no está clara o es difícil de entender, póngase en contacto con el centro de servicio que se indica en este manual.

Las siguientes leyendas se usan en este manual para su atención.

- ⚠ Advertencia** No tomar en cuenta estas advertencias puede provocar accidentes que pueden causar lesiones graves o incluso la muerte.
- ⚠ Precaución** Failing to observe these cautions may lead to injuries or damage to the product, vehicle, and the load.
- 📄 Nota** Estas notas proporcionan información que debe conocer acerca del uso de este producto.

INH303 (Carga máxima: 3 bicicletas) se usa como ilustración del ensamble del producto en este manual.

⚠ Advertencia

- Asegúrese de conectar el receptor del enganche de 2 pulgadas (1-1/4 pulgada) en el vehículo antes de la instalación.
- Confirme la estabilidad y resistencia del receptor de enganche donde se instalará este producto y fíjelo de forma segura. Si sospecha que el receptor de enganche no es lo suficientemente resistente, no prosiga con la instalación.
- La carga máxima de INH303 es de 3 bicicletas o 132 libras (60kg).
- Asegúrese de que el peso total de las bicicletas cargadas no exceda la capacidad de carga máxima del vehículo.
- La capacidad de conexión máxima del enganche Clase 1 es de hasta 2 bicicletas.
- No instale este producto en casas rodantes ni en otros vehículos para remolque.
- No cargue tándems o reclinaciones.
- No cargue otros objetos que no sean bicicletas.
- No cargue bicicletas en bolsas ni cubiertas con lonas.
- No altere el producto.
- Revise todos los pernos y tuercas periódicamente para comprobar que estén firmemente ajustados.
- Revise todas las correas en forma periódica y si alguna de ellas está rasgada o gastada, reemplácela.
- Olvidar enganchar las correas puede provocar la pérdida de las bicicletas o que éstas se dañen.
- Asegúrese de usar el seguro del cordón en todo momento mientras las bicicletas estén cargadas.
- El seguro del cable no es una herramienta a prueba de robos para bicicletas.
- Obedezca todos los límites de velocidad indicados y reduzca la velocidad de conducción cuando haya viento fuerte. (No sobrepase los 120 km por hora.)
- Este producto no está diseñado para uso en todoterreno.
- No deje el producto instalado por períodos prolongados con las bicicletas cargadas.
- Mantenga las llantas de las bicicletas lejos del tubo de escape caliente.
- Desinstale el producto si no va a usarlo por un período largo.
- La instalación de este producto alarga la longitud de su vehículo. Revísela antes de conducir.
- Desinstale el producto antes de acudir a un lavado automático de automóviles.

1. Contenido del producto

Este producto contiene las siguientes piezas. Asegúrese de tener todas las piezas mencionadas. Si falta alguna pieza, comuníquese con el centro de servicio que se indica en este manual.

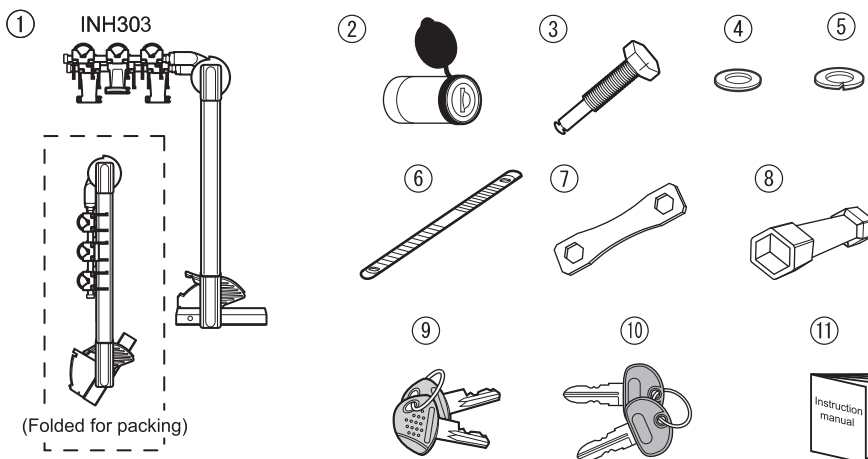

No.	Nombre de la pieza	Cantidad
		INH303
①	Producto principal	1
②	Perno	1
③	Pernos de instalación	1
④	Arandela plana grande	1
⑤	Arandela de resorte grande	1
⑥	Correa	9
⑦	Mango	1
⑧	Enchufe	1
⑨	Llave para seguro de cable	2
⑩	Llave para perno de instalación	2
⑪	Manual de instrucciones	2

Información de contacto

Para preguntas y comentarios sobre este producto, comuníquese con el siguiente centro de servicios. CarMate no se responsabilizará por ningún accidente o pérdida accidental producto de una instalación o utilización inadecuada, de cambios realizados por el cliente a la configuración o las especificaciones originales o de desastres naturales, tales como los tifones.



CarMate USA www.innoracks.com
 383 Van Ness Avenue, Suite 1603
 Torrance, CA 90501
support@innoracks.com

2. Piezas del producto

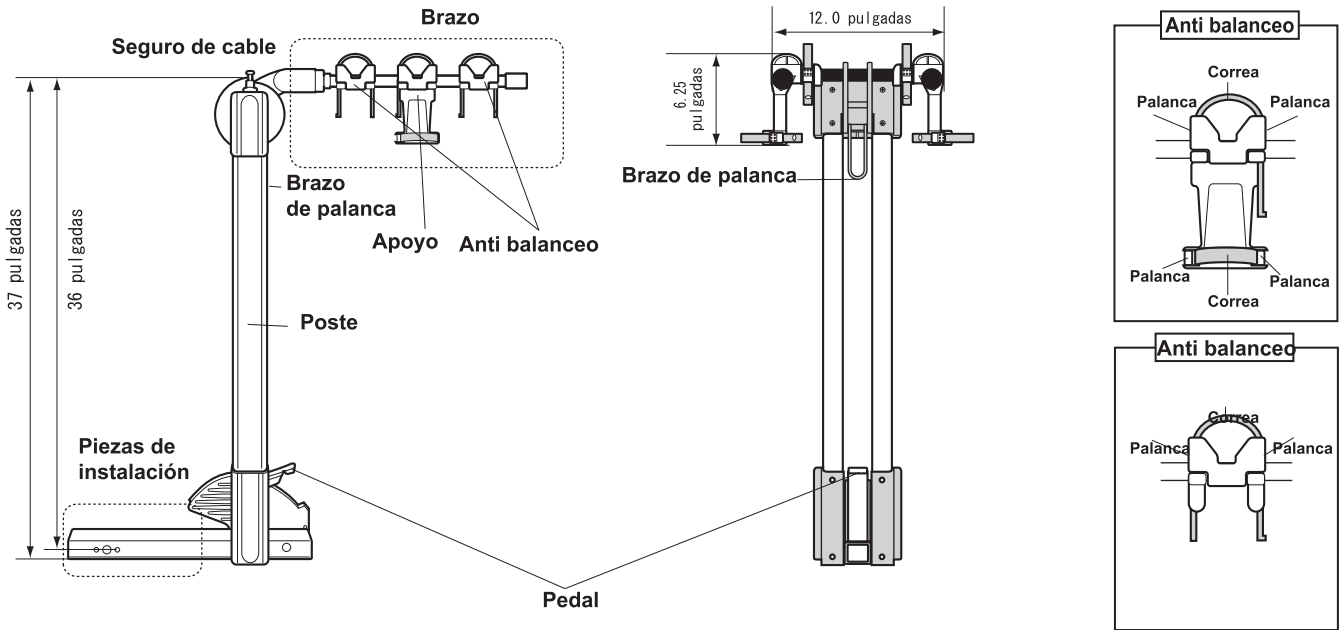

3. Condiciones de carga

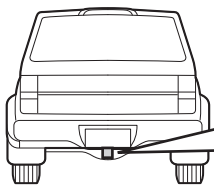

Dimensiones del receptor

El receptor debe tener resistencia suficiente.

2 pulgadas

Asegúrese de que haya una distancia mínima de 10.0 pulgadas entre el receptor y el parachoques o la llanta de refacción.

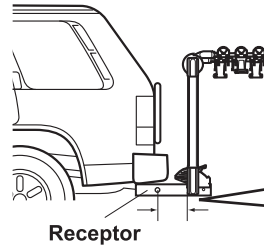

Tamaño de instalación posible

Sin obstáculos para la instalación.

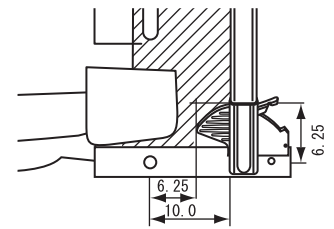

4. Transporte de bicicletas posible

Condición de compatibilidad

- Peso de bicicletas inferior a 44 libras
- Limitaciones de estructura
 - Debe tener tubo superior
 - Debe tener tubo del asiento
- Tamaño de la estructura
 - Diámetro 1/2 pulgadas ~ 2-1/4 pulgadas
- Los brazos izquierdo y derecho deben asentarse en el marco.

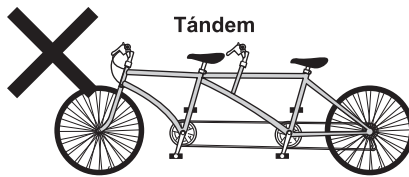

Tándem

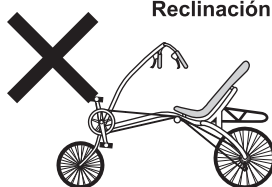

Reclinación

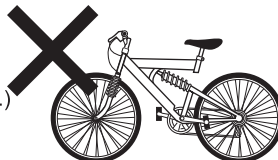

Tamaño del brazo

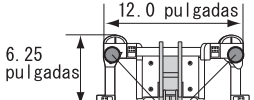

Brazo

Carga máxima

- INH303
- 3 bicicletas o 132 libras
- (*2 bicicletas o 88 libras para un vehículo clase 1.)

Piezas de la bicicleta

Tubo superior (debe ser más de 12 pulgadas)

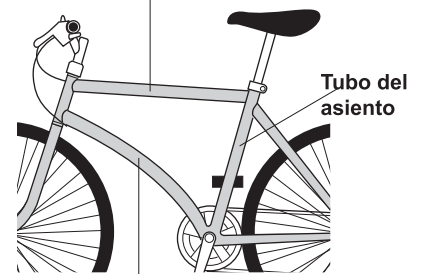

Tubo inferior

5. Preparación del ensamble

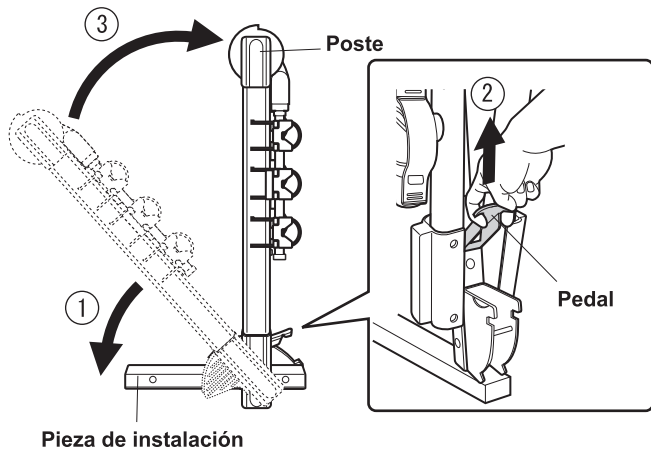

Nota

Durante la instalación, use guantes para mayor seguridad.

- ① Baje la pieza de instalación
- ② Extraiga el pedal mientras presiona la pieza de instalación con el pie.
- ③ Mientras sostiene la pieza de instalación con el pie, levante el poste hacia el ángulo recto hasta que se bloquee.

Precaución

- Cuide que sus dedos no queden atrapados mientras jala el pedal.
- No empuje más allá del ángulo recto. Confirme que el seguro esté en la posición del ángulo recto.

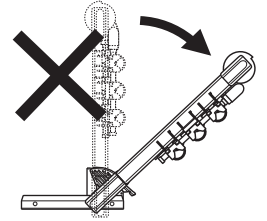

Nota

Si no extrae el pedal del centro del poste derecho e izquierdo, posiblemente no pueda jalar el poste. En ese caso, asegúrese de restablecer la posición del pedal nuevamente y repita la misma operación.

5. Instalación en el vehículo

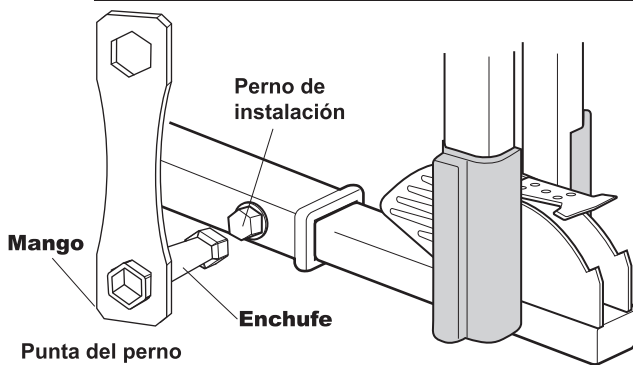
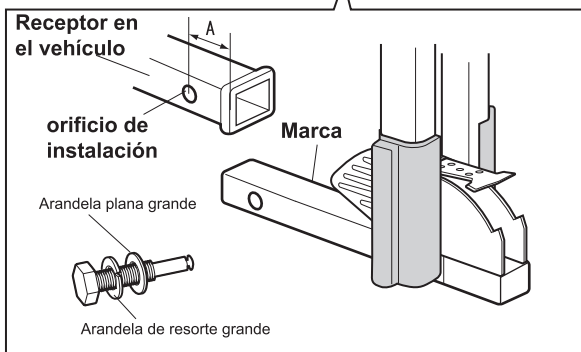
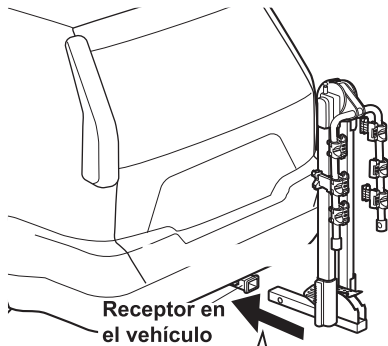

Precaución

Durante la instalación, asegúrese de aplicar el freno de estacionamiento del vehículo.

- 1 Inserte la posición de instalación del enganche en el receptor del vehículo. Alinee el orificio de instalación del receptor y el enganche y luego inserte el perno de instalación.

Nota

Si resulta complicado juntar los orificios de instalación, mida desde el orificio de instalación del receptor hasta el borde y luego coloque una marca en la pieza de instalación.

- 2 Con la llave , apriete los pernos de instalación para fijar el producto.

Nota

- Si por alguna razón no puede apretar los pernos con la llave , use una llave de 3/4 regular.
- Levante el enganche y apriete el perno con la mano y luego use la llave. El tiempo de instalación disminuirá.

- 3 Inserte el perno de instalación en el orificio del cilindro del seguro y luego, gírelo hacia la derecha a la posición de bloqueo usando la llave para el perno de instalación.

Desenganche el cilindro del seguro

Retire la tapa, gire y saque la llave.

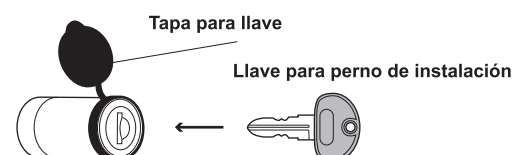

7. Pliegue del brazo

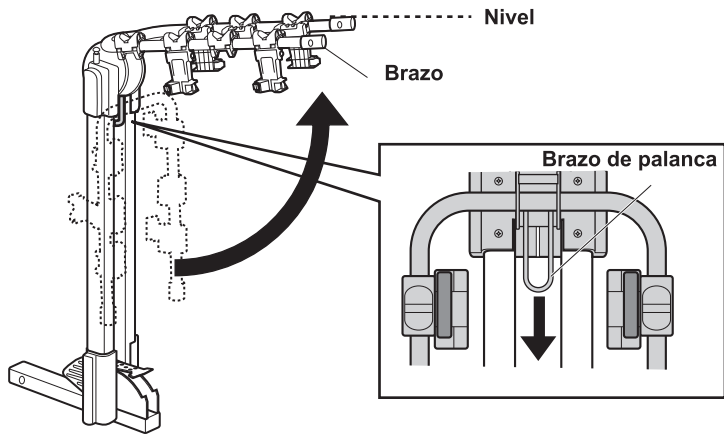

- 1 Baje el brazo de palanca y levante el brazo hasta que escuche un clic y esté en el nivel.

Nota

Cuando el brazo de palanca esté rígido, sostenga el brazo para jalarlo y sacarlo con facilidad.

8. Carga de bicicleta

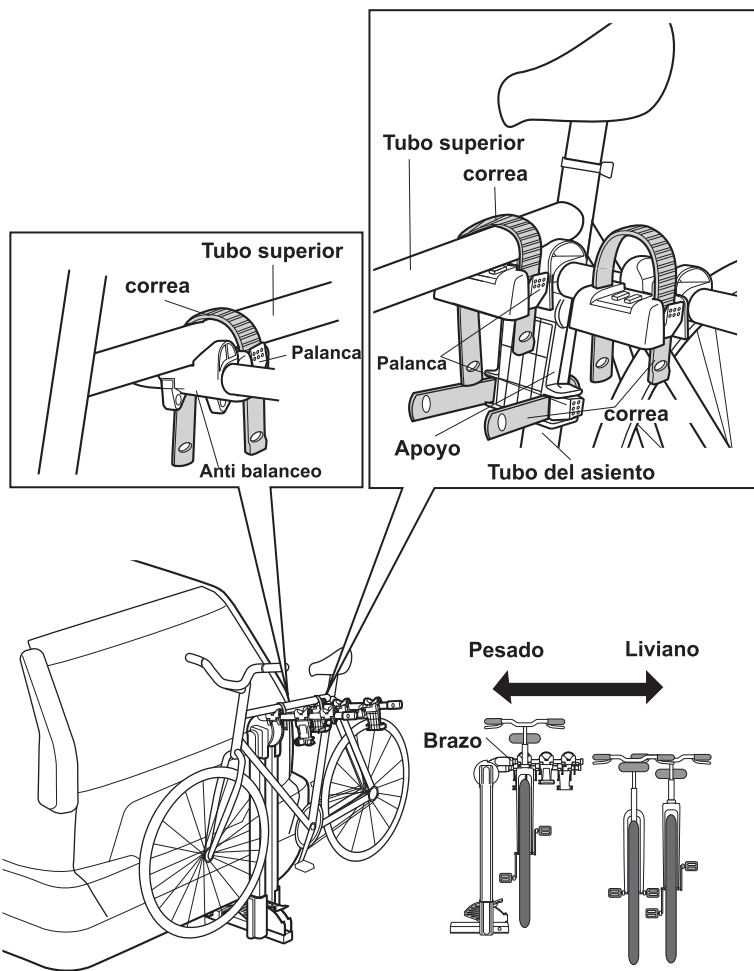

Precaución

Cuando cargue más de una bicicleta, es posible que se produzcan daños al golpearse entre sí. Proteja las piezas para que no se golpeen con un paño, etc.

- 1 Cargue el tubo superior de la primera bicicleta en la base que se encuentra más al interior. Asegúrese que el tubo del asiento esté en el costado anti balanceo.

Nota

Si no puede estabilizar las bicicletas, ajuste las bases girando o moviéndolas hacia adelante y atrás. Algunas bicicletas no pueden cargarse debido a su modelo y forma.

- 2 Después de cargar todas las bicicletas, inserte las correas en el apoyo de transporte y anti balanceo como palancas de empuje.

Precaución

Use correas para contener dejando la pieza en V afuera.

- 3 Amarre las bicicletas con 3 correas por cada una. (2 piezas para el tubo superior y 1 para el tubo del asiento)

Precaución

Asegúrese de revisar que cada pieza esté fija y firme antes de conducir.

Cerrar

Saque el seguro de cable del poste. Insértelo en el cilindro del seguro hasta que escuche un clic. Asegúrese que el seguro de cable esté sobre los tubos superiores.

Nota

Si el cable está flojo, ate el cable a las bicicletas y luego insértelo en el cilindro.

Seguro de cable

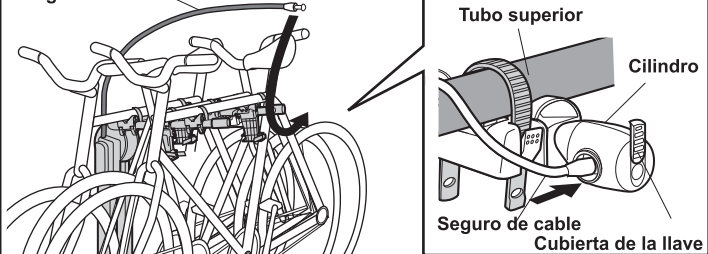

Desenganche el cilindro del seguro

Deslice la cubierta de la llave, gire la llave para el seguro de cable y retírela.

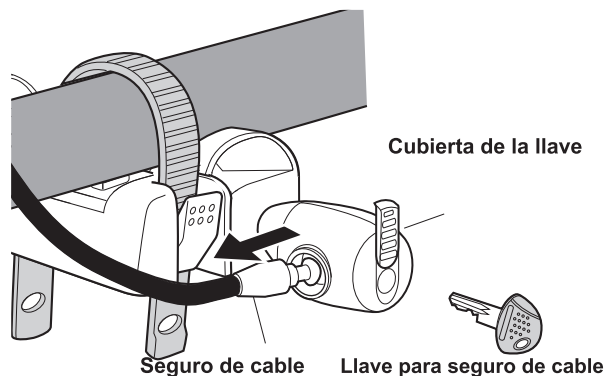

Apertura y cierre de la compuerta trasera

Si el enganche interfiere con la apertura y cierre de la compuerta trasera o maletero, incline el poste hacia atrás.

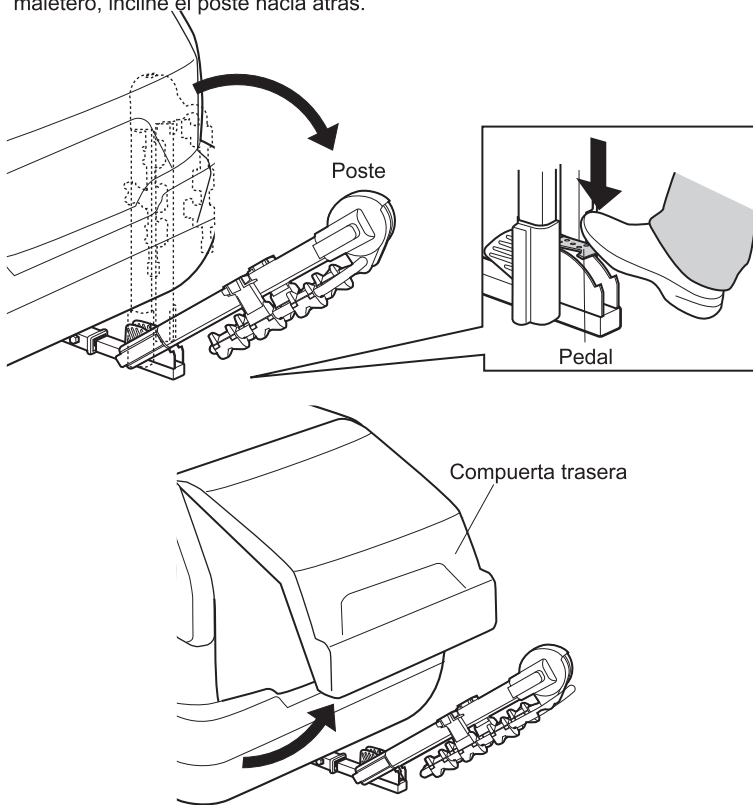

1 Descargue todas las bicicletas primero.

⚠ Precaución

Mientras inclina el poste asegúrese que no haya objetos o personas cerca.

2 Sostenga la punta de un brazo o poste, pise el pedal y lentamente incline el poste hacia atrás.

⚠ Precaución

Asegúrese de usar zapatos para el pedal de pie. Si trabaja descalzo o con las manos, podría lesionarse.

3 Abra y cierre la compuerta trasera.

⚠ Precaución

No aplique presión sobre el brazo inclinado con una carga.

4 Vuelva a colocar el poste hasta que escuche un clic y esté en nivel vertical. Asegúrese de que esté bloqueado.

⚠ Precaución

Sacuda el poste y asegúrese de que esté firme.

9. Mantenimiento diario

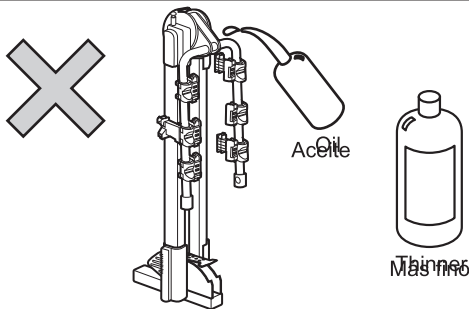

1 Si el cofre de techo se ensucia, lávelo con agua.

2 Limpie con una toalla húmeda la suciedad.

3 Deje secar a la sombra.

⚠ Precaución

- No use disolventes como el diluyente.
- No engrase las llaves o los pernos.

10. Almacenamiento

1 Inspeccione cada pieza en busca de grietas o daños.

Si encuentra grietas o daños, deje de usar el enganche y reemplácelo.

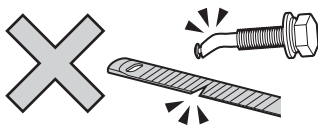

1 **Almacene el enganche.**

Almacene el enganche en un área interior seca y evite la luz directa del sol.

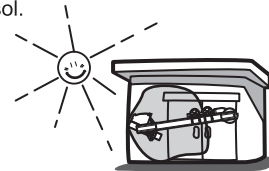

11. Piezas de repuesto



Pernos de instalación



Cilindro del seguro



Arandela de resorte pequeño



Arandela de resorte grande



Mango



Correa

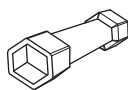

Enchufe



Llave para seguro de cable



Llave para perno de instalación



Manual de instrucciones