

Thank you for purchasing this inno product.
Read instruction thoroughly before use for correct usage.
Keep this manual in a safe place to avoid being lost.

⚠ Caution Falling of carrier parts or loads may cause potentially serious accidents involving vehicles and individuals following behind result in severe injury or death.

- Check strength of the crossbar before mounting the carrying system.
- Do not install this carrying system to a Crossbar of strength poverty.
- The distance between the front and rear crossbar should be at least 19.7 inch (50 cm).
- Make sure that all levers and knobs are securely tightened before driving.
- Do not exceed a speed of 80 mph (130 km/h) when carrying ski or snowboard. And observe legal speed limit. When the bindings do not fit between the front and rear crossbars, it is recommended not to exceed the speed limit over 50 mph (80 km/h).
- Always lock and secure the carrier with a key before driving.

⚠ Attention May cause injury to individuals or damage to the product, vehicle and loads being carried.

- The lock on this rack is not guaranteed to prevent theft.

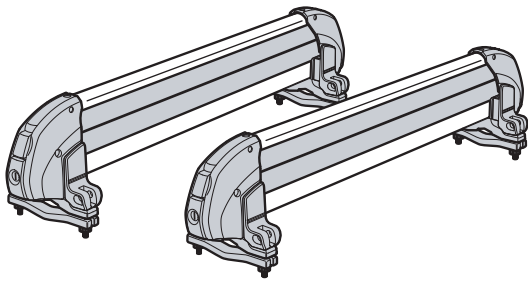

1 Check enclosed parts

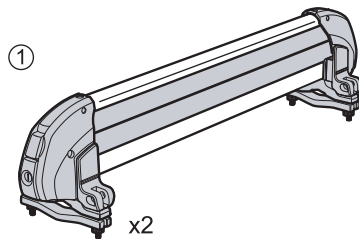

No.	Parts	Q'ty
①	Carrier	2
②	Keys	2
③	Instruction	1

2 Prepare to install the crossbars

The distance between the front and rear crossbar should be at least 19.7 inch (50 cm).
Widen the crossbar as need until both binding fit between them.

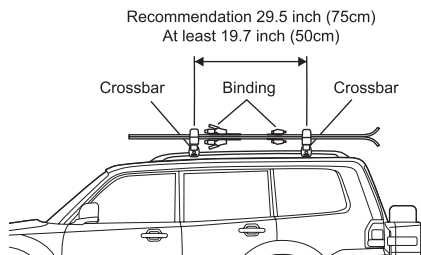

3 Acceptable Crossbar Size

Acceptable crossbar size is shown below (*1).
Install the cross bar securely to the vehicle

*1 : Some factory cross bars require ISF711 long bolts kit (sold separately).
Round bar require ISF715 roundbar adaptor (sold separately).

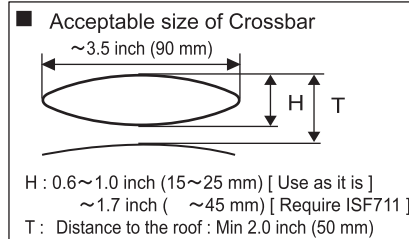

⚠ Caution
Check strength of the crossbar before mounting the carrying system.
Do not install this carrying system to a Crossbar of strength poverty.

4 Attach mounting clamps

Insert the key and turn left to unlock.

While pressing the button, lift the upper arm up to open.

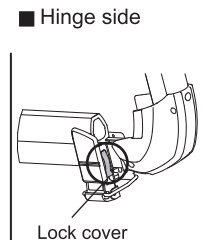
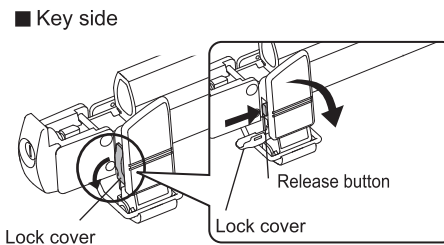
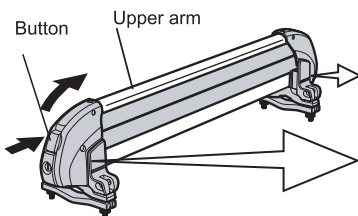
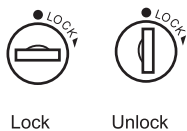

5 Mount carrier on car

- ① Flip lever up to loosen the knob and mount it onto the crossbars.
- ② Set hex bolt on to the lower plate slot and tighten as needed.
- ③ Return the lever to the original position and tighten knob firmly.

Make sure that the carrier does not loosen even when shaken with enough force to rock the car.

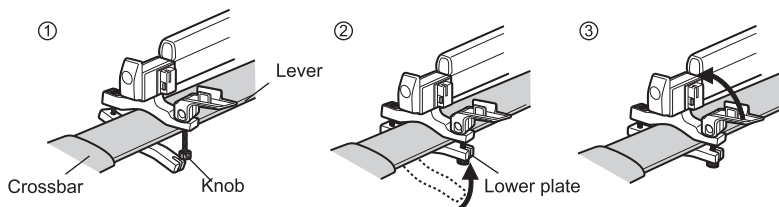

6 For Low Factory crossbar

If the space between the crossbar and the roof is tight, the tip of the hex bolt may contact the roof. If this happens, reverse the hex bolt according to the following steps.

- 1 Remove the plastic knob from the nut by pushing down on it as in the illustration.
- 2 Remove the R-washer from the other bolt in the same manner.
- 3 Install the hex bolt into the knob remove in "Step 1".
- 4 Install the nut into the R-washer.
- 5 Insert the knob bolt through the lower clamp and tighten.

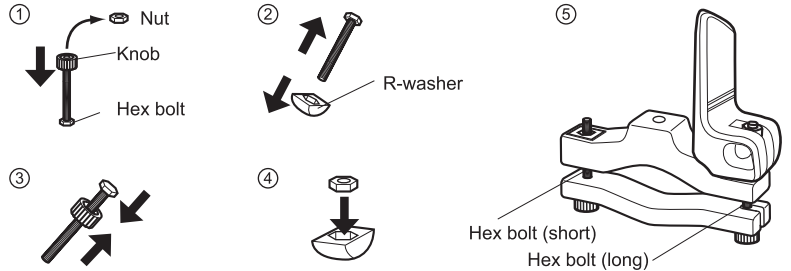

7 Installing Carrier on Aftermarket Round Bars

Round bar adaptor (ISF715) is sold separately.

- 1 Remove the rubber pads and steel spacer from the top half of the clamps. Remove the rubber sheet from the lower plate.
- 2 Install 2 round bar adaptors on each bar keeping a distance of 25.2 inch (640 mm) between adaptors. This distance is measured from the center of the adaptor. Mount adaptors so that they are parallel to the ground.
- 3 Put the clamp over the round bar adaptor. Follow the mounting directions in the "Installing Carrier on Factory Cross Bars" section.

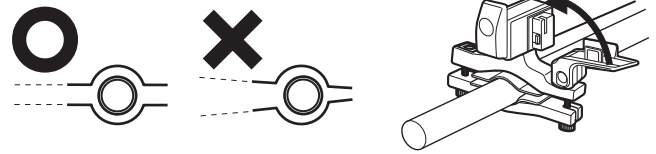
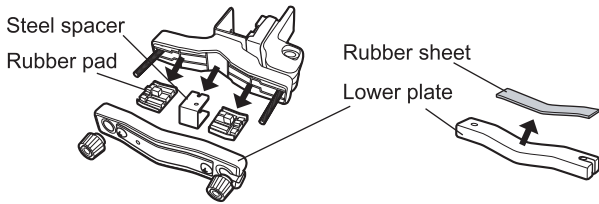
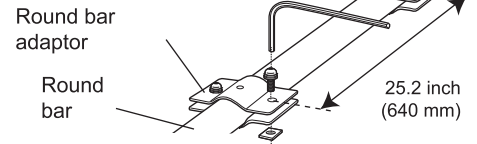

8 Load capacity

See following table to see carrying capacity.

Skis	6
Skis+Ski poles	4 sets
Snowboard	4
Snowboard+Skis	2+3

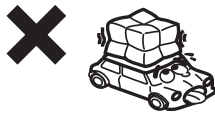

Caution

- Load capacity may vary by vehicle. Check the loading capacity of the crossbar itself.
- Do not load anything other than skis, ski poles and snowboards.

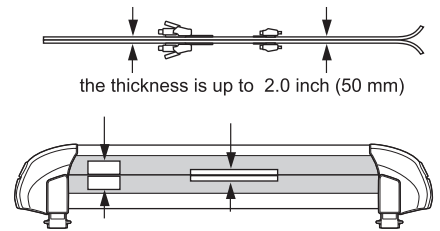

Stacked skis should not exceed to 2.0 inch (50 mm).

9 Load the gear

After loading ski/snowboard, lower upper arm to close securely.

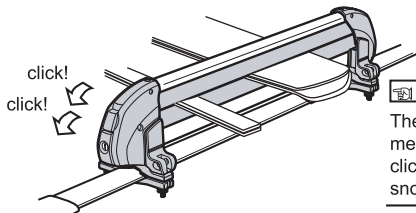

Note

The upper arm has a 2 step closing mechanism. For thick skis the arm will click once. For thinner items like a snowboard. The arm will click twice.

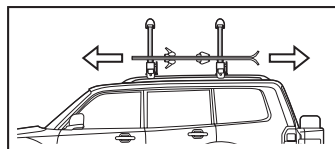

When loading short ski/snowboards on to the carrier, please check to see if the carrier is properly adjusted for the short ski / snowboard.

- 1 Open the upper arm and load the ski / snowboard. Slide the ski / snowboard forward and backward until it hits the front and rear carrier. Make sure the ski / snowboard head and tail does not come off from the carriers.

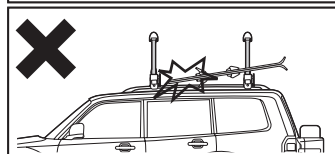

- 2 Do not load the skis / snowboards if they appear to come loose from the clamp.

Load the Skis

Join a pair of skis together, then load them with their tails facing the front of the vehicle.

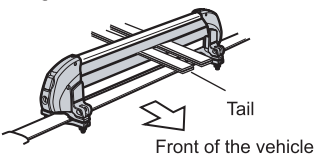

Load the Ski poles

Tie up grips with straps in order to avoid hitting car roof.



Load the Snowboards

Secure the straps on the snowboard binding before loading the snowboard facing down.

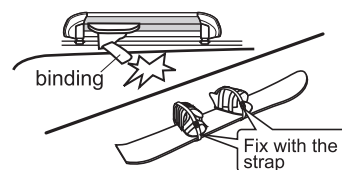

50 mph (80 km/h) or less

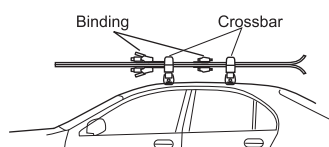

Caution

If the bindings do not fit between the front and rear crossbars, move the snowboard so that one of the bindings is on the front side of the front carrier, and make sure you do not exceed 50 mph (80 km/h) when driving.

Caution

Always lock and secure the carrier with a key before driving.

Note

The carrier locks the gear together with the system itself. Always lock the carrier when not in use.

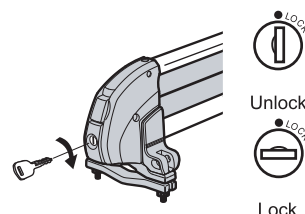

10 Adjusting the rack height

Unscrew and remove knob and remove the carriage bolt. Determine height and reassemble, guide the carriage bolt through mounting holes of the holder and rack then securely tightening the knob.

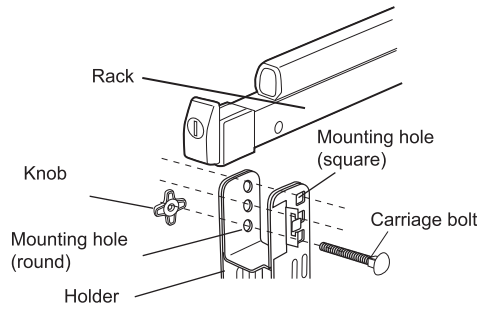

⚠ Caution

Adjust height level equally on both side.

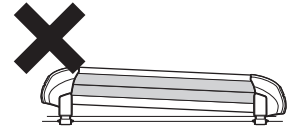

11 Check Safety

⚠ Caution

- Make sure that all levers and knobs are securely tighten before driving.
- Always lock and secure the carrier with a key before driving.
- Do not alter this product.

⚠ Attention

- The lock on this rack is not guaranteed to prevent theft. For safety reasons, do not park your vehicle for long periods of time with skis or snowboards loaded.
- Avoid drive-thru-carwash while Inno Carriers are mounted on the roof.
- Use caution when handling ski or snowboard around the tailgate and or truck lid area.

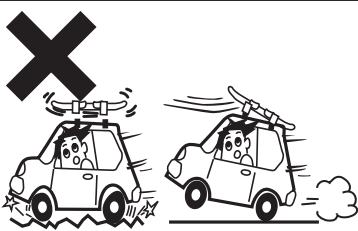
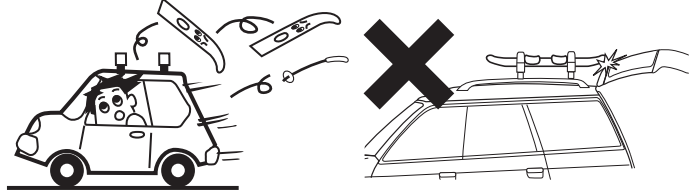

⚠ Caution

Safe driving

Avoid hard acceleration & sharp turns. Reduce speed under high winds and rough road condition.



⚠ Caution

Do not use ski / snowboard case

Avoid using ski / snowboard covers, due to high winds and pressure may cause the Ski and snowboard to come off from the carrier.

80 mph (130 km/h) or less

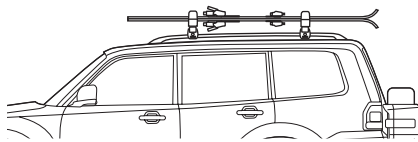

50 mph (80 km/h) or less

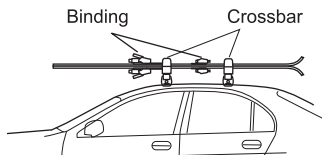

⚠ Caution

Driving at a speed less than 80 mph (130 km/h)

Do not exceed a speed of 80 mph (130 km/h) when carrying ski or snowboard. And observe legal speed limit. If the bindings do not fit between the front and rear crossbars, move the snowboard so that one of the bindings is on the front side of the front carrier, and make sure you do not exceed 50 mph (80 km/h) when driving.

12 How to store

Remove carrying system from vehicle when not in use. Store Carrier in a dry and dark place.

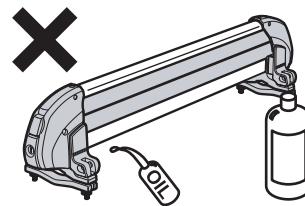
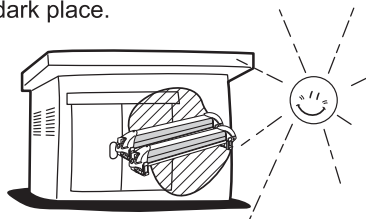

⚠ Caution

- Do not use any lubricate on the key and bolts.
- Do not use thinner and solvent as they may damage the plastics.

Replacement parts

Replacement parts are available from Make. Contact sales shop where you purchased the carrying system. Specifications are subject to change without prior notice.

Rubber cushion A

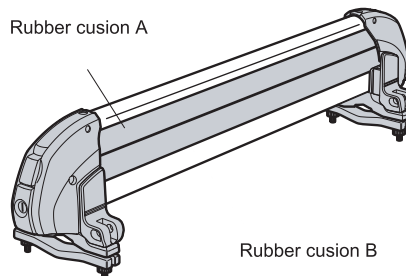

Rubber cushion B



Key
Verify the key number



Instruction

Contact Information

If you have any comments or suggestions, please contact our service center listed. CAR MATE USA shall not be held liable for any accidents or incidental losses arising from improper installation or use, nor for those arising from installation or use after the customer has made any change to the system's original configuration or specifications.

CAR MATE USA, Inc
383 Van Ness Ave. Suite 1603
Torrance, CA 90501 U.S.A
www.innoracks.com

Merci d'avoir fait l'achat de ce produit inno. Lisez attentivement cette notice avant utilisation pour une utilisation correcte. Après avoir lu cette notice, conservez-la soigneusement.

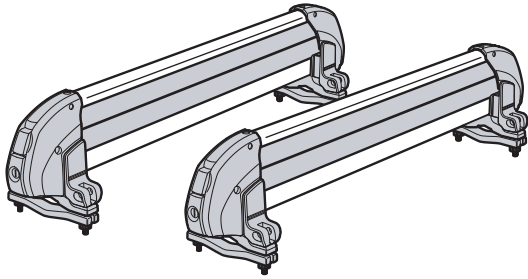

PRUDENCE

Les composants du support ou sa charge tombent, ce qui cause un risque de grave accident pour les véhicules et pour les personnes qui se trouvent derrière et court un risque de grave blessure ou de décès.

- Vérifiez la solidité des barres transversales sur lesquelles le porte skis-snowboards est installé.
- La distance entre les traverses avant et arrière doit être d'au moins 19.7 po (50 cm).
- Vérifiez que tous les leviers et boutons sont bien serrés et resserrez les pour vous assurer qu'aucun d'entre eux n'est desserré.
- Ne pas dépasser 80 mph (130 km/h) lorsque les skis ou snowboards sont transportés. Respectez la vitesse autorisée. Quand les fixations ne s'adaptent pas entre les traverses avant et arrière il est recommandé de ne pas excéder la vitesse limite de 50 mph (80 km/h).
- Verrouillez avec la clé toujours avant de prendre la route.

Attention

Il y a risque de blessures aux personnes et de dommages au produit, au véhicule et à la charge transportée.

- Le verrou sur cette glissière n'est pas une garantie à toute épreuve contre le vol.

1 Vérification des éléments contenus.

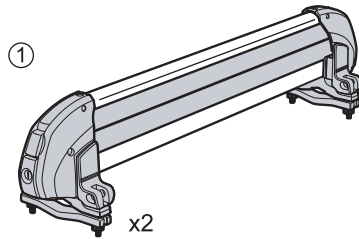

No.	éléments	Q'té
①	Porte skis-snowboards	2
②	Clés	2
③	Instruction	1

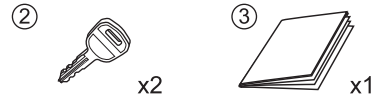

2 Installation des barres transversales

La distance entre les traverses avant et arrière doit être d'au moins 19.7 po (50 cm).
Élargissez la traverse autant que nécessaire jusqu' à ce que les deux fixations s'ajustent entre elles.

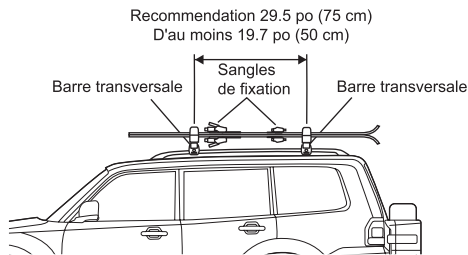

3 Tailles acceptables de barres transversales

Les tailles acceptables de barres transversales sont indiquées ci-après (*1). Installez la barre transversale en la fixant bien au véhicule.

*1 : Certaines barres transversales requièrent des boulons longs ISF711 (vendus séparément). Les adaptateurs de barre ronde requiert l'adaptateur du type ISF715 (vendus séparément).

Tailles acceptables de barres transversales

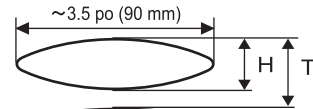

H : 0.6~1.0 po (15~25 mm) [Utilisez tel quel]
~1.7 po (~45 mm) [Requièrent ISF711]
T : Distance au toit : Min 2.0 po (50 mm)

PRUDENCE

Vérifiez la solidité des barres transversales sur lesquelles le porte skis-snowboards est installé. Eviter toute installation si les barres ne sont pas suffisamment solides. strength poverty.

4 Montage du support

Insérez la clé dans le trou de serrure et tournez-la vers la gauche pour ouvrir le verrou.

Tout en appuyant sur le bouton-poussoir, soulevez le bras supérieur pour l'ouvrir.

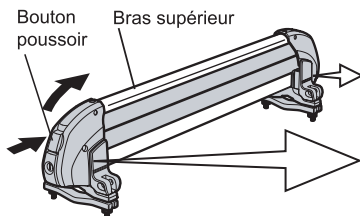
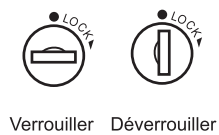

■ Côté de la clé

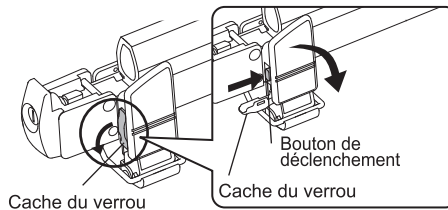

■ Côté de la charnière

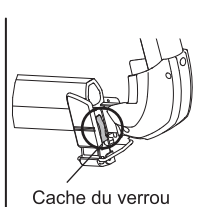

5 Installation du porte skis-snowboards

- ① Abaissez le levier, desserrez le bouton écrou et installez sur la barre transversale.
- ② Fixez le boulon à la plaque inférieure et serrez autant que nécessaire.
- ③ Ramenez le levier et serrez le bouton écrou fortement.

Assurez-vous que le porte-skis ne se desserrera pas quand secoué avec assez de force pour basculer la voiture.

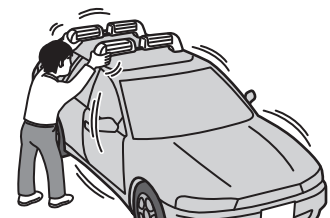
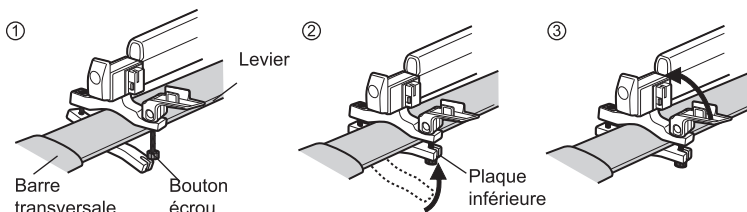

6 Pour des traverses d'usine basses

Si l'espace entre les traverses et le toit est trop étroit, l'extrémité du boulon hexagonal peut entrer en contact avec le toit. Si cela se produit, dévissez le boulon hexagonal selon les étapes suivantes.

- 1 Enlevez le bouton plastique de l'écrou en poussant dessus vers le bas comme indiqué dans l'illustration.
- 2 Retirez la rondelle en R de l'autre boulon de la même manière.
- 3 Installez le boulon hexagonal dans le bouton enlevé à " l'étape 1 "
- 4 Installez l'écrou dans la rondelle en R.
- 5 Insérez le boulon à bouton à travers la bride inférieure et serrez.

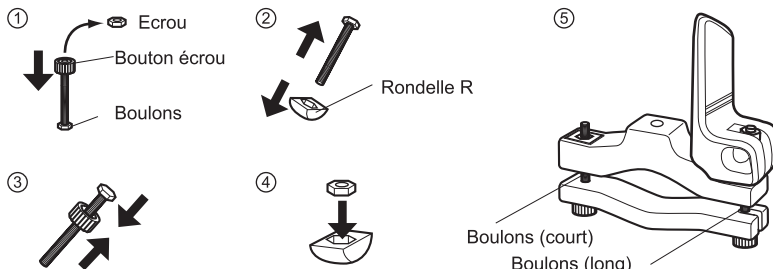

7 Installation du porte-skis sur des barres rondes du marché secondaire

Les adaptateurs de barre ronde requiert l'adaptateur du type ISF715 (vendus séparément).

- 1 Enlevez les coussins en caoutchouc et les rondelles métalliques à partir de la partie supérieure des brides.
- 2 Enlevez la languette en caoutchouc à partir de la partie inférieure.
- 3 Installez 2 adaptateurs de barre ronde sur chaque barre en gardant une distance de 25.2 po (640 mm) entre les adaptateurs. Cette distance est mesurée depuis le centre de l'adaptateur. Montez les adaptateurs de sorte qu'ils soient parallèles au sol.
- 4 Mettez la bride sur l'adaptateur de barre ronde. Suivez les consignes de montage dans la section " Installation du porte skis-snowboards ".

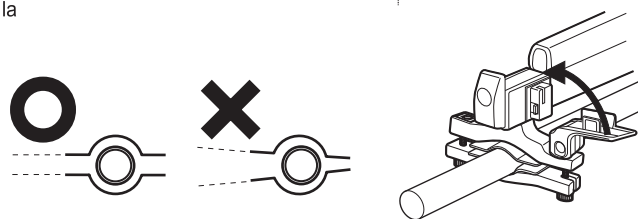
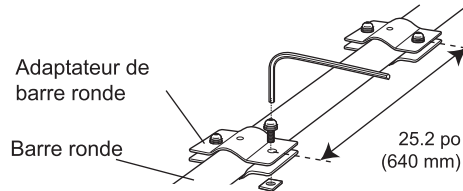
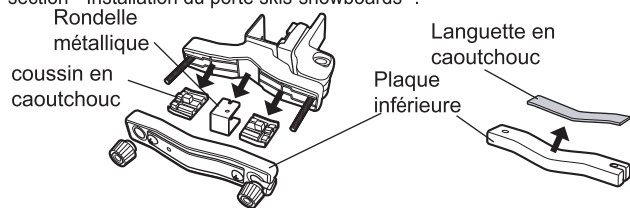

8 Capacité de charge

Voir le tableau ci-après pour le nombre de paires de skis et snowboards transportables.

Skis	6
Skis+Bâtons	4 paires
Snowboard	4
Snowboard+Skis	2+3

-Le nombre de paires transportables varie en fonction de la largeur, de l'épaisseur de skis et de la taille de fixation.



Prudence

- La capacité de charge peut varier selon le véhicule. Vérifiez la capacité de charge de la traverse elle-même.
- Ne transportez rien d'autre que des skis, des bâtons de ski et snowboard sur ce porte skis-snowboards.

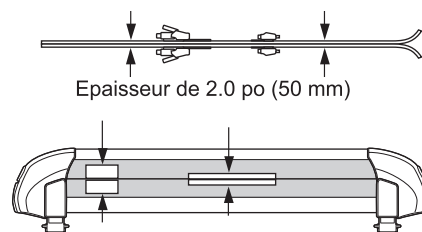

L'épaisseur acceptée des skis attachés est à 2.0 po (50 mm).

9 Chargement

Chargez les skis/snowboards et refermez le fermoir du bras supérieur fermement.

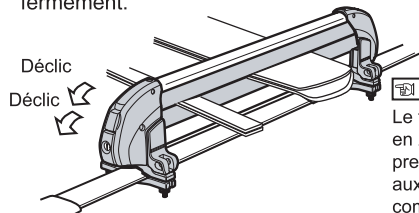

Remarques

Le fermoir du bras supérieur se ferme en 2 étapes. Fermez-le jusqu'au premier déclat pour les skis épais et aux 2ème déclat pour les objets minces comme les snowboards.

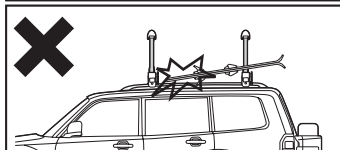
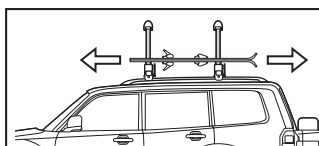

NE CHARGEZ pas les skis et snowboard TROP courts (exemple : skis d'enfants) car ils peuvent se détacher. Vérifiez en suivant les étapes suivantes si la taille est acceptable.

- 1 En ouvrant le fermoir du bras supérieur chargez les skis/snowboard en les faisant glisser vers l'avant et l'arrière jusqu'à ce qu'ils touchent les barres transversales avant et arrière, Assurez-vous que les extrémités des skis/snowboards ne se détachent pas des barres transversales avant et arrière.

Chargement d'une paire de skis

Attachez les skis ensemble, puis chargez-les, l'arrière des skis dirigé vers l'avant du véhicule.

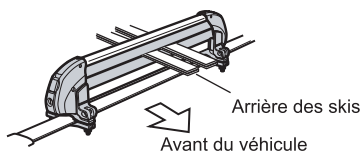

Chargement d'une bâtons

Chargez les bâtons de ski avec leurs dragonnes attachées pour éviter que les dragonnes ne frappent le toit du véhicule.



Chargement d'une Snowboards

Pour charger un snowboard avec ses sangles de fixation dirigées vers le bas, fixez les sangles de fixation à l'aide d'une courroie.

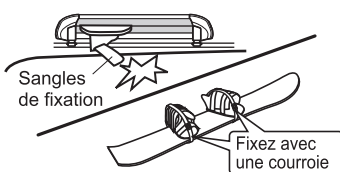

- 2 Essayez de les faire glisser. S'ils se détachent du porte skis-snowboards lors de cet essai, il ne convient pas de les charger sur ce produit.

50 mph (80 km/h) ou moins

Sangles de fixation Barre transversale

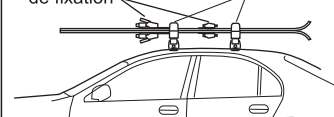

Prudence

Si les fixations ne s'adaptent pas entre les traverses avant et arrière, déplacez le snowboard de sorte qu'elles soient sur le côté avant du devant du porte skis-snowboards et assurez-vous de ne pas dépasser 50 mph (80 km/h) quand vous conduisez.

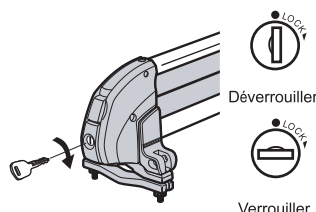

Prudence

Verrouillez avec la clé toujours avant de prendre la route.

Note

Ce système est conçu de telle sorte que le porte skis-snowboard lui-même ainsi que les objets chargés sont bloqués en même temps par le même verrouillage. le verrouillage est obligatoire même lorsque vous roulez sans chargement.

10 Réglage de la hauteur du porte-skis

Dévissez et enlevez le bouton et enlevez le boulon carriage bolt. Déterminez la hauteur et procédez au réassemblage. Placez le bouton de carrosserie dans les trous de montage du support. Puis, serrez fermement le bouton.

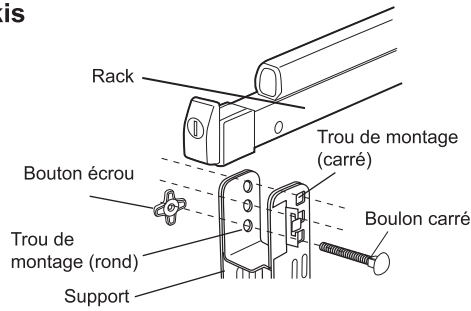

Prudence

Réglez le niveau également de chaque côté.

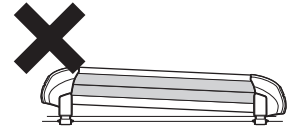

11 Vérification de sécurité

Prudence

- Vérifiez que tous les leviers et boutons sont bien serrés et resserrez les pour vous assurer qu'aucun d'entre eux n'est desserré.
- Verrouillez avec la clé toujours avant de prendre la route.
- Ne modifiez pas ce produit.

Attention

- Le verrou sur cette glissière n'est pas une garantie à toute épreuve contre le vol. Pour des raisons de sécurité veillez à ne pas garer votre voiture pendant de longues périodes de temps avec les skis ou les snowboards dessus.
- Ne pas utiliser les systèmes automatiques de lavage de voiture lorsque votre voiture est équipée du porte skis.
- Prenez garde à ne pas taper les skis ou snowboards avec le coffre ou hayon à l'ouverture.

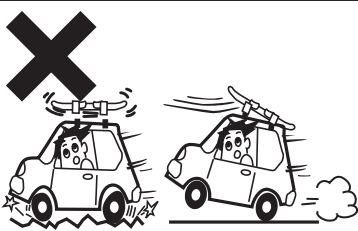
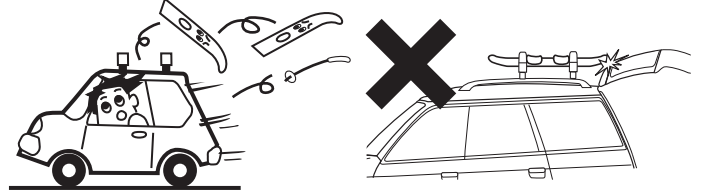

Prudence

SConsignes pour rouler en toute sécurité

Eviter toute accélération trop puissante et des tournants trop brusques. Réduisez la vitesse lors de vents très forts et des conditions routières difficiles.



Prudence

Ne pas utiliser d'étui ou de housses à skis

Ne pas utiliser d'étuis ou de protection en plastique pour skis / snowboards lors de leur transport avec le porte-skis / snowboard. Les skis-snowboards pourraient se détacher à cause de la pression du vent.

80 mph (130 km/h) ou moins

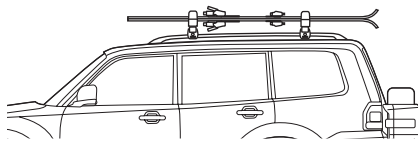

50 mph (80 km/h) ou moins

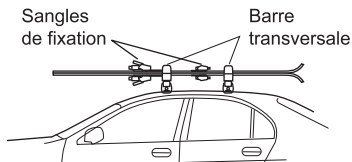

Prudence

Ne pas dépasser 80mph (130km/h)

Ne pas dépasser 80 mph (130 km/h) lorsque les skis ou snowboards sont transportés. Respectez la vitesse autorisée. Si les fixations ne s'adaptent pas entre les traverses avant et arrière, déplacez le snowboard de sorte qu'elles soient sur le côté avant du porte skis-snowboards et assurez-vous de ne pas dépasser 50 mph (80 km/h) quand vous conduisez.

12 Stockage

Retirez le porte-skis de votre véhicule lorsque vous ne l'utilisez pas. Conserver dans un endroit sec et ne pas exposer directement au soleil.

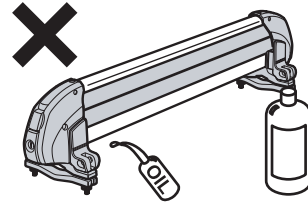
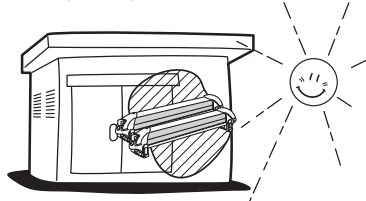

Prudence

- Ne PAS lubrifier les clés et les boulons.
- N'utilisez pas de diluant et de solvant car ils peuvent endommager les plastiques.

Pièces de rechange d'origine

Les pièces de rechange sont disponibles chez le revendeur où vous avez acheté le porte-skis. Les spécifications et l'aspect extérieur de ce produit et des pièces de rechange sont sujets à modification sans préavis.

Coussinet de caoutchouc A

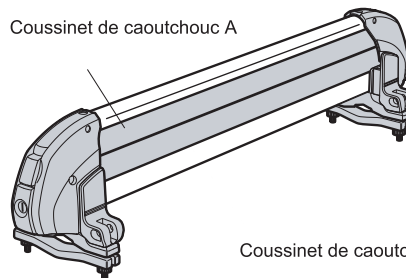

Clés
Vérifiez le numéro de la clé



Instruction

Coussinet de caoutchouc B

Coordonnées

Pour tout commentaire ou suggestion, veuillez contacter l'un des centres de service après-vente énumérés ci-dessous. Carmate USA ne saurait être tenu responsable pour tout accident ou toute perte accidentelle causé(e) par une installation ou utilisation inadéquate, ou causée par l'installation ou l'utilisation après que le client a modifié de quelque façon la configuration originale ou les spécifications du dispositif.

CAR MATE USA, Inc
383 Van Ness Ave. Suite 1603
Torrance, CA 90501 U.S.A
www.innoracks.com

Muchas gracias por haber adquirido este producto INNO. Lea detenidamente estas instrucciones para la utilización correcta. Guarde este manual en un lugar seguro para no perderlo.

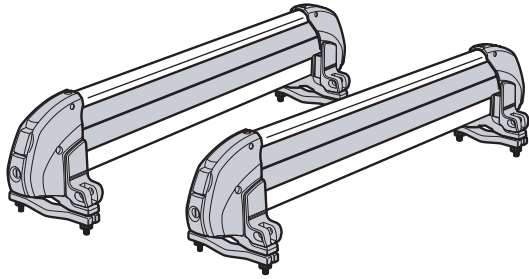

⚠ Cautera

Partes del cargamento que se salgan del lugar o se caigan y causen accidentes potencialmente graves que involucren vehículos y personas que estén atrás del vehículo con el portacargas, podría resultar en lesiones o muerte.

- Compruebe la resistencia de las barras transversales antes de realizar el montaje. No instale este sistema portador en una barra transversal de poca resistencia.
- La distancia entre las barras transversales delantera y trasera deberá ser de 19.7 pulg (50 cm) por lo menos.
- Cerciórese de que todas las palancas y perillas estén apretadas con seguridad antes de conducir. Reapriete cualquier palanca o perilla floja.
- No conduzca a más de 80 mph (130 km/h) cuando transporte esquís o tablas de snowboard. Respete los límites de velocidad. Si las ataduras no encajan entre las barras transversales delantera y trasera, se recomienda no superar los 50 mph (80 km/h).
- Bloquee siempre con llave antes de conducir.

⚠ Atención

Puede que cause lesiones a personas o daños al producto, vehículo y cargamento que está siendo transportado.

- El cierre de esta parrilla no tiene protección antirrobo.

1 Compruebe las piezas incluidas

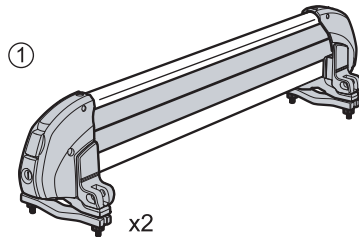

②



x2

③



x1

Núm.	Piezas	Cant.
①	Portador	2
②	Llave	2
③	Instrucciones	1

2 Preparativos para la instalación en las barras transversales

La distancia entre las barras transversales delantera y trasera deberá ser de 19.7 pulg (50 cm) por lo menos. Separe las barras transversales hasta que las dos ataduras encajen entre ellas.

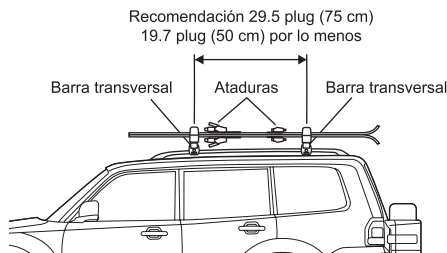

3 Tamaño aceptable de la barra transversal

A continuación se muestra el tamaño aceptable de la barra transversal (*1). Monte la barra transversal en el vehículo de forma segura.

*1 : Algunas barras en cruz de fábrica requieren pernos largos ISF711 (vendidos por separado). La barra redonda requiere el adaptador ISF715 para barra redonda (se vende por separado).

■ Tamaño aceptable de la barra transversal

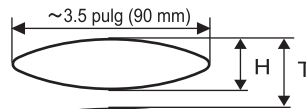

H : 0.6~1.0 pulg (15~25 mm) [Utilízelo como está]
~1.7 pulg (~45 mm) [Requieren ISF711]
T : Distancia hasta el techo : Min 2.0 pulg (50 mm)

⚠ Caution

Compruebe la resistencia de las barras transversales antes de realizar el montaje. No instale este sistema portador en una barra transversal de poca resistencia.

4 Fijación de la abrazadera de montaje

Inserte la llave y gírela hacia la izquierda para desbloquear el cierre.

Manteniendo presionado el botón, levante el brazo superior para abrirlo.

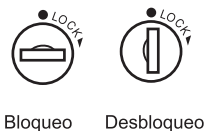

Bloqueo Desbloqueo

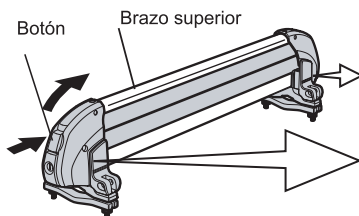

■ Lado de llave

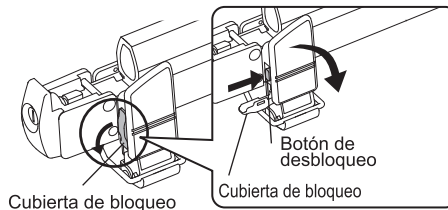

■ Lado de bisagra

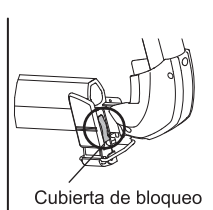

5 Monte el portador en el automóvil

- ① Baje la palanca, afloje la perilla, y monte sobre la barra transversal.
- ② Coloque el perno hexagonal en la ranura de la placa inferior y monte en la barra transversal.
- ③ Devuelva la palanca a su posición original y apriete firmemente la perilla.

Cerciórese de que el portador no se afloja ni siquiera balanceándolo con fuerza suficiente para mover el coche.

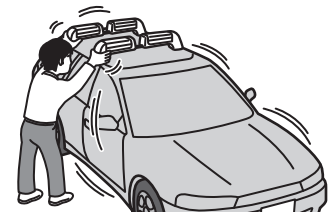
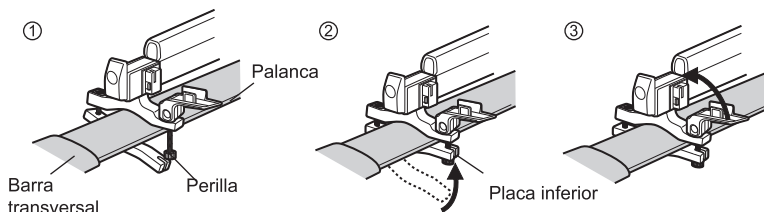

6 Para barras en cruz (travesaños) de fábrica en baja altura

Si el espacio entre la barra en cruz y el techo es estrecho, puede que la punta del perno hexagonal haga contacto con el techo. Si este es el caso, coloque el perno hexagonal en la orientación inversa conforme se indica en los siguientes pasos.

- 1 Retire la perilla de plástico de la tuerca al presionarla hacia abajo como se indica en la ilustración.
- 2 Retire la arandela-R del otro perno de la misma manera.
- 3 Coloque el perno hexagonal en la perilla que retiró en el "Paso 1"
- 4 Coloque la tuerca en la arandela-R.
- 5 Inserte el perno de la perilla a través de la abrazadera inferior y apriete.

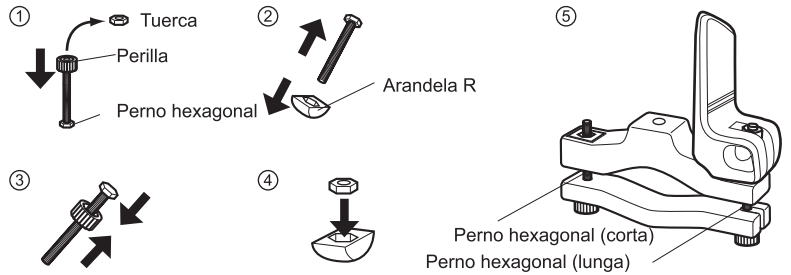

7 Instalación de portacargas en barras redondas de postventa

La barra redonda requiere el adaptador ISF715 para barra redonda (se vende por separado).

- 1 Retire los platos de hule y el separador metálico de la mitad superior de la abrazadera.
- 2 Retire la lámina de hule de la placa inferior.
- 3 Coloque los dos adaptadores de la barra redonda en cada una de las barras manteniendo una distancia de 25.2 pulg (640 mm) entre los adaptadores.
- 4 Coloque la abrazadera sobre el adaptador de la barra redonda. Siga las instrucciones de instalación en la sección "Monte el portador en el automóvil".

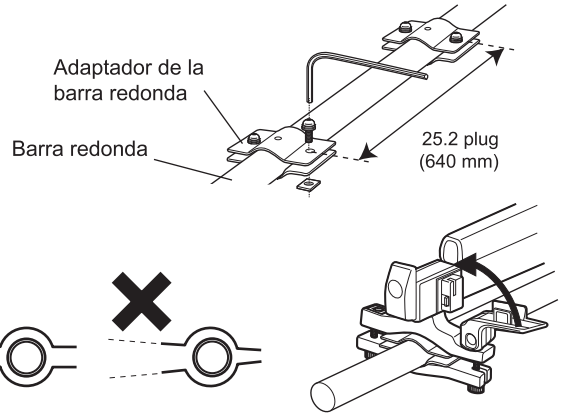
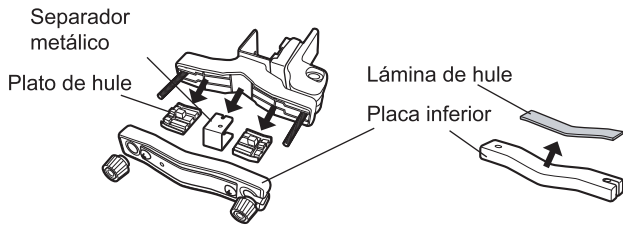

8 Capacidad de transporte

Con respecto a la capacidad de transporte, consulte la tabla siguiente.

Esquís	6
Esquís+Bastones	4 pares
Snowboard	4
Snowboard+Esquís	2+3

-La capacidad de transporte puede variar con el tamaño, la anchura, y el grosor de los esquís y el tamaño de las ataduras.



⚠ Cautera

-La capacidad de transporte puede variar con el modelo del vehículo. Compruebe la capacidad de carga de las propias barras transversales.
-No cargue nada que no sean esquís, bastones, y tablas de snowboard.

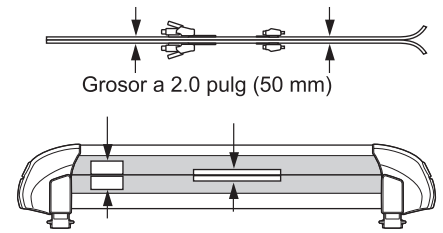

El grosor aceptable de los esquís apilados es a 2.0 pulg (50 mm).

9 Carga del equipaje

Cargue los esquís/tablas y cierre con seguridad al brazo superior.

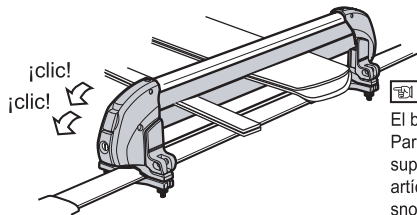

📌 Notas

El brazo superior se cierra en 2 pasos. Para esquís gruesos, cierre el brazo superior hasta que chasquee una vez. Para artículos más finos, como tablas de snowboard, cierre el brazo superior hasta que chasquee dos veces.

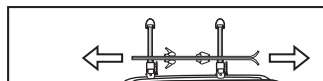

NO cargue esquís / tablas cortos para niños, porque podrían desprenderse del sistema portador. Compruebe si el tamaño de los esquís / tablas es aceptable utilizando el procedimiento siguiente.

- 1 Abra el brazo superior, monte los esquís/tablas y deslícelos hacia delante y hacia atrás hasta que toquen las barras transversales delantera y trasera. Cerciórese de que la cabeza y la cola de los esquís/tablas no se caigan de las barras transversales, delantera y trasera.

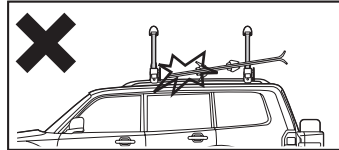

- 2 Compruebe con un movimiento de deslizamiento. NO cargue esquís que parezca que puedan desprenderse del portador.

Carga de esquís

Una un par de esquís, y después cárguelos con sus colas encarradas hacia la parte frontal del vehículo.

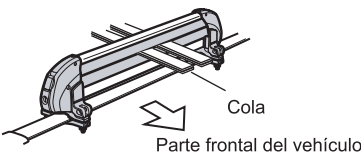

Carga de Bastones

Tie up grips with straps in order to avoid hitting car roof.



Carga de Snowboards

Secure the straps on the snowboard binding before loading the snowboard facing down.

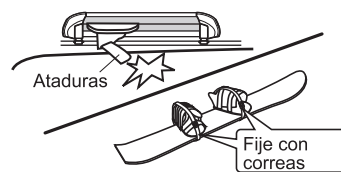

50 mph (80 km/h) o menos

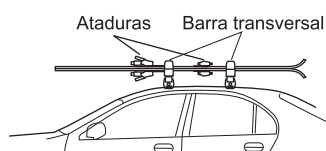

⚠ Cautera

Si las ataduras no encajan entre las barras transversales delantera y trasera, coloque la tabla de forma que una atadura quede por delante del portador delantero y no conduzca a más de 50 mph (80 km/h).

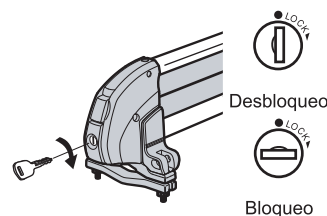

⚠ Cautera

Bloquee siempre con llave antes de conducir.

📌 Notas

Este sistema portador bloquea la carga junto con el propio sistema. Bloquee siempre el sistema incluso aunque no transporte carga.

10 Ajuste de la altura de la parrilla

Desatornille y desmonte la perilla y luego extraiga el perno de vástago cuadrado. Determine la altura y vuelva a ensamblar, inserte el perno de soporte móvil a través de los orificios de instalación del sujetador y bastidor, y luego ajuste firmemente la perilla.

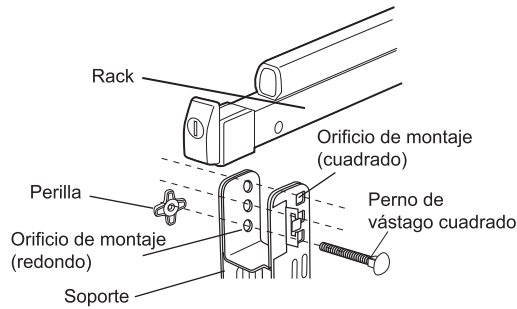

⚠ Cautera

Adjust height level equally on both side.

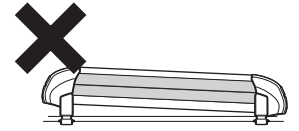

11 Comprobación de seguridad

⚠ Cautera

- Cerciórese de que todas las palancas y perillas estén apretadas con seguridad antes de conducir. Reapriete cualquier palanca o perilla floja.
- Bloquee siempre con llave antes de conducir.
- No haga alteraciones en este producto.

⚠ Atención

- El cierre de esta parrilla no tiene protección antirrobo. Por razones de seguridad, no estacione el vehículo durante periodos prolongados cargado con esquís o tablas de snowboard.
- No lave su vehículo en un lavacoches automático con este producto instalado.
- Tenga cuidado para que los esquís o la tabla de snowboard no golpeen la tapa del portaequipajes.

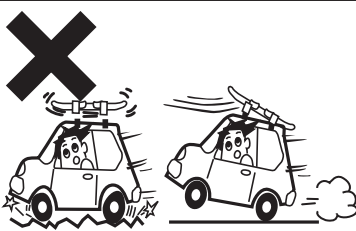
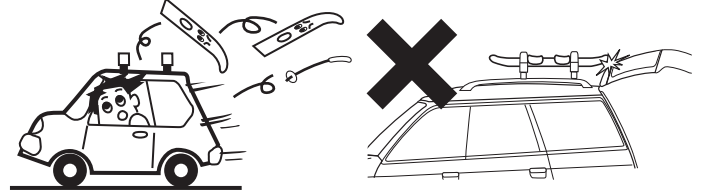

⚠ Cautera

Conducción segura

Evite arranques y paradas repentinas. Respete los límites de velocidad y conduzca con seguridad. Cuando haya viento, o en carreteras accidentadas, reduzca la velocidad.



⚠ Cautera

No utilice estuches de esquís / tablas

Cuando cargue esquís o tablas, no utilice fundas protectoras de plástico ni estuches. La carga apilada podría desprenderse debido a la alta presión del viento.

80 mph (130 km/h) o menos

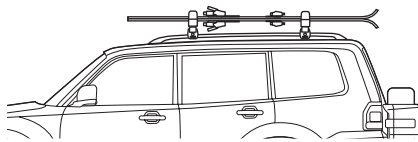

50 mph (80 km/h) o menos

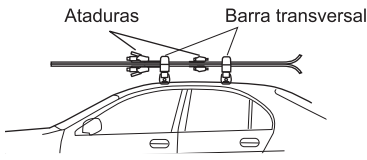

⚠ Cautera

Conduzca a velocidades inferiores a 80 mph (130 km/h)

No conduzca a más de 80 mph (130 km/h) cuando transporte esquís o tablas de snowboard. Respete los límites de velocidad. Si las ataduras no encajan entre las barras transversales delantera y trasera, coloque la tabla de forma que una atadura quede por delante del portador delantero y no conduzca a más de 50 mph (80 km/h).

12 Forma de almacenar

Desmonte el sistema portador del vehículo cuando no vaya a utilizarlo. Guárdelo en un lugar protegido contra la luz solar directa y seco.

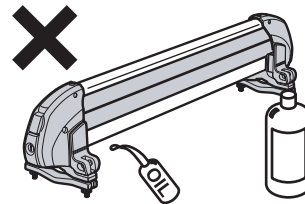
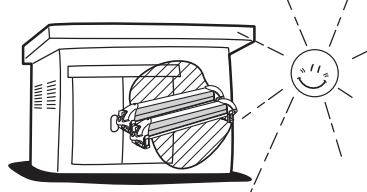

⚠ Cautera

- NO lubrique la llave ni los pernos.
- NO aplique diluyente de pintura ni disolvente ya que podría dañar el plástico.

Piezas de reemplazo

El fabricante posee a su disposición piezas de reemplazo. Póngase en contacto con el proveedor de este sistema portador. Las especificaciones están sujetas a cambio sin previo aviso.

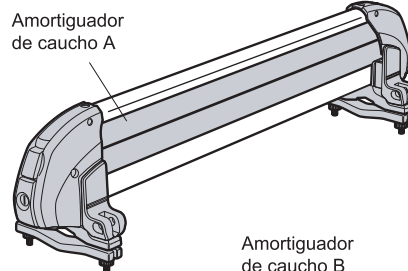

Llave
Verifique el número de llave



Instrucciones

Información sobre el contacto

Si tiene cualquier comentario o sugerencia, por favor póngase en contacto con nuestro centro de servicio que se indica a continuación. Carmate USA no se responsabilizará por ningún accidente o pérdida accidental que surja de una instalación o utilización inadecuada, ni por la instalación o utilización que el cliente haya hecho después de modificar la configuración original o especificaciones del sistema.

CAR MATE USA, Inc
383 Van Ness Ave. Suite 1603
Torrance, CA 90501 U.S.A
www.innoracks.com